

ล้อเลื่อนสำหรับน้ำหนักมากเป็นพิเศษ HEAVY-DUTY CASTERS



K

ลูกล้อ
รองรับน้ำหนัก
ล้อเลื่อน
ลูกล้อคู่
ล้อพร้อมตัวปรับ
แรงกระทำ
ลูกล้อแบบมี
ระบบรับ

ล้อประตู
ล้อแบบ
ลูกบอล
มอเตอร์
อาร์ม
ตัวปรับ
ระดับ
ล้อคแบบ
เหยียบ

บันได
รางเลื่อน

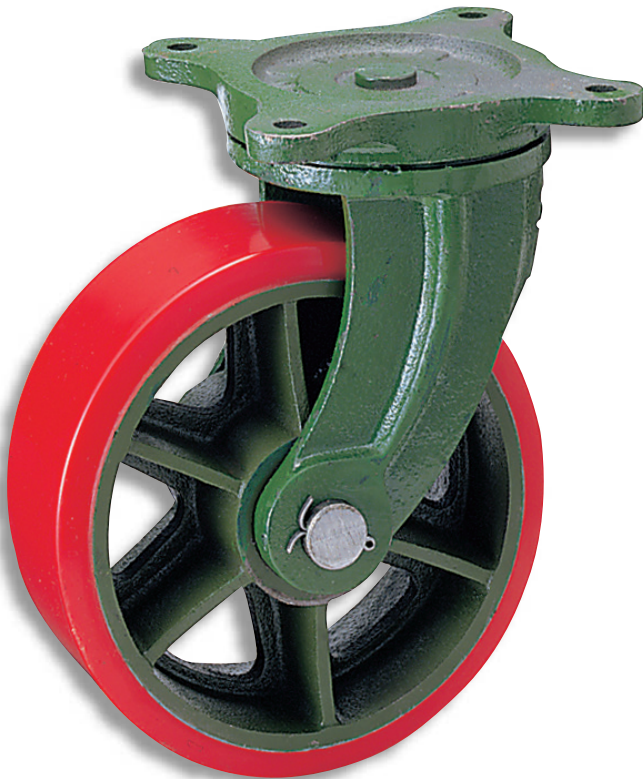

K-51-250



K-510-250

[K-51]

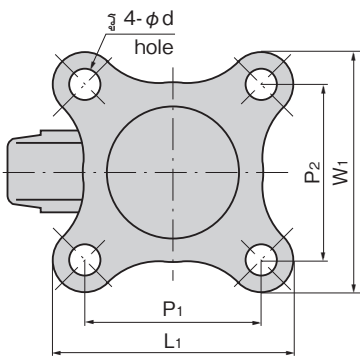

[K-510]

