



L-1001
ทำจากสแตนเลส

อินเตอร์ล๊อค

สลักล๊อคแบบ SR

SR TYPE LATCH LOCKS



L-1001

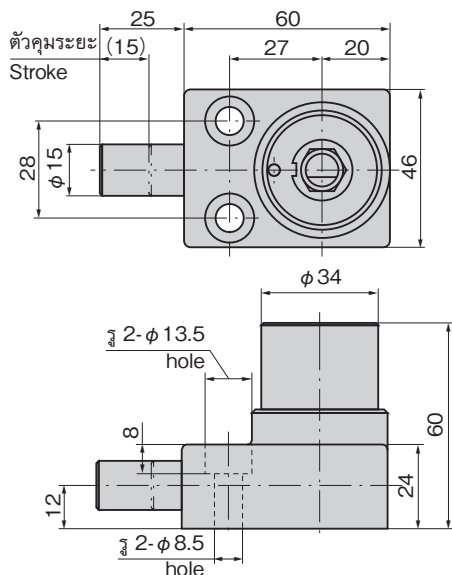

ลักษณะเด่น Feature

- อุปกรณ์นี้ช่วยป้องกันการดำเนินงานผิดพลาดของอุปกรณ์ด้วยกุญแจโดยไม่ต้องใช้ไฟฟ้า
- โครงสร้างต้านแผ่นดินไหว
- แบบใช้ได้ทั้งซ้ายและขวา
- This is a safety device to prevent unauthorized operation of the equipment by the key without electricity.
- Vibration-resistant structure.
- For both left type and right type.

- ข้อมูล** • วัสดุ: แท่งเหล็กสแตนเลส (SUS304)
- จำเพาะ** • กุญแจสามารถใส่เข้าและถอดออกเฉพาะเวลาที่ใส่กุญแจด้วยการหมุน 90°
- การใช้งาน** • อุปกรณ์ดักฝุ่นแบบไฟฟ้า/เครื่องส่งหรือกระจายไฟฟ้าแรงสูง/เครื่องตัดแต่งโลหะ และโรงงานอุตสาหกรรมต่างๆ
- กำหนดส่งมอบ** • สินค้าสั่งทำพิเศษ...กรุณาติดต่อสอบถามถึงกำหนดส่งมอบ
- หมายเหตุ** • รับผลิตรวมของสลักที่นอกเหนือจากสินค้ามาตรฐานด้วย
- กรุณาใช้ฝาปิดรุ่น L-1000-C
 - กุญแจ (L-1000-K) มีจำหน่ายแยก
- Specifications** • Material: Stainless steel bar (SUS304)
- Key can be inserted/removed by turning 90° only when locking.
- Specific-use** • Electric dust collectors, high-voltage distribution facilities, machine tools and other plants
- Remarks** • Latch length other than standard is available.
- Use L-1000-C for dustproof cap.
 - Key (L-1000-K) is optional.



L

ระบบ ล็อคไฟฟ้า

ตัวล็อคโซ ลินอยด์

MECHANICAL LOCKS

ล๊อคแบบ กลไก

เลขที่สินค้า Product No.	RoHS 10+	CAD	มวลผลิตภัณฑ์ (g) Mass	รหัส Code
L-1001			685	50160

- : ผลิตภัณฑ์ที่ได้รับการรับรองตามมาตรฐาน RoHS10
- ▲ : สามารถรับรองตามมาตรฐาน RoHS10

ตัวอย่างการใช้ Example of application

เมื่อใส่กุญแจ แล้วปลดล๊อคก็สามารถขยับสวิตช์ได้ แต่ระหว่างนั้นจะไม่สามารถถอดกุญแจออกได้
Insert key for locking. Switch can move but during the time key cannot be removed.

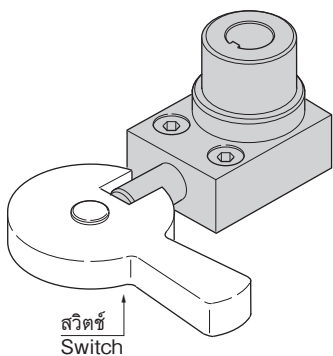

สวิตช์
Switch



รับผลิตกุญแจตามจำนวนที่จำเป็นสำหรับระบบทั้งหมด
Your required quantity of keys for a total system is available.

แผนภาพการทำงาน Operation drawing

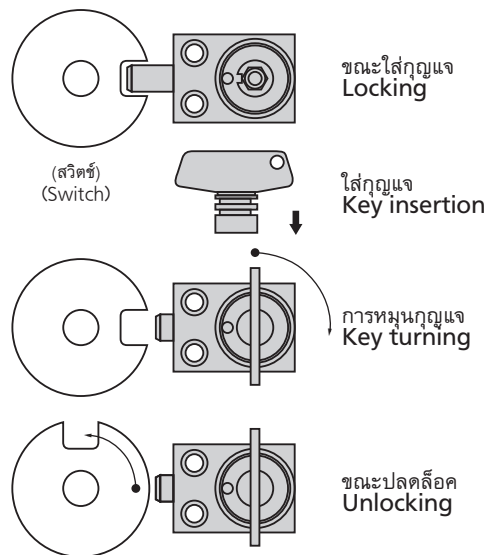

ฝากันฝุ่น

DUST PROTECTIVE CAPS



L-1000-C
ทำจากสแตนเลส

ลักษณะเด่น Feature

- ประเภทกันฝุ่น (ใช้โอริง)
 - Dustproof type. (using O-ring)
- ข้อมูล** • มวลผลิตภัณฑ์: 60g
- จำเพาะ** • วัสดุ: แท่งเหล็กสแตนเลส (SUS304)
- การใช้งาน** • ตัวครอบสำหรับ L-1001 - L-1004
- กำหนดส่งมอบ** • สินค้าสั่งทำพิเศษ...กรุณาติดต่อสอบถามถึงกำหนดส่งมอบ
- Specifications** • Mass: 60g
- Material: Stainless steel bar (SUS304)
- Specific use** • Used for L-1001 to L-1004



L-1000-C

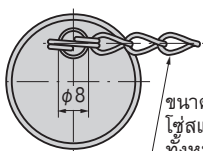

ขนาดเส้นผ่านศูนย์กลางสายโซ่สแตนเลส2ความยาวทั้งหมดประมาณ150
Stainless chain wire diam.: 2
Overall length: Approx. 150

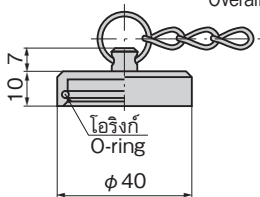

โอริง
O-ring

เลขที่สินค้า Product No.	RoHS 10+	CAD	รหัส Code
L-1000-C		2D	50162

- : ผลิตภัณฑ์ที่ได้รับการรับรองตามมาตรฐาน RoHS10
- ▲ : สามารถรับรองตามมาตรฐาน RoHS10