

ตัวล็อค
กลอนสลัก/ตัวยึด
อุปกรณ์ประกอบกุญแจ/อุปกรณ์เสริม

ตัวล็อค

กลอน
สลัก

ตัวจับ
ยึดประตู

ตัวล็อค

ตัวควบคุม
กลาง

ชิ้นส่วน
เกี่ยวข้องกับราว

ที่ล็อค
ตะแกรง

ที่ครอบกุญแจสำหรับ
งานอุตสาหกรรม

ป้องกันคลื่น
แม่เหล็กไฟฟ้า

ปะเก็น

กรอบหน้าต่าง
กันน้ำป้องกัน

ขาข้าง/
แหวนยาง

อุปกรณ์เสริม
(C)

ชิ้นส่วนที่
เกี่ยวข้องกับ
รางกระเบื้อง

ชิ้นส่วนและ
อุปกรณ์ตู้แช่

ระบบ
กลอน

ล็อคตู้โชว์

SHOWCASE LOCKS



FC-619
ทำจากซิงค์อัลลอย



FC-619-1



FC-619-2



กุญแจ No.0200
Key

PAT.PEND.

ลักษณะเด่น Feature

- สามารถติดตั้งเข้ากับตู้โชว์แช่เย็นที่ได้ติดตั้งอยู่แล้วอย่างง่ายดาย
- พอดีกับช่องว่างขนาด 20mm จึงไม่ทำลายสภาพภายนอก
- ด้วยตำแหน่งที่ติดตั้งจึงสามารถล็อคประตูได้ทั้งแบบด้านเดียวหรือทั้งสองด้าน
- กุญแจสามารถใส่เข้าและถอดออกเฉพาะเวลาที่ใส่กุญแจเท่านั้น
- Can be attached easily to your current cold storage showcase.
- Fit in gap of 20mm and keep good appearance.
- One-side or both-side doors can be locked depending on the installing location.
- Key can only be inserted/removed when locked.

- ข้อมูล
- วัสดุ: ซิงค์อัลลอย (ZDC)
- จำเพาะ
- การจัดการผิวหน้า: ซุปโครเมียม (MZCr)
 - หมายเลขกุญแจ: 0200
 - อุปกรณ์ที่แนบมา: กุญแจ 2 ดอก
- การใช้งาน
- ตู้โชว์แบบแช่เย็นแต่ละประเภท
- หมายเหตุ
- รับผลิตภัณฑ์มาสเตอร์, ระบบเปิดได้ด้วยกุญแจ
- หมายเลขเดียวกันตามที่ระบุ, กุญแจต่างกัน, ประเภทต้องออกสองตำแหน่งด้วยเช่นกัน กรุณาติดต่อสอบถาม

- Specifications
- Material: Zinc alloy (ZDC)
 - Finish: Chrome plating (MZCr)
 - Key No.: 0200
 - Accessories: Two keys
- Specific use • Various cold storage showcases

เลขที่สินค้า Product No.	RoHS 10v2 CAD	มวลผลิตภัณฑ์ (g) Mass	รหัส Code
FC-619-1	2D	210	62535
FC-619-2		185	62899

- : ผลิตภัณฑ์ที่ได้รับการรับรองตามมาตรฐาน RoHS10
- ▲ : สามารถรับรองตามมาตรฐาน RoHS10

[FC-619-1]

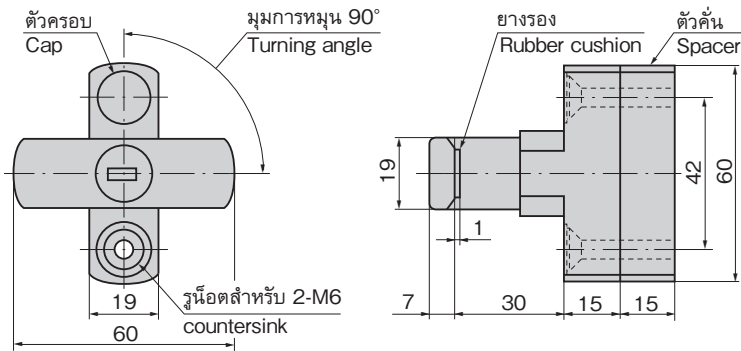

วิธีการติดตั้ง Installation method

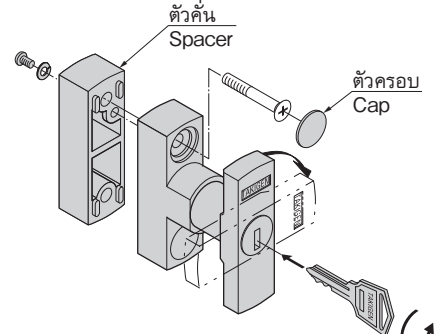

[FC-619-2]

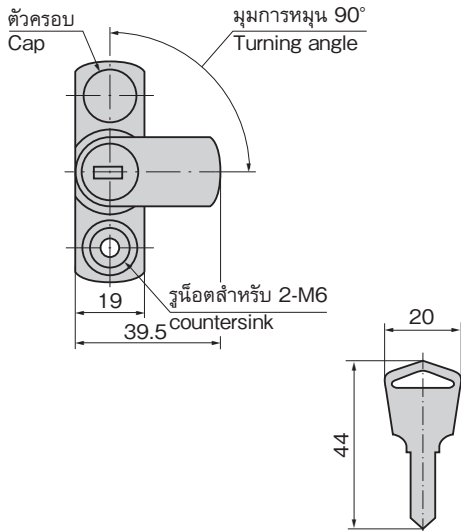

ตัวอย่างการใช้ Example of application

