

C-1195, C-195-1 ล็อคอย่างง่าย

ตัวล็อกแบบใช้ไขควง SCREWDRIVER LOCKS

ยืนยันการใส่กุญแจด้วยเสียงคลิก
PAT. PEND.



C-1195

เลขที่สินค้า Product No.	RoHS 10	CAD	มวลผลิตภัณฑ์ (g) Mass	รหัส Code
C-1195	2D/3D		65	22212

- : ผลิตภัณฑ์ที่ได้รับการรับรองตามมาตรฐาน RoHS10
- ▲ : สามารถรับรองตามมาตรฐาน RoHS10

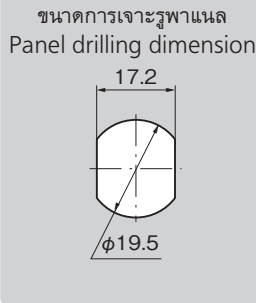

มุมการหมุนชิ้นส่วนสำหรับยึด 90°
Stopper plate turning angle

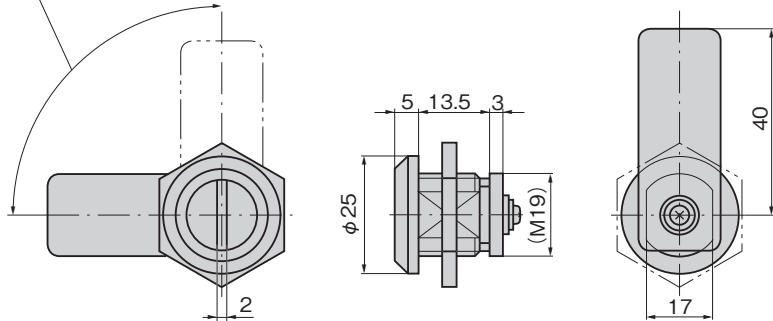

สแตนเลส CAD C-1195
ทำจากสแตนเลส

ลักษณะเด่น Feature

- เนื่องจากทำจากสแตนเลสจึงมีความทนต่อความกัดกร่อนสูง
- มีการใส่ลูกบอลตีเทนต์ ทำให้การทำงานเป็นไปอย่างมีประสิทธิภาพและได้สัมผัสของการคลิก
- สามารถควบคุมการเปิดปิดอย่างง่ายด้วยไขควงปากแบน ฯลฯ
- Corrosion-resistant stainless steel is used.
- You can get a dependable feeling because it clicks due to detent ball.
- Can be locked/unlocked easily with a screwdriver etc.

ข้อมูล ● วัสดุ: เหล็กหล่อสแตนเลส (SUS316)
จำเพาะ ● การจัดการผิวหน้า: การขัดเงาละเอียดแบบกระจกเงา
การใช้งาน ● อุปกรณ์ดับเพลิง/อุปกรณ์ป้องกันไฟ/ช่องสำหรับซ่อมบำรุงขนาดเล็ก

Specifi- ● Material: Cast stainless steel (SUS316)
cations ● Finish: Mirror surface buffing
Specific- ● Fire extinguishing and disasters prevention
use equipment and small inspection entrance

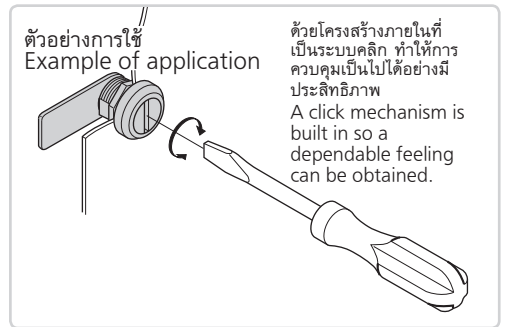

ตัวล็อกแบบใช้ไขควง SCREWDRIVER LOCKS

CAD C-195-1
ทำจากสังกะสีอัลลอย



C-195-1

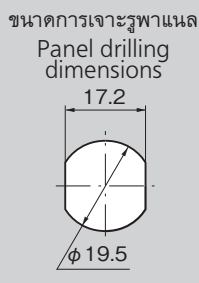
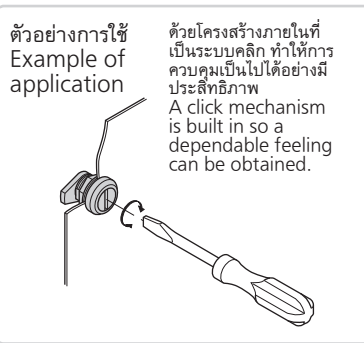

มุมการหมุนชิ้นส่วนสำหรับยึด 90°
Stopper plate turning angle

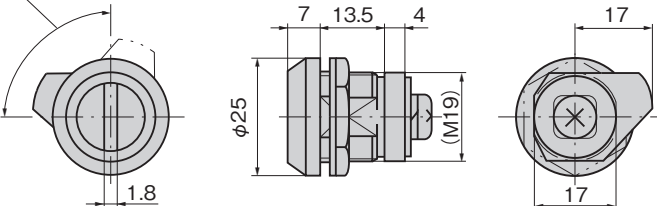

ลักษณะเด่น Feature

- ด้วยโครงสร้างภายในที่เป็นระบบคลิก ทำให้การควบคุมเป็นไปได้อย่างมีประสิทธิภาพ
- สามารถควบคุมการเปิดปิดอย่างง่ายด้วยเหรียญ/ไขควง ฯลฯ
- A click mechanism is built in so a dependable feeling can be obtained.
- Opening/closing can be performed easily with a coin, screwdriver etc.

ข้อมูล ● มวลผลิตภัณฑ์: 60g
จำเพาะ ● วัสดุ: ซิงค์อัลลอย (ZDC)
● การจัดการผิวหน้า: ชุบโครเมียม (MZCr)
การใช้งาน ● อุปกรณ์ดับเพลิง/อุปกรณ์ป้องกันอัคคีภัย/ช่องสำหรับซ่อมบำรุงขนาดเล็ก/ช่องซ่อมบำรุงสำหรับเครื่องตัดแต่งโลหะ เป็นต้น
หมายเหตุ ● มีการเปลี่ยนเลขที่สินค้า
สินค้าเดิม C-195-C-195-1
● แรงบิดในการขันยึด M19 ที่แนะนำ: 6.86N·m

Specifi- ● Mass: 60g
cations ● Material: Zinc alloy (ZDC)
● Finish: Chrome plating (MZCr)
Specific- ● Fire extinguishing, disasters prevention
use equipment, small inspection entrance and
machine tools maintenance accesses
Remarks ● Former Product No. C-195 has changed to
C-195-1.
● Recommended M19 tightening torque:
6.86N·m

เลขที่สินค้า Product No.	RoHS 10	CAD	รหัส Code
C-195-1	2D		20498

- : ผลิตภัณฑ์ที่ได้รับการรับรองตามมาตรฐาน RoHS10
- ▲ : สามารถรับรองตามมาตรฐาน RoHS10