

ตัวล็อคแบบใช้ไขควง (แบบประแจหกเหลี่ยม)

SCREWDRIVER LOCKS (HEXAGONAL WRENCH TYPE)



C-195-0H
ทำจากซิงค์อัลลอย



C-195-0H



กุญแจ No.040 Key

PAT.PEND.

ลักษณะเด่น Feature

- ด้วยโครงสร้างภายในที่เป็นระบบคลิก ทำให้การควบคุมเป็นไปได้อย่างมีประสิทธิภาพ
- สามารถทำการล็อคและปลดล็อคได้ด้วยกุญแจประแจหกเหลี่ยม (กุญแจ No.040) ที่จำหน่ายแยกหรือประแจหกเหลี่ยม (ระบุ 6) ที่มีในท้องตลาด
- มีความเข้ากันได้ในการติดตั้งกับที่ครอบกุญแจด้านหน้าตามมาตรฐานผู้จำหน่ายสินค้าอัตโนมัติ
- The built-in click mechanism gives a reliable sense of operation.
- May be unlocked using a hexagonal wrench key (Key No. 040, sold separately) or a commercially-available hexagonal wrench (nominal 6).
- Installation is the same as for standard locks for vending machines.

- ข้อมูล
- วัสดุ: ซิงค์อัลลอย (ZDC)
- จำเพาะ
- การจัดการผิวหน้า: ซุปโครเมียม (MZCr)
- การใช้งาน
- อุปกรณ์ดับเพลิง/อุปกรณ์ป้องกันไฟ/ช่องสำหรับซ่อมบำรุงขนาดเล็ก
- หมายเหตุ
- แรงบิดในการขันยึด M19 ที่แนะนำ: 6.86N/m
- Specifications
- Material: Zinc alloy (ZDC)
 - Finish: Chrome plating (MZCr)
- Specific-use
- Fire extinguishing equipment, fire prevention equipment, small inspection door
- Remarks
- Recommended M19 tightening torque: 6.86N·m

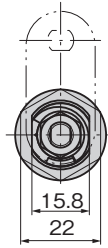
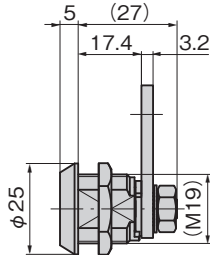
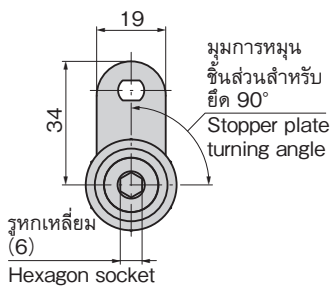

ขนาดการเจาะรูพาดแนล
Panel drilling dimensions

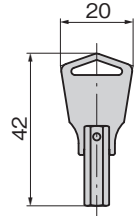
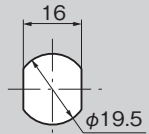

เลขที่สินค้า Product No.	RoHS 10+	CAD	มวลผลิตภัณฑ์ (g) Mass	รหัส Code
C-195-0H	●	2D/3D	60	23820
No.040	●		9	21459

- : ผลิตภัณฑ์ที่ได้รับการรับรองตามมาตรฐาน RoHS10
- ▲ : สามารถรับรองตามมาตรฐาน RoHS10

ล็อคประแจหกเหลี่ยม

HEX LOCKS

PAT.PEND.

ลักษณะเด่น Feature

- เมื่อประกอบกับ C-49 (หน้า 1,114) ก็สามารถที่จะยึดได้ 2 จุด
- สามารถใช้เป็นลิ้นค้อย่างง่ายได้
- Two-point securing is provided by using C-49 (page 1114) together.
- Can be used as casual lock.

- ข้อมูล
- มวลผลิตภัณฑ์: 50g
- จำเพาะ
- วัสดุ: แท่งทองเหลืองแบบพรีคัตติ้ง (C3602BD)
 - การจัดการผิวหน้า: ซุปโครเมียม (MBCr)
- การใช้งาน
- ผู้จำหน่ายสินค้าอัตโนมัติ/เครื่องจำหน่ายตั๋วอัตโนมัติ/อุปกรณ์เกี่ยวกับสภาพแวดล้อม/อุปกรณ์ตรวจวัด/ประตูขนาดเล็ก
- หมายเหตุ
- กุญแจประแจหกเหลี่ยม (กุญแจ No.040) มีจำหน่ายแยก

- Specifications
- Mass: 50g
 - Material: Free cutting brass bar (C3602BD)
 - Finish: Chrome plating (MBCr)
- Specific-use
- Vending machines, auto-ticket machines, environment and measuring equipment and small doors
- Remarks
- Hexagonal wrench key (Key No.: 040) sold separately.



C-186
ทำจากทองเหลือง

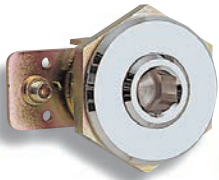

C-186



กุญแจ No.040 Key

มุมการหมุนขึ้นส่วนสำหรับยึด 90°
Stopper plate turning angle

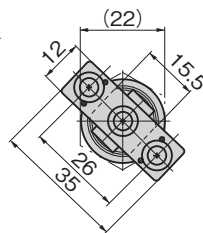
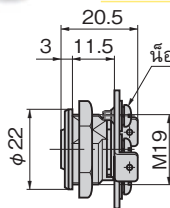
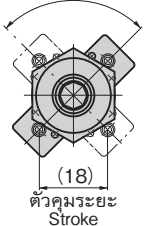

ขนาดการเจาะรูพาดแนล
Panel drilling dimensions

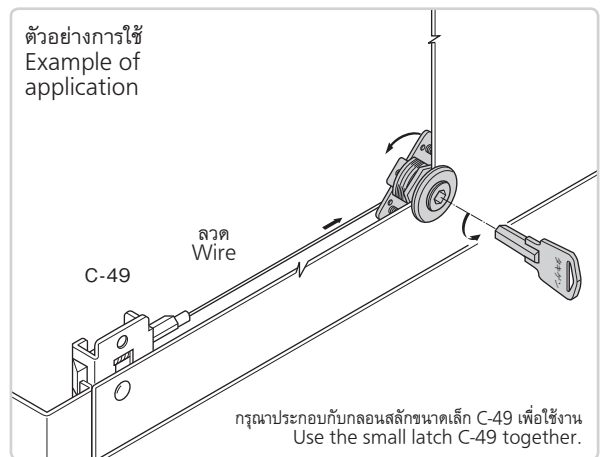
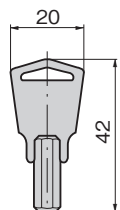
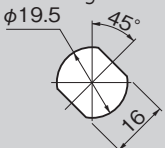

เลขที่สินค้า Product No.	RoHS 10+	CAD	รหัส Code
C-186	●	2D/3D	21458
No.040	●		21459

- : ผลิตภัณฑ์ที่ได้รับการรับรองตามมาตรฐาน RoHS10
- ▲ : สามารถรับรองตามมาตรฐาน RoHS10

ตัวล็อค
กลอนสลัก/ตัวยึด
อุปกรณ์ควบคุม/อุปกรณ์เสริม

ตัวล็อค

กลอนสลัก

ที่จับยึดประตู

เขี้ยวล็อค

ตัวควบคุมกลาง

ชิ้นส่วนเกี่ยวกับราว

ที่ล็อคตะแกรง

INDUSTRIAL LOCKS

ที่ครอบกุญแจพร้อม
จานวนชุดสหกรรม

ป้องกันคลื่นแม่เหล็กไฟฟ้า

ปะเก็น

กรอบหน้าต่างที่ติด
แน่นป้องกัน

ขาข้าง/
แหวนยาง

อุปกรณ์เสริม (C)

ชิ้นส่วนที่เกี่ยวกับ
ชาร์จกระแสไฟ

ชิ้นส่วนและ
อุปกรณ์ตู้แช่

ระบบกลอน