

ล๊อคกลมส่วนบุคคลป้องกันการทำลาย

PERSONAL COIN LOCKS



C-288-SD
ทำจากทองเหลือง

โครงสร้างต้านทานการทำลายด้วยสว่าน!!
PAT.PEND.



C-288-SD กุญแจ No.Z00288 Key

เลขที่สินค้า Product No.	RoHS 10	CAD	รหัส Code
C-288-SD หมายเลขเดียวกัน keyed alike	2D/3D		23454
C-288-SD กุญแจต่างกัน key differences	2D/3D		23455
C-288-OP-3	2D/3D		23918

- ผลิตภัณฑ์ที่ได้รับการรับรองตามมาตรฐาน RoHS10
- ▲ สามารถรับรองตามมาตรฐาน RoHS10

ลักษณะเด่น Feature

- ใส่กุญแจตัวในพร้อมหน้าแปลนแบบโดมที่เสริมความแข็งแรงด้วยการชุบแข็ง
- เป็น C-288-SH ประเภทปรับปรุงและเสริมความแข็งแรงและเป็นใส่กุญแจสำหรับเครื่องจำหน่ายอัตโนมัติที่ป้องกันการโจรกรรมได้ดีที่สุด
- สามารถใส่การป้องกันการสะเดาะกลอนเป็นตัวเลือกได้
- สภาพภายนอกมีความโดดเด่นและสามารถคาดหวังผลลัพธ์การยับยั้งการโจรกรรมได้
- กุญแจมีสเปคเป็นไบแอสคัทที่ยากต่อการทำซ้ำ (มีกระบวนการทำร่องฟันของมุมกุญแจ)
- โครงสร้างกุญแจเปลี่ยนได้ที่ทำงานอย่างราบรื่น
- ถอดกุญแจออกได้เฉพาะเวลาที่ใส่กุญแจแล้วเท่านั้นจึงทำให้ไม่เกิดปัญหาหลวมใส่กุญแจ (ถอดออก 1 จุด)
- Domed flanged cylinder (induction-heated SUS)
- A stronger, improved version of C-288-SH, this is our most powerful anti-theft cylinder for vending machines.
- An anti-picking option may be integrated into the cylinder.
- The strong visual impact may be expected to act as a deterrent to crime.
- Key is cut bias so it's difficult to duplicate. (Key corner pin groove machined)
- Smooth reversible key structure.
- Key can be removed only when locking so you don't fail to lock.

- ข้อมูลจำเพาะ
- มวลผลิตภัณฑ์: ตัวอุปกรณ์: 60g, กุญแจ: 8g
 - วัสดุ: ตัวอุปกรณ์: ใส่กุญแจตัวนอก: แท่งทองเหลืองแบบพรีคัตติง (C3604BD) ใส่กุญแจตัวใน: เหล็กสแตนเลส
 - การจัดการผิวหน้า: ชุบโครเมียม (MBCr)
 - จำนวนกุญแจที่ต่างกันมากที่สุด: 177,000 รูปแบบ
 - อุปกรณ์ที่แนบมา: กุญแจ 2 ดอก/ชิ้นส่วนสำหรับยึด

- การใช้งาน
- ตู้จำหน่ายสินค้าอัตโนมัติ/เครื่องเบิกเงินสด
- หมายเหตุ
- มีแหวนไม่เกลียวเป็นตัวเลือกด้วย
 - สามารถใช้ประกอบกับระบบมาสเตอร์ได้ กรุณาติดต่อสอบถาม
 - รับผิดชอบหมายเลขกุญแจที่เหมือนกัน/หมายเลขกุญแจตามที่ระบุด้วยเช่นกัน

- Specifications
- Mass: Main body: 60g. Key: 8g
 - Material: Main body: External cylinder: Free cutting brass bar (C3604BD) Internal cylinder: Stainless copper Key: Brass plate (C3713P)
 - Finish: Chrome plating (MBCr)
 - No. of max. key differences: 177,000
 - Accessories: Two keys and stopper plate.
- Specific use
- Vending machines, cash dispensers

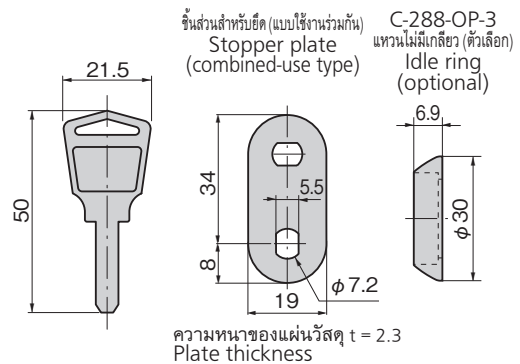
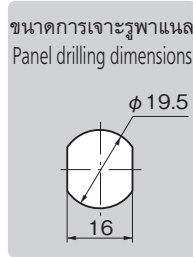
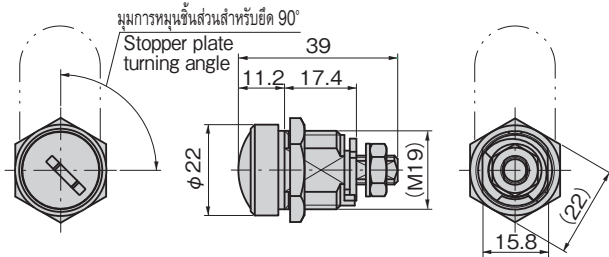

ล๊อคกลมส่วนบุคคล

PERSONAL COIN LOCKS



C-288-Y
ทำจากทองเหลือง



กุญแจ No.002885 Key C-288-Y

ลักษณะเด่น Feature

- เป็นสเปคแบบฝาครอบใส่กุญแจที่เสริมความแข็งแรงด้วยการชุบแข็งจึงปกป้องการทำลายจากสว่าน ฯลฯ
- กุญแจมีสเปคเป็นไบแอสคัทที่ยากต่อการทำซ้ำ (มีกระบวนการทำร่องฟันของมุมกุญแจ)
- จำนวนกุญแจที่ต่างกันมีมากด้วยการจัดเรียงตัวของฟัน 135° 10 ชิ้น
- โครงสร้างกุญแจเปลี่ยนได้ที่ทำงานอย่างราบรื่น
- ถอดกุญแจออกได้เฉพาะเวลาที่ใส่กุญแจแล้วเท่านั้นจึงทำให้ไม่เกิดปัญหาหลวมใส่กุญแจ
- To protect against breaking by drill etc. with baked and reinforced cylinder cap.
- Duplication of key is difficult because it's cut bias. (key corner pin groove is machined)
- Wide variations of key differences with a 10-piece 135° pin alignment.
- Smooth reversible key structure.
- Key can be removed only when locking so you don't fail to lock.

- ข้อมูลจำเพาะ
- มวลผลิตภัณฑ์: ตัวอุปกรณ์: 80g, กุญแจ: 20g
 - วัสดุ: ตัวอุปกรณ์: แท่งทองเหลืองแบบพรีคัตติง (C3604BD) ตัวครอบ: สแตนเลส (SUS420F) กุญแจ: แผ่นทองเหลือง (C3713P)
 - การจัดการผิวหน้า: ตัวอุปกรณ์: ชุบโครเมียม (MBCr) ตัวครอบ: ชุบโครเมียม กุญแจ: ชุบนิเกิล (MBNi)
 - รับผิดชอบหมายเลขกุญแจที่เหมือนกัน/หมายเลขกุญแจตามที่ระบุด้วยเช่นกัน
 - จำนวนกุญแจที่ต่างกันมากที่สุด: 59,000 รูปแบบ
 - อุปกรณ์ที่แนบมา: กุญแจ 2 ดอก/ชิ้นส่วนสำหรับยึด
- การใช้งาน
- ตู้จำหน่ายสินค้าอัตโนมัติ/อุปกรณ์เพื่อความบันเทิง
- หมายเหตุ
- มีแหวนไม่เกลียวเป็นตัวเลือกด้วย (จำหน่ายแยก)

- Specifications
- Mass: Main body: 80g. Key: 20g
 - Material: Main body: Free cutting brass bar (C3604BD) Cap: Stainless steel (SUS420F) Key: Brass plate (C3713P)
 - Finish: Main body: Chrome plating (MBCr) Cap: Chrome plating Key: Nickel plating (MBNi)
 - No. of max. key differences: 59,000
 - Accessories: Two keys and stopper plate
- Specific use
- Vending machines and amusement equipment

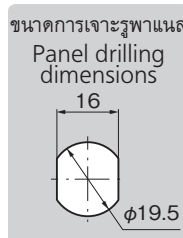
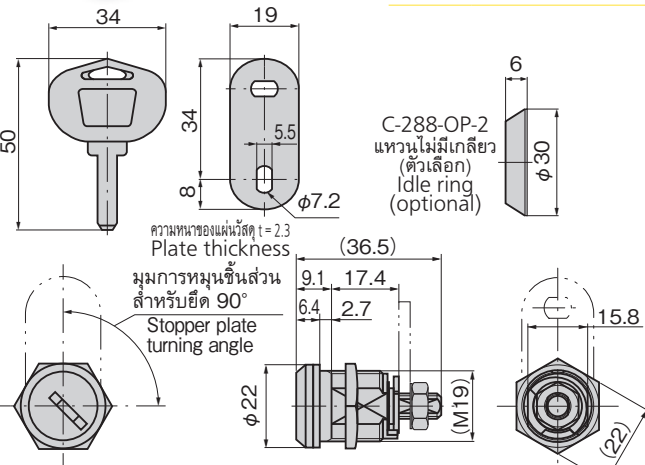

เลขที่สินค้า Product No.	RoHS 10	CAD	รหัส Code
C-288-Y หมายเลขเดียวกัน keyed alike	2D/3D		22173
C-288-Y กุญแจต่างกัน key differences	3D		22174
C-288-OP-2	2D/3D		22956

- ผลิตภัณฑ์ที่ได้รับการรับรองตามมาตรฐาน RoHS10
- ▲ สามารถรับรองตามมาตรฐาน RoHS10

ตัวล็อก กลอนสลัก/ตัวยึด อุปกรณ์ควบคุม/อุปกรณ์เสริม

ตัวล็อก กลอนสลัก

ที่จับ ยึดประตู

เช็ยล็อก

ตัวควบคุม กลาง

ชิ้นส่วน เกี่ยกับราว

ที่ล็อก ตะแกรง

INDUSTRIAL LOCKS

ตัวยุคสูงสำหรับ ควบคุมสภาพกรรม

ป้องกันคลื่น แม่เหล็กไฟฟ้า

ปะเก็น

กอบนที่ตัด แผ่นป้องกัน

ขยาย/ แหวนยาง

อุปกรณ์เสริม (C)

ชิ้นส่วนที่เกี่ยวกับ รั้วกันระเบิด

ชิ้นส่วนและ อุปกรณ์ตู้แช่

ระบบ กลอน