

C-1257, C-865 ตัวควบคุมกลาง

# ตัวควบคุมกลาง CENTER CONTROLS

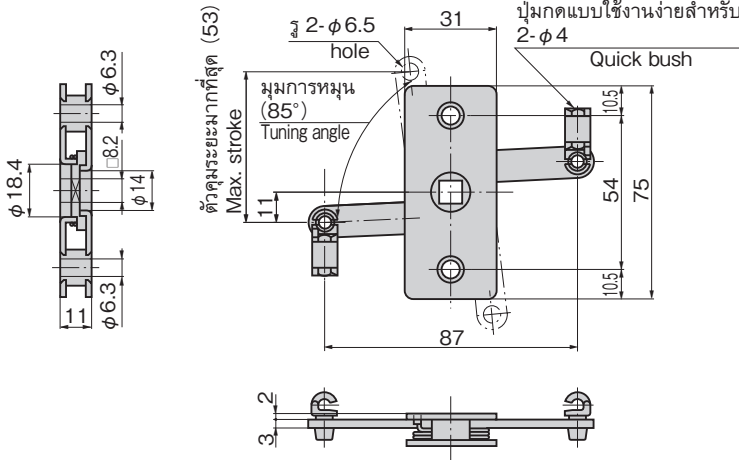

C-1257

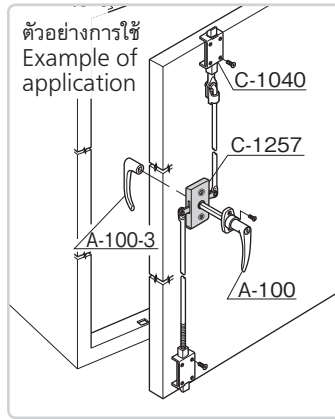

C-1257  
ทำจากสแตนเลส

## ลักษณะเด่น Feature

- ตัวควบคุมกลางสำหรับก้านเสา  $\phi 4$
- เนื่องจากมีตัวคุมระยะมากที่สุด 53mm จึงสามารถใช้สลักได้เกือบทุกแบบ
- แบบใช้ได้ทั้งซ้ายและขวา
- The control center is used with the  $\phi 4$  rod.
- Because the maximum stroke is 53 mm almost all kinds of latches can be used.
- This may be used for both the right-hand and left-hand use.

- ข้อมูลจำเพาะการใช้งานหมายเหตุ
- วัสดุ: แผ่นเหล็กสแตนเลส (SUS304)
  - อุปกรณ์ที่แนบมา: ปุ่มกดแบบใช้งานง่าย (2 ชิ้น)
  - รถจัดทำพิเศษ/คอนเทนเนอร์/เครื่องจักรก่อสร้าง
  - กรุดมาใช้มือจับ/สลักพร้อมแท่งเหลี่ยมของมือจับ A-103/A-100 ฯลฯ ร่วมกับ C-40/C-625

- Specifications Specific-use Remarks
- Material: Stainless steel plate (SUS304)
  - Accessories: Two quick bushes
  - Specially equipped vehicles, containers, construction machinery.
  - Use in combination the handle with the square rod such as A-103 or A-100 and C-40 or C-625 latch is recommended.

เลขที่สินค้า Product No.	RoHS 10 CAD	มวลผลิตภัณฑ์ (g) Mass	รหัส Code
C-1257	2D/3D	200	21519

- : ผลิตภัณฑ์ที่ได้รับการรับรองตามมาตรฐาน RoHS10
- ▲ : สามารถรับรองตามมาตรฐาน RoHS10

# ตัวเปลี่ยนทิศทาง DIRECTION CHANGERS

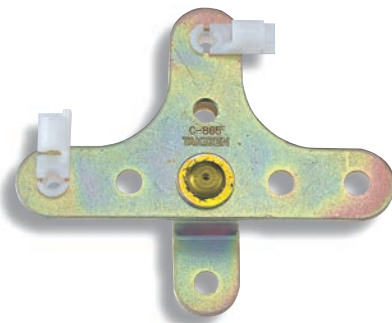

C-865

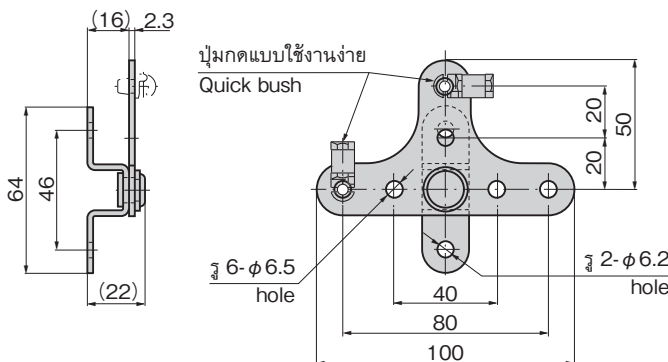
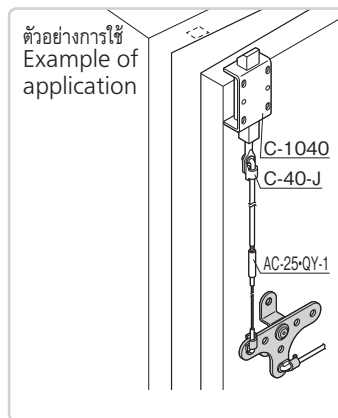

C-865  
ทำจากเหล็ก

## ลักษณะเด่น Feature

- เหมาะที่สุดในการใช้เปลี่ยนทิศทางของก้านเสา ในตอนที่เชื่อมต่อกับมือจับกับลิ้อค
- สามารถเลือกอัตราส่วนการเชื่อมต่อได้ 2 ประเภท คือ 1:1, 1:2
- When linking the handle and lock, it is suitable for changing the direction of the rod.
- Link ratio can be selected between 1 : 1 and 1 : 2.

- ข้อมูลจำเพาะการใช้งาน
- วัสดุ: แผ่นเหล็กรีดเย็น (SPCC)
  - การจัดการผิวหน้า: ผิวชุบสังกะสีเคลือบโครเมต (MFZn-C)
  - อุปกรณ์ที่แนบมา: ปุ่มกดแบบใช้งานง่าย (AC-25-Q-14) 2 ชิ้น
  - ต่อเข้ากับก้านเสาของอุปกรณ์มือจับ/ลิ้อค ประเภทต่างๆ

- Specifications Specific-use
- Material: Cold rolled steel plate (SPCC)
  - Finish: Zinc plating chromate treatment (MFZn-C)
  - Accessories: Two quick bushes (AC-25-Q-14)
  - The product is suitable for connecting rod in various handle locks.

เลขที่สินค้า Product No.	RoHS 10 CAD	มวลผลิตภัณฑ์ (g) Mass	รหัส Code
C-865	2D/3D	80	22266

- : ผลิตภัณฑ์ที่ได้รับการรับรองตามมาตรฐาน RoHS10
- ▲ : สามารถรับรองตามมาตรฐาน RoHS10