

ตัวล็อค
กลอนสลัก/ตัวยึด
อุปกรณ์ประกอบตู้/อุปกรณ์เสริม

ตัวล็อค
กลอนสลัก
ที่จับยึดประตู
เช็ยวัลล็อค

ตัวควบคุมกลาง
ชิ้นส่วนเกี่ยวกับราว
ที่ล็อคตะแครง
ที่ครอบกุญแจหัวงานอุตสาหกรรม
ป้อนกันคลื่นแม่เหล็กไฟฟ้า
ปะเก็น
กอนหน้าตู้ยึดผนังป้องกัน
ขาข้าง/แหวนยาง
อุปกรณ์เสริม (C)
ชิ้นส่วนหัวตู้ยึดรางกระแลตี
ชิ้นส่วนและอุปกรณ์ตู้แช่
ระบบกลอน

C-1850, C-850 เช็ยวัลล็อค

ที่จับยึดประตู DOOR CATCHES

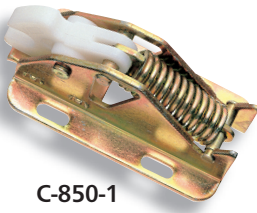

C-850-1

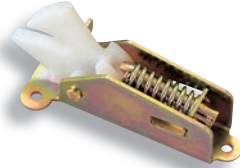

C-850-2



C-850-4S



C-850-3

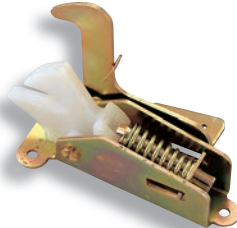

C-850-2S

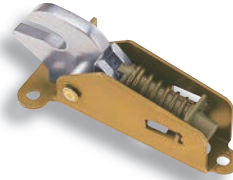

C-850-4



C-850-5



C-1850-5



C-850-2S Striker

PAT.PEND.

ลักษณะเด่น Feature

- ประตูสามารถเปิดปิดแบบวันทัชได้
- สามารถยึดประตูไว้ได้อย่างแน่นหนาจากการทำงานของสปริง
- The door opens and closes by one touch.
- The door is held securely by the spring action.

[C-850-1-2-3]

- ข้อมูล: วัสดุ: ตัวอุปกรณ์: แผ่นเหล็กกรีดเย็น (SPCC)
 จำเพาะ: ส่วนตะขอ: พลาสติกพอลิเอมีต (PA)
 • การจัดการผิวหน้า: ผิวชุบสังกะสีเคลือบโครเมต (MFZn-C)

[C-850-4]

- ข้อมูล: วัสดุ: ตัวอุปกรณ์: แผ่นเหล็กกรีดเย็น (SPCC)
 จำเพาะ: ส่วนตะขอ: เหล็กหล่อสแตนเลส (SUS304)
 • การจัดการผิวหน้า: ผิวชุบสังกะสีเคลือบโครเมตสีดำ (MFZn-C)

[C-850-5]

- ข้อมูล: วัสดุ: แผ่นเหล็กกรีดเย็น (SPCC)
 จำเพาะ: • การจัดการผิวหน้า: ผิวชุบสังกะสีเคลือบโครเมต (MFZn-C)

[C-1850-5]

- ข้อมูล: วัสดุ: แผ่นเหล็กสแตนเลส (SUS304)
 จำเพาะ: • การจัดการผิวหน้า: ขัดเรียบ
 การใช้งาน: • รัดจัดทำพิเศษ/รถบัส/เครื่องจักรก่อสร้าง
 หมายเหตุ: • ชิ้นส่วนรองรับมีจำหน่ายแยก
 • มีสินค้าที่ทำจากสแตนเลส (C-1850-5) ด้วยเช่นกัน (C-850-5)
 • มีประเภทตัวเบรกแบบลิ้น C-850-4S ด้วยเช่นกัน
 • กรุณาทาน้ำยาหล่อลื่นที่จุดที่มีการเคลื่อนสไลด์ตามกำหนดเวลาเพื่อให้สามารถใช้งานได้นานยาว

[C-850-1-2-3]

- Specifications: • Material: Main unit: Cold rolled steel plate (SPCC)
 Hook: Polyamide resin (PA)
 • Finish: Zinc plating chromate treatment (MFZn-C)

[C-850-4]

- Specifications: • Material: Main unit: Cold rolled steel plate (SPCC)
 Hook: Cast stainless steel (SUS304)
 • Finish: Zinc plating green chromate treatment (MFZn-C)

[C-850-5]

- Specifications: • Material: Cold rolled steel (SPCC)
 • Finish: Zinc plating chromate treatment (MFZn-C)

[C-1850-5]

- Specifications: • Material: Stainless steel plate (SUS304)
 • Finish: Barrel polishing
 Specifications: • Specially equipped vehicles, buses, construction machinery
 Remarks: • The striker is optional.
 • Apply lubricant to sliding parts regularly for a long life.

[C-850-1]

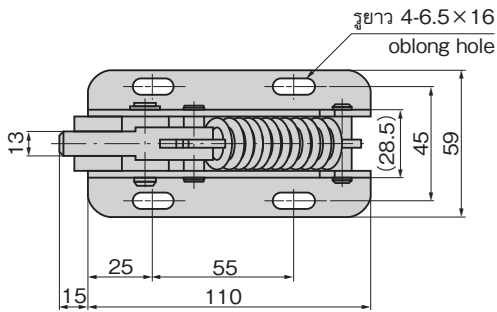

[C-850-2]

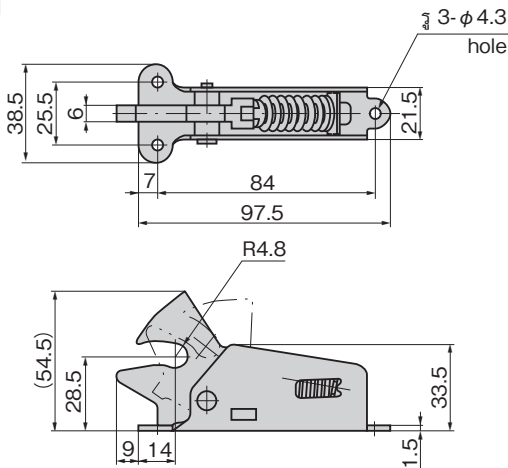

เลขที่สินค้า Product No.	RoHS 10	CAD	แรงดึงและแรงคลายตัว N Tension and release force	มวลผลิตภัณฑ์ (g) Mass	รหัส Code
C-850-1	10	3D	225	360	21368
C-850-2		2D/3D	127	110	21559
C-850-2S		2D/3D	127	190	21560
C-850-2S-Striker สำหรับชิ้นส่วนรองรับ		2D		120	22678
C-850-3	10	2D/3D	93	60	21561
C-850-4		2D	127	190	22982
C-850-4S		2D	127	270	22984
C-850-5	10	2D/3D	23	30	22193
C-1850-5		2D/3D	7.5	30	23551

● : ผลิตภัณฑ์ที่ได้รับการรับรองตามมาตรฐาน RoHS10 ▲ : สามารถรับรองตามมาตรฐาน RoHS10

[C-850-3]

