

ที่จับยึดประตู DOOR CATCHES



C-1851
ทำจากสแตนเลส

C-851
ทำจากเหล็ก

ลักษณะเด่น Feature

- การออกแบบให้ทนต่อแรงสั่นและแรงกระแทก
- ด้วยประเภทซีวาล็อคทำให้ยึดประตูไว้ได้อย่างมั่นคง
- สามารถติดตั้งแบบวันทัชได้
- พร้อมกลไกการล็อคครึ่งส่วน
- สำหรับด้านขวา/สำหรับด้านซ้าย (แผนภาพ/รูปภาพนี้แสดงถึงการใช้งานสำหรับด้านขวา)

- The door can be opened and closed by one touch.
- Designed with half-lock mechanism.
- For right-hand or left-hand use. (The photo and drawings show the right-hand use)

[C-1851]

ชื่อรุ่น: วัสดุ: แผ่นเหล็กสแตนเลส (SUS304)

จำเพาะ: • การจัดการผิวหน้า: ขัดเรียบ

[C-851]

ชื่อรุ่น: วัสดุ: แผ่นเหล็กครีตเย็น (SPCC)

จำเพาะ: • การจัดการผิวหน้า: ผิวชุบสังกะสีเคลือบโครเมียม (MFZn-C)

การใช้งาน: • รัดจัดทำพิเศษ/คอนเทนเนอร์

หมายเหตุ: • กรุณาควบคุมการใช้งานด้วยก้านเสว/ลวด เป็นต้น
• ไม่มีชิ้นส่วนรองรับ C-851-S ในอุปกรณ์ที่แนบมา มีจำหน่ายแยก

[C-1851]

Specifications: • Material: Stainless steel plate (SUS304)

Specifications: • Finish: Barrel polishing

[C-851]

Specifications: • Material: Cold rolled steel (SPCC)

Specifications: • Finish: Zinc plating chromate treatment (MFZn-C)

Specific use: • Specially equipped vehicles, containers

Remarks: • Operates the product by using the rod and the wire.

• The striker is optional. Sold separately.

เลขที่สินค้า Product No.	RoHS 10+ CAD	มวลผลิตภัณฑ์ (g) Mass	รหัส Code
C-1851-1-L	2D/3D	330	21520
C-1851-1-R	2D	330	21521
C-1851-2-L	2D/3D	330	22044
C-1851-2-R	2D/3D	330	22045
C-851-1-L	2D/3D	330	21371
C-851-1-R	2D/3D	330	21372
C-1851-S	2D	60	22043
C-851-S	2D	60	22265
C-851-3-L	2D	110	22920
C-851-3-R	2D/3D	110	22921

● : ผลิตภัณฑ์ที่ได้รับการรับรองตามมาตรฐาน RoHS10
▲ : สามารถรับรองตามมาตรฐาน RoHS10



C-1851-1-R

C-1851-2-R
(ประเภทข้อต่อเชื่อมต่อนิตแบบ)
(Flat link type)

C-851-S
ฐานรองรับชิ้นส่วนโลหะ
Striker

C-851-3-R

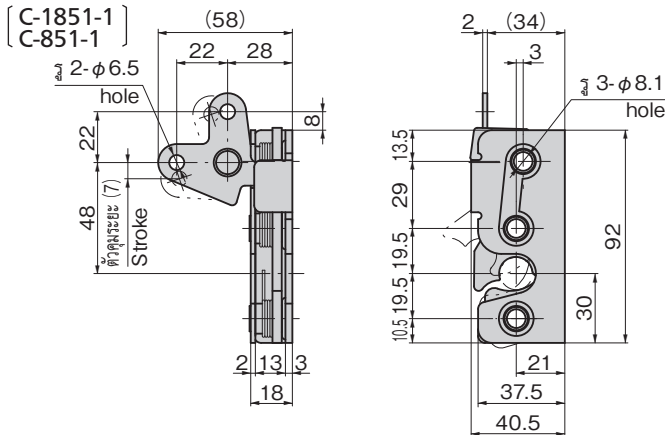

- ปุ่มกดแบบใช้งานง่ายที่ใช้ได้ Applicable quick bushes: C-1851-1 C-851-1, C-25-Q-14
- ก้านเสวที่ใช้ได้ Applicable rods: C-1851-1, C-851-1: φ4

[C-1851-2]

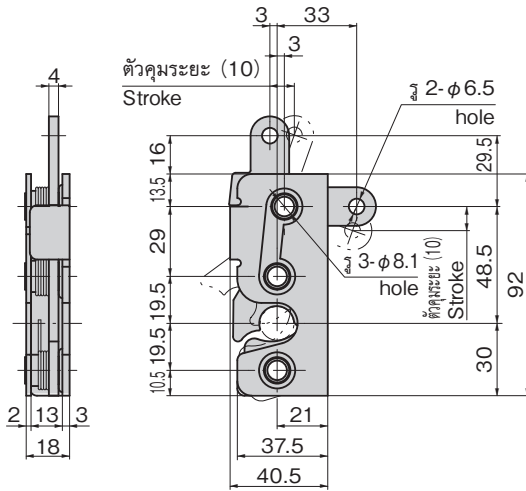

- ปุ่มกดแบบใช้งานง่ายที่ใช้ได้ Applicable quick bushes C-1851-2, AC-25-Q-4
- ก้านเสวที่ใช้ได้ Applicable rods: C-1851-2: φ4

[C-851-3]

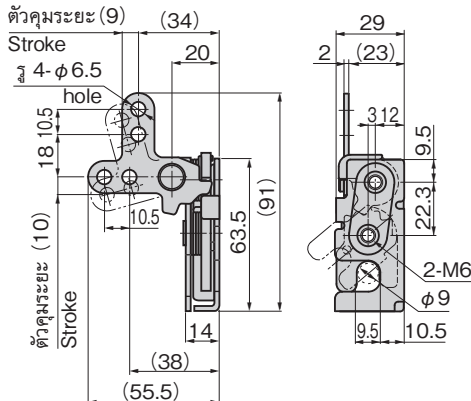

- ปุ่มกดแบบใช้งานง่ายที่ใช้ได้ Applicable quick bushes C-851-3, AC-25-Q-14
- ก้านเสวที่ใช้ได้ Applicable rods: C-851-3: φ4

[C-1851-S]

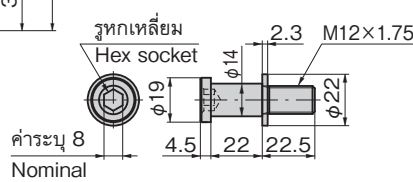

[C-851-S]

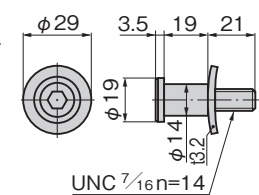

สำหรับ C-1851-1, C-1851-2, C-851-1

ตัวอย่างการใช้
Example of application

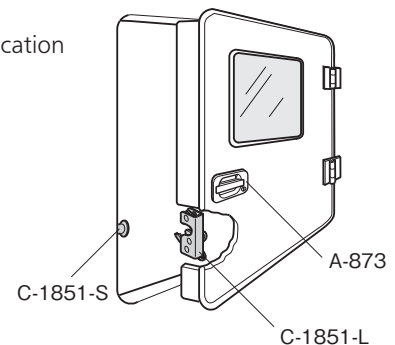

ตัวล็อค
กลอนสลัก/ตัวยึด
อุปกรณ์ควบคุมประตู/อุปกรณ์เสริม



ตัวล็อค

กลอน
สลัก

ที่จับ
ยึดประตู

SNATCH LOCKS
ซีวาล็อค
ตัวควบคุม
กลอง
ชิ้นส่วน
เกี่ยวข้องกับ

ที่ล็อค
ตะแกรง

ที่ควบคุมอยู่กับ
จานอุตสาหกรรม

ป้องกัน
แม่เหล็กไฟฟ้า

ปะเก็น

กรอบหน้าต่าง
แผ่นป้องกัน

ขาข้าง/
แหวนยาง

อุปกรณ์เสริม
(C)

ชิ้นส่วนที่
เกี่ยวข้องกับ
ชาร์จเจอร์ไฟฟ้า

ชิ้นส่วนและ
อุปกรณ์คู่
แม่

ระบบ
กลอน