

ตัวยึดโรลเลอร์สแตนเลส

STAINLESS ROLLER CATCHES



C-1052-B
ทำจากสแตนเลส

ลักษณะเด่น Feature

PAT. PEND.

- เนื่องจากทำจากสแตนเลสจึงมีความทนต่อความกัดกร่อนสูง
- ขนาดเล็ก
- Made from stainless steel for excellent corrosion resistance.
- Compact size.

ข้อมูล • วัสดุ: แผ่นสแตนเลสแบบรีดเย็น (SUS304)
จำเพาะ • การจัดการผิวหน้า: ตัวอุปกรณ์: การขัดผิวเงาแบบบาร์เรล
ฐานรอง: การขัดเงาละเอียดแบบกระจกเงา

- อุปกรณ์ที่แนบมา: ชุดสกรู
- การใช้งาน • แผงไฟ/จ่ายไฟ/อุปกรณ์ตรวจวัด

Specifications • Material: Cold rolled stainless steel plate (SUS304)
• Finish: Main body: Gloss barrel polishing
Catch: Mirror surface buffing
• Accessories: Screws
Specific use • Power/distribution boards, measuring equipment



C-1052-B

[ตัวอุปกรณ์ Main body]

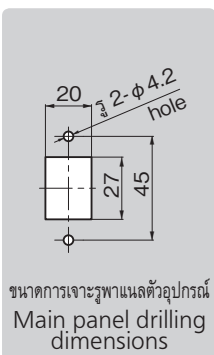
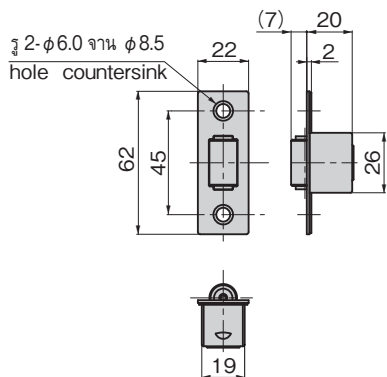

[ฐานรอง Catch]

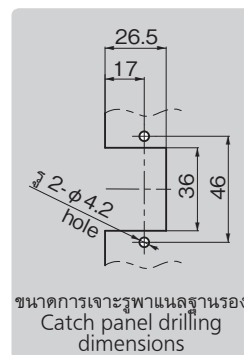
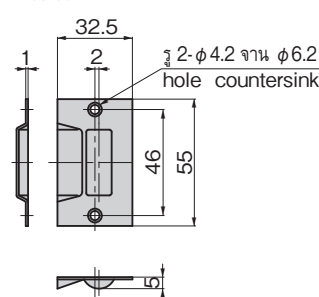

เลขที่สินค้า Product No.	RoHS 10+	CAD	มวลผลิตภัณฑ์ (g) Mass	รหัส Code
C-1052-B		2D	65	23802

- : ผลิตภัณฑ์ที่ได้รับการรับรองตามมาตรฐาน RoHS10
- ▲ : สามารถรับรองตามมาตรฐาน RoHS10

ตัวยึดโรลเลอร์

ROLLER CATCHES



C-1052
ทำจากสแตนเลส

ลักษณะเด่น Feature

- สามารถปรับแต่งขนาดของโรลเลอร์ที่ยื่นออกมาได้ด้วยน็อตปรับตั้ง
- Amount of roller projection can be adjusted with the screw.

ข้อมูล • มวลผลิตภัณฑ์: 95g
จำเพาะ • วัสดุ: แผ่นสแตนเลสแบบรีดเย็น (SUS304)
• การจัดการผิวหน้า: ตัวอุปกรณ์: ทำผิวด้านแบบชิ้นเส้นแฮร์ไลน์
ฐานรอง: ขัดเรียบ
• อุปกรณ์ที่แนบมา: ชุดสกรู
การใช้งาน • แผงไฟ/จ่ายไฟ/อุปกรณ์ตรวจวัด

Specifications • Mass: 95g
• Material: Cold rolled stainless steel plate (SUS304)
• Finish: Main body: Hairline buffing
Catch: Barrel polishing
• Accessories: Screws

Specific use • Power/distribution boards and measuring equipment



C-1052

[ตัวอุปกรณ์ Main body]

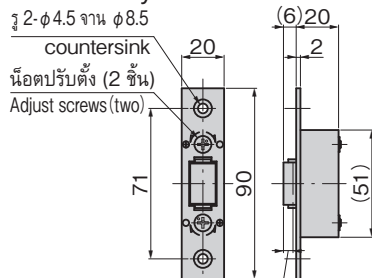

※ขอบเขตการปรับด้วยน็อตปรับตั้ง (4.5)
Adjusting range with adjust screw

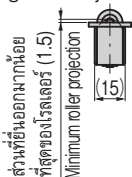

ขนาดการเจาะรูพาแนล Panel drilling dimensions

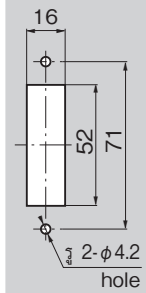

[ฐานรอง Catch]

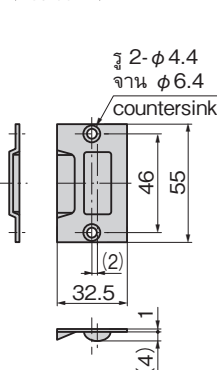

ขนาดการเจาะรูพาแนล Panel drilling dimensions

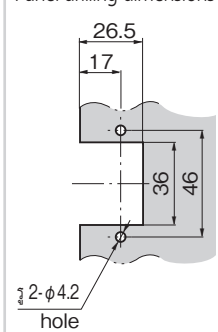

เลขที่สินค้า Product No.	RoHS 10+	CAD	รหัส Code
C-1052		2D/3D	20830

- : ผลิตภัณฑ์ที่ได้รับการรับรองตามมาตรฐาน RoHS10
- ▲ : สามารถรับรองตามมาตรฐาน RoHS10



ตัวล็อก
กลอนสลัก
อุปกรณ์ยึดประตู/อุปกรณ์เสริม
C
ตัวล็อก
กลอนสลัก
DOOR CATCHES
ที่จับยึดประตู
เช็ควาล็อก
ตัวควบคุมกลาง
ชิ้นส่วนเกี่ยวกับราว
ที่ล็อกตะแกรง
ที่ครอบรูเข้ากับงานอุตสาหกรรม
ป้องกันคลื่นแม่เหล็กไฟฟ้า

ปะเก็น
กรอบหน้าต่างยึดแผ่นป้องกัน
ขาข้าง/แหวนยาง
อุปกรณ์เสริม (C)
ชิ้นส่วนที่เกี่ยวกับชาร์จเจอร์ไฟฟ้า
ชิ้นส่วนและอุปกรณ์ตู้แช่
ระบบกลอน