

กลอนประตู DOOR LATCHES

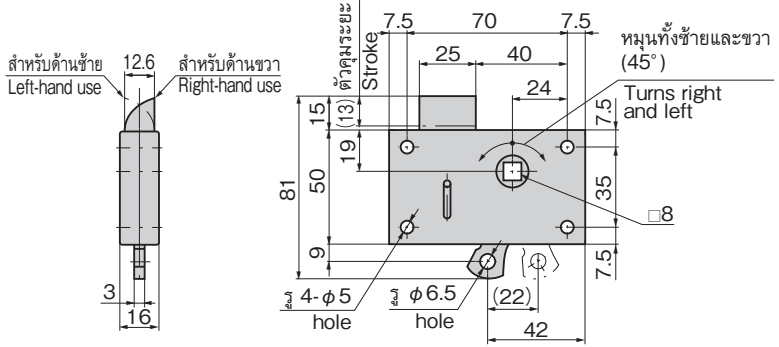

C-1868-R (สำหรับด้านขวา)
(Right-hand use)

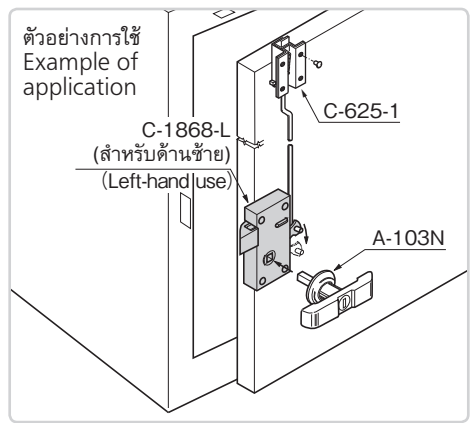

ลักษณะเด่น Feature

- สามารถปิดประตูแบบวันทัชได้
- เนื่องจากทำจากสแตนเลสจึงมีความทนต่อความกัดกร่อนสูง
- ควบคุมมือจับพร้อมแท่งเหลี่ยม (A-103N ฯลฯ) และลวดแบบระยะไกลได้
- สำหรับด้านขวา/สำหรับด้านซ้าย
- The door can be closed by one touch.
- The latch can be controlled remotely by using the handle with the square rod (A-103N, etc) or the wire.
- The left-hand or right-hand use.

- ข้อมูลจำเพาะ
- วัสดุ: แผ่นเหล็กสแตนเลส (SUS304)
- การใช้งาน
- รถจัดทำพิเศษ/คอนเทนเนอร์/อุปกรณ์ก่อสร้าง/ห้องเก็บสัมภาระของรถบัส
- หมายเหตุ
- กรุณาใช้ร่วมกับมือจับพร้อมแท่งเหลี่ยมอย่างเช่นมือจับ A-103N (หน้า 527)
 - กรุณาใช้ร่วมกับสลัก C-40 (หน้า 1,105), C-625 (ตั้งแต่หน้า 1,108) ฯลฯ

- Specifications
- Material : Stainless steel plate (SUS304)
- Specific-use
- Specially equipped vehicles, containers, construction machinery, the trunk room of buses
- Remarks
- It is recommended to use this door latch in combination with A-103N (page 527) handles which included the square rod.
 - Use in combination with C-40 (page 1105) and C-625 (page 1108~) latches is also recommended.

เลขที่สินค้า Product No.	RoHS 10 CAD	มวลผลิตภัณฑ์ (g) Mass	รหัส Code
C-1868-L	● 2D	240	21525
C-1868-R	● 2D	240	21703

● : ผลิตภัณฑ์ที่ได้รับการรับรองตามมาตรฐาน RoHS10
▲ : สามารถรับรองตามมาตรฐาน RoHS10

กลอนประตู DOOR LATCHES

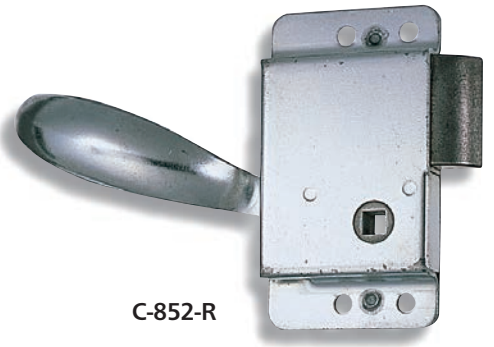

C-852-R

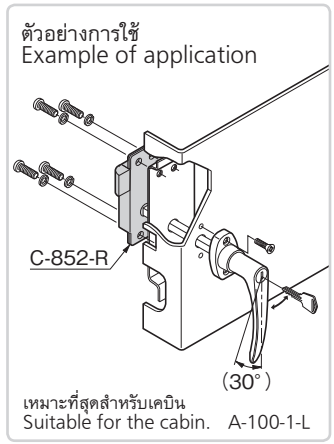
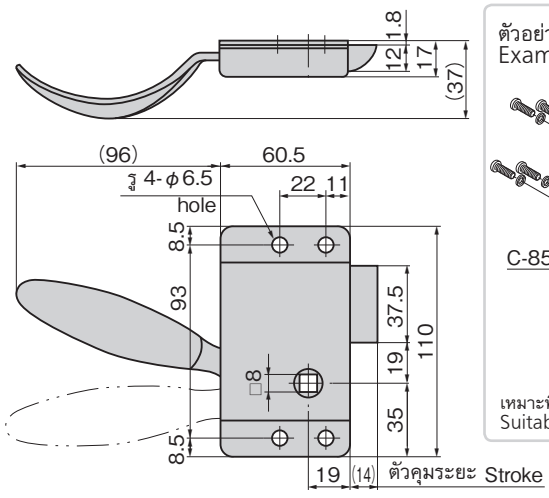

ลักษณะเด่น Feature

- โครงสร้างที่แข็งแรง ผลิตจากอเมริกา
- สามารถเปิดประตูได้ด้วยคันโยกจากด้านใน
- สำหรับด้านขวา/สำหรับด้านซ้าย (ทั้งในแบบและภาพถ่ายเป็นแบบเปิดทางขวาทั้งคู่)
- Rigid and durable structure made in USA.
- The door can be opened from inside by using the lever.
- The left-hand or right-hand use. (drawings and photo show the right-hand use.)

- ข้อมูลจำเพาะ
- วัสดุ: แผ่นเหล็กกริตเย็น (SPCC)
- การใช้งาน
- รถจัดทำพิเศษ/เครื่องจักรก่อสร้าง
- กำหนดส่งมอบ
- สินค้านำเข้า...กรุณาติดต่อสอบถามถึงกำหนดส่งมอบ
- หมายเหตุ
- กรุณาใช้ร่วมกับ A-100 (หน้า 521), A-103N (หน้า 527) ฯลฯ

- Specifications
- Material: Cold rolled steel plate (SPCC)
 - Finish: Zinc plating chromate treatment (MFZn-C)
- Specific-use
- Specially equipped vehicles, construction machinery.
- Remarks
- Use in combination with A-100 (page 521), A-103N (page 527), etc., is recommended.

เลขที่สินค้า Product No.	RoHS 10 CAD	มวลผลิตภัณฑ์ (g) Mass	รหัส Code
C-852-L	● 2D/3D	470	21373
C-852-R	● 2D/3D	470	21374

● : ผลิตภัณฑ์ที่ได้รับการรับรองตามมาตรฐาน RoHS10
▲ : สามารถรับรองตามมาตรฐาน RoHS10