

สลักขนาดเล็ก SNAP LATCHES

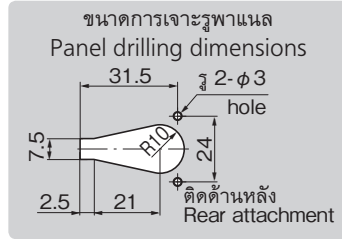

C-1011



※แตกต่างกับขนาดการเจาะรูพาแนลติดตั้งด้านหน้า กรุณาติดต่อสอบถาม
※Front attachment panel drilling dimensions are different.

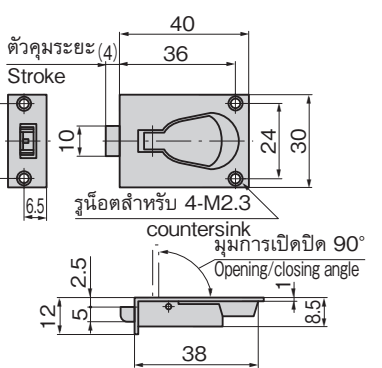
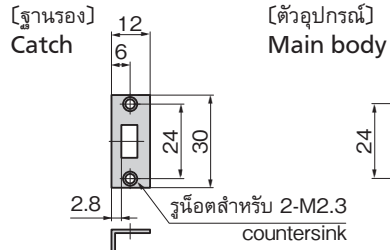

C-1011
ทำจากสแตนเลส

ลักษณะเด่น Feature

- เมื่อตั้งคันทโยกขึ้น สลักจะทำงานและทำให้ประตูและฝาเปิดได้ กรณีปิดจะปิดได้แบบวันทัช
- Putting the lever upright actuates the latch to open the door or cover. To close just one-touch push.

- ข้อมูล
- มวลผลิตภัณฑ์: 25g
- จำเพาะ
- วัสดุ: แผ่นสแตนเลสแบบรีดเย็น (SUS304)
 - การจัดการผิวหน้า: ทำผิวด้านแบบขึ้นเส้นแฮร์ไลน์
- การใช้งาน
- อุปกรณ์ตรวจวัด/เทอร์มิสเตอร์ไม้/แผงจ่ายไฟขนาดเล็ก/ช่องสำหรับซ่อมบำรุงของอาคาร

- Specifications
- Mass: 25g
 - Material: Cold rolled stainless steel plate (SUS304)
 - Finish: Hairline finish
- Specific-use
- Measuring equipment, wooden furniture, small distribution boards and inspection entrance for building

เลขที่สินค้า Product No.	RoHS 10	CAD	รหัส Code
C-1011		2D/3D	20792

- : ผลิตภัณฑ์ที่ได้รับการรับรองตามมาตรฐาน RoHS10
- ▲ : สามารถรับรองตามมาตรฐาน RoHS10

คลิปล็อคไร้สาย SNAP LATCHES



C-10-1

C-10-4

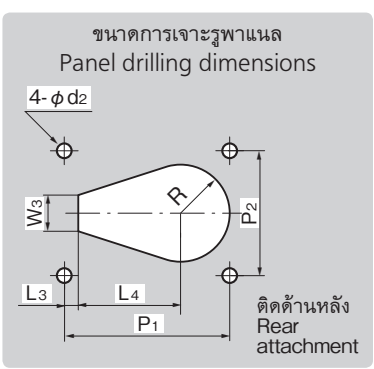
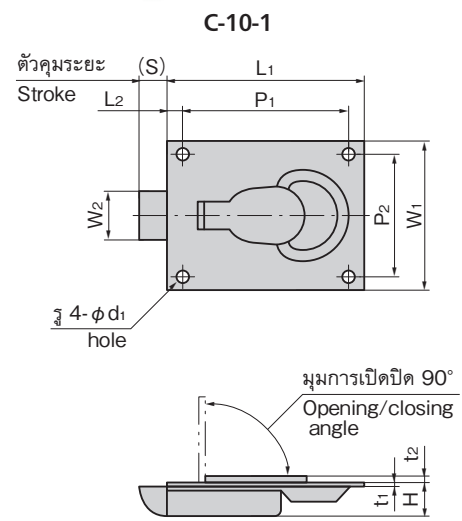

C-10
ทำจากทองเหลือง

ลักษณะเด่น Feature

- เมื่อตั้งคันทโยกขึ้น สลักจะทำงานและทำให้ประตูเปิดได้ กรณีปิดจะปิดได้แบบวันทัช
- เป็นแบบบางและใช้ได้โดยติดตรงกับพื้นผิวพาแนล
- Putting the lever upright actuates the latch to open the door. To close the door just one-touch push.
- It's thin type so it can be attached directly to the panel surface.

- ข้อมูล
- วัสดุ: แผ่นทองเหลือง (C2680R)
- จำเพาะ
- การจัดการผิวหน้า: ชุบนิเกิล (MBNi)
- การใช้งาน
- แผงจ่ายไฟ/ตู้จำหน่ายสินค้าอัตโนมัติ/อุปกรณ์ตรวจวัด/คอมพิวเตอร์/ช่องสำหรับซ่อมบำรุง

- Specifications
- Material: Brass plate (C2680R)
 - Finish: Nickel plating (MBNi)
- Specific-use
- Distribution boards, vending machines, measuring equipment, computers and inspection entrance

※แตกต่างกับขนาดการเจาะรูพาแนลติดตั้งด้านหน้า กรุณาติดต่อสอบถาม
※Front attachment panel drilling dimensions are different. Consult us.

เลขที่สินค้า Product No.	RoHS 10	CAD	L1	L2	L3	L4	W1	W2	W3	H	t1	t2	P1	P2	φd1	φd2	R	(S)	มวลผลิตภัณฑ์ (g) Mass	รหัส Code
C-10-1	●	2D/3D	61	5.5	5	32	45	15	11	11.5	1.2	2	50	38	3	3.5	14	7	66	20019
C-10-2	●	2D/3D	55	5	2.5	30	32	11.5	7	8	1.2	2	45	24	3	3.5	13	5.5	40	20020
C-10-3	●	2D/3D	45	4	2.5	26.5	26	9.5	6	8	1.2	2	37	20	2.5	3	9.5	4.5	28	20021
C-10-4	●	2D/3D	38	3	2	22.5	22	7.5	6	7.5	1.2	2	33	17.5	2	2.5	8.5	3.5	18	20022
C-10-5	●	2D/3D	30	3	1.5	18	17	5.8	6	6.5	1.2	2	25	13	1.5	2	6	3	11	20023
C-10-6	●	2D/3D	26	1.5	4	14	13	5	5	6	0.8	1.5	23	10	1.5	2	5	2.5	6	20024

- : ผลิตภัณฑ์ที่ได้รับการรับรองตามมาตรฐาน RoHS10
- ▲ : สามารถรับรองตามมาตรฐาน RoHS10