

ตัวล็อค
กลอนสลัก/ตัวยึด
อุปกรณ์ประกอบกุญแจ/อุปกรณ์เสริม

ตัวล็อค
กลอนสลัก
ที่จับ
ยึดประตู

เช็ควาล็อค

ตัวควบคุม
กลาง

ชิ้นส่วน
เกี่ยวกับราว

ที่ล็อค
ตะแกรง

ท่อระบายน้ำ
งานอุตสาหกรรม

ป้องกันคลื่น
แม่เหล็กไฟฟ้า

ปะเก็น

กรอบหน้าตู้/ตู้
แม่เหล็ก

ขาข้าง/
แหวนยาง

อุปกรณ์เสริม
(C)

ชิ้นส่วนและ
อุปกรณ์ตู้แช่

ระบบ
กลอน

C-133-1, C-133-2-TAK80 สลักล็อคพร้อมกุญแจ

สลักกลอนพร้อมใส่กุญแจ CYLINDER LOCK WITH LATCHES

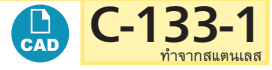

C-133-1

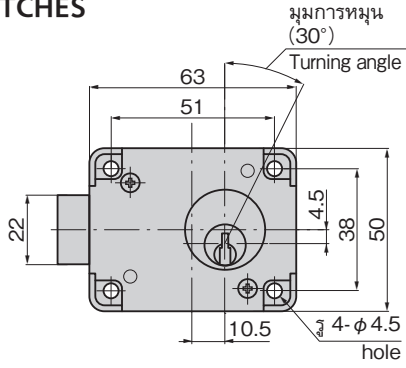

กุญแจ No.300/700
Key

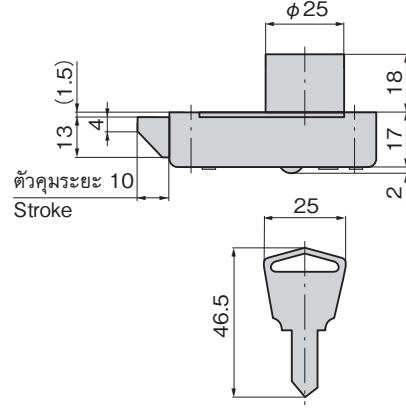

เลขที่สินค้า Product No.	RoHS 10+	CAD	หมายเลขกุญแจ Key No.	มวลผลิตภัณฑ์ (g) Mass	รหัส Code
C-133-1-300	●	3D	300	250	23284
C-133-1-700	●	2D/3D	700		20410

- : ผลิตภัณฑ์ที่ได้รับการรับรองตามมาตรฐาน RoHS10
- ▲ : สามารถรับรองตามมาตรฐาน RoHS10

ลักษณะเด่น Feature

- เมื่อหมุนกุญแจตามเข็มนาฬิกาไป 30° แล้วสลักก็จะทำงาน 10mm กุญแจจะกลับสู่ตำแหน่งที่สามารถถอดและใส่ได้เองโดยอัตโนมัติด้วยแรงสปริงภายใน
- Turning the key 30° clockwise moves the latch 10mm. With built-in spring, key returns to position where it can be inserted/removed.

ข้อมูล
จำเพาะ

- วัสดุ: ตัวอุปกรณ์: แผ่นเหล็กลัดทนเลส (SUS304)
ส่วนหัวกุญแจ: แท่งทองเหลืองแบบพรีคัตติง
กุญแจ: แผ่นทองเหลือง
- การจัดการผิวหน้า: ตัวอุปกรณ์: การขัดผิวเงาแบบบาร์เรล
ส่วนหัวกุญแจ: ซุปโครเมียม (MBCr)
กุญแจ: ซุบนิกเกิล (MBNi)
- หมายเลขกุญแจ: 300/700
- อุปกรณ์ที่แนบมา: กุญแจ 2 ดอก
- การใช้งาน: ผู้จำหน่ายสินค้าอัตโนมัติ/แผงไฟ/จ่ายไฟ/แผงควบคุม
- หมายเหตุ: ใช้ประกอบกับ C-135-0, C-135-1, CP-135-1 (หน้า 1,070)
- รับผลิตกุญแจต่างกันได้เช่นกัน กรุณาติดต่อสอบถาม

Specifi-
cations

- Material:
Main body: Stainless steel plate (SUS304)
Cylinder lock: Free cutting brass bar
Key: Brass plate
- Finish:
Main body: Gloss barrel polishing
Cylinder lock: Chrome plating (MBCr)
Key: Nickel plating (MBNi)
- Key No.: 300, 700
- Accessories: Two keys

Specific-
use
Remarks

- Vending machines, power/distribution boards and control boards
- Use C-135-0, C-135-1 or CP-135-1 together. (See page 1070.)

สลักกลอนพร้อมใส่กุญแจ CYLINDER LOCK WITH LATCHES

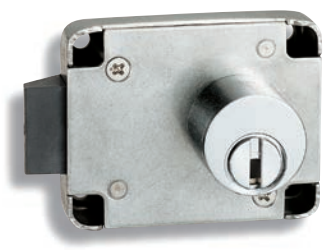
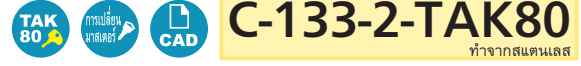

C-133-2-TAK80

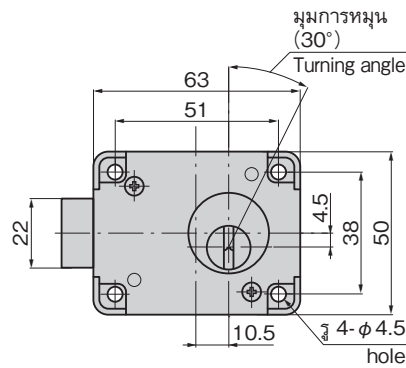

กุญแจ No.TAK80
Key

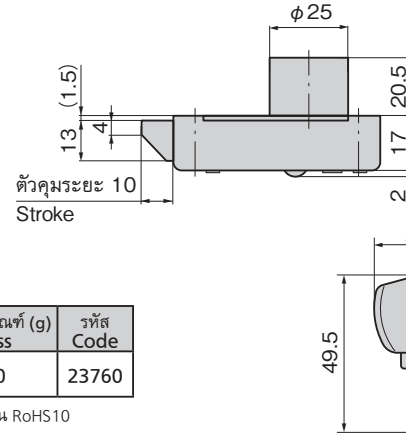

เลขที่สินค้า Product No.	RoHS 10+	CAD	มวลผลิตภัณฑ์ (g) Mass	รหัส Code
C-133-2-TAK80	●	2D/3D	250	23760

- : ผลิตภัณฑ์ที่ได้รับการรับรองตามมาตรฐาน RoHS10
- ▲ : สามารถรับรองตามมาตรฐาน RoHS10

ลักษณะเด่น Feature

- เมื่อหมุนกุญแจตามเข็มนาฬิกาไป 30° แล้วสลักก็จะทำงาน 10mm กุญแจจะกลับสู่ตำแหน่งที่สามารถถอดและใส่ได้เองโดยอัตโนมัติด้วยแรงสปริงภายใน
- Turning the key 30° clockwise moves the latch 10mm. With built-in spring, key returns to position where it can be inserted/removed.

ข้อมูล
จำเพาะ

- วัสดุ: ตัวอุปกรณ์: แผ่นเหล็กลัดทนเลส (SUS304)
ส่วนหัวกุญแจ: แท่งทองเหลืองแบบพรีคัตติง
กุญแจ: แผ่นทองเหลือง
- การจัดการผิวหน้า: ตัวอุปกรณ์: การขัดผิวเงาแบบบาร์เรล
ส่วนหัวกุญแจ: ซุปโครเมียม (MBCr)
กุญแจ: ซุบนิกเกิล (MBNi)
- หมายเลขกุญแจ: TAK80
- อุปกรณ์ที่แนบมา: กุญแจ 2 ดอก
- การใช้งาน: ผู้จำหน่ายสินค้าอัตโนมัติ/แผงไฟ/จ่ายไฟ/แผงควบคุม
- หมายเหตุ: รับผลิตระบบมาสเตอร์, ระบบเปิดได้ด้วยกุญแจหมายเลขเดียวกันที่ระบบ, กุญแจต่างกันด้วยเช่นกัน กรุณาติดต่อสอบถาม
- นอกจากสีดำ แม่พิมพ์กุญแจยังมีสีแดง สีน้ำเงินและสีเหลือง กรุณาติดต่อสอบถาม

Specifi-
cations

- Material:
Main body: Stainless steel plate (SUS304)
Cylinder lock: Free cutting brass bar
Key: Brass plate
- Finish:
Main body: Gloss barrel polishing
Cylinder lock: Chrome plating (MBCr)
Key: Nickel plating (MBNi)
- Key No.: TAK80
- Accessories: Two keys

Specific-
use
Remarks

- Vending machines, power/distribution boards and control boards
- Key molds are available in red, blue and yellow, in addition to black.