



C-332
ทำจากสแตนเลส

สลักร็อกพร้อมกุญแจ (พร้อมตัวครอบ) CYLINDER LATCHES



C-332-1



C-332-2



กุญแจ No.300
Key

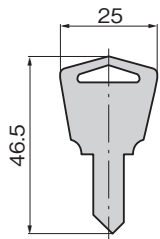
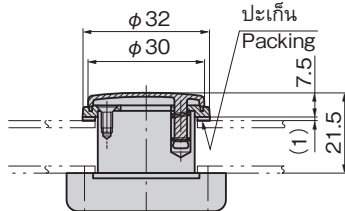
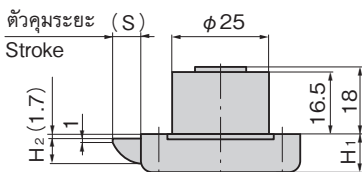
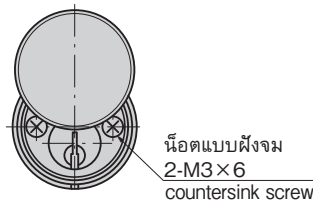
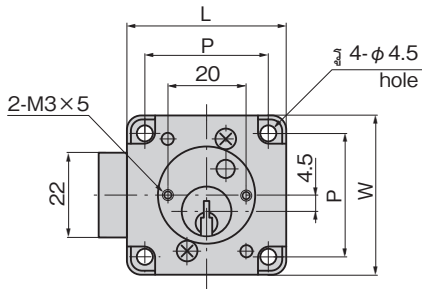

ลักษณะเด่น Feature

- เมื่อหมุนกุญแจตามเข็มนาฬิกาไป 30° แล้วสลักร็อกก็จะทำงาน 10mm กุญแจจะกลับสู่ตำแหน่งที่สามารถถอดและใส่ได้เองโดยอัตโนมัติด้วยแรงสปริงภายใน
- สามารถใส่กุญแจแบบวันทัชได้
- มาพร้อมตัวครอบจึงมีผลช่วยป้องกันฝุ่นและกันหยดน้ำ
- Turn the key 30° clockwise and the latch will move 10mm. The key will automatically return to the position where it can be inserted/removed because inside springs work.
- One-touch locking.
- Dust proof and drip proof cap is attached.

ข้อมูลจำเพาะ

- วัสดุ: ส่วนหัวกุญแจ: แท่งทองเหลืองแบบพรีคัตติ่ง (C3602BD)
- ตัวอุปกรณ์: แผ่นเหล็กสแตนเลส (SUS304)
- ตัวครอบ: ซิงค์อัลลอย (ZDC)
- กุญแจ: แผ่นทองเหลือง (BSP)
- การจัดการผิวหน้า: ส่วนหัวกุญแจ: ซุบโครเมียม (MBCr)
- ตัวอุปกรณ์: การขัดผิวเงาแบบบาร์เรล
- ตัวครอบ: ซุบโครเมียม (MZCr)
- กุญแจ: ซุบนิกเกิล (MBNi)
- หมายเลขกุญแจ: 300
- อุปกรณ์ที่แนบมา: กุญแจ 2 ดอก
- การใช้งาน: สวิตช์/แผงควบคุม
- Specifications: Material: Cylinder lock: Free cutting brass bar (C3602BD)
- Main body: Stainless steel plate (SUS304)
- Cap: Zinc alloy (ZDC)
- Key: Brass plate (BSP)
- Finish: Cylinder lock: Chrome plating (MBCr)
- Main body: Gloss barrel polishing
- Cap: Chrome plating (MZCr)
- Key: Nickel plating (MBNi)
- Key No.: 300
- Accessories: Two keys
- Specific use: Switchboards and control boards

เลขที่สินค้า Product No.	RoHS 10	CAD	L	W	H ₁	H ₂	P	(S)	มวลผลิตภัณฑ์ (g) Mass	รหัส Code
C-332-1		2D	48	48	11	8	36	10	170	22180
C-332-2		2D	41	41	10	6.5	32	7	140	22181

● : ผลิตภัณฑ์ที่ได้รับการรับรองตามมาตรฐาน RoHS10 ▲ : สามารถรับรองตามมาตรฐาน RoHS10

สิ่งทำพิเศษ



C-332-TAK80

มีสินค้าประกอบ TAK80 ด้วย มีสัณฐานแตกต่างกันด้วย ดังนั้นกรุณาติดต่อสอบถามรายละเอียดเพิ่มเติม



กุญแจ No. TAK80
Key

วิธีการติดตั้ง Installation method

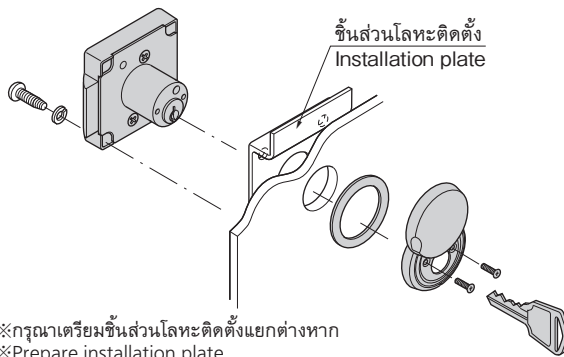

※ กรุณาเตรียมชิ้นส่วนโลหะติดตั้งแยกต่างหาก
※ Prepare installation plate.

ตัวอย่างการใช้ Example of application

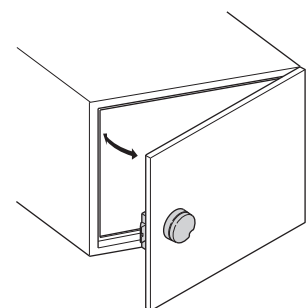

ตัวล็อก	กลอนสลัก
LATCHES	ที่จับยึดประตู
ตัวล็อก	เช็กล็อค
ตัวควบคุมกลาง	ตัวควบคุมกลาง
ชิ้นส่วนเกี่ยวกับราว	ชิ้นส่วนเกี่ยวกับราว
ที่ล็อคตะแกรง	ที่ล็อคตะแกรง
ที่ครอบกุญแจสำหรับงานอุตสาหกรรม	ที่ครอบกุญแจสำหรับงานอุตสาหกรรม
ป้องกันคลื่นแม่เหล็กไฟฟ้า	ป้องกันคลื่นแม่เหล็กไฟฟ้า
ปะเก็น	ปะเก็น
กรอบหน้าต่างยึดผนังป้องกัน	กรอบหน้าต่างยึดผนังป้องกัน
ขาข้าง/แหวนยาง	ขาข้าง/แหวนยาง
อุปกรณ์เสริม (C)	อุปกรณ์เสริม (C)
ชิ้นส่วนสำหรับเคื่องรูดกระดาษสีพี	ชิ้นส่วนสำหรับเคื่องรูดกระดาษสีพี
ชิ้นส่วนและอุปกรณ์ตู้แช่	ชิ้นส่วนและอุปกรณ์ตู้แช่
ระบบกลอน	ระบบกลอน