



**C-1013**  
ทำจากสแตนเลส

# คลิปล็อคพร้อมกุญแจ

## FASTENERS WITH KEYS

PAT.PEND.



C-1013

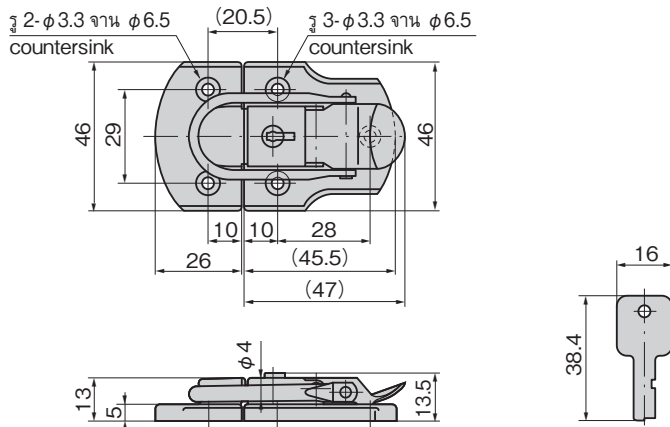

※ภาพนี้มิใช่ระยะในการขัน 0mm  
※Drawings show the tightening margin of 0mm.

เลขที่สินค้า Product No.	RoHS 10	CAD	รหัส Code
C-1013	●	2D/3D	21460

- : ผลิตภัณฑ์ที่ได้รับการรับรองตามมาตรฐาน RoHS10
- ▲ : สามารถรับรองตามมาตรฐาน RoHS10

### ลักษณะเด่น Feature

- กุญแจสามารถหมุน 360°และดึงเข้าเสียบออกได้ทั้งตอนที่ปลดล็อคและใส่กุญแจ
- เนื่องจากทำจากสแตนเลสจึงมีความทนต่อความกัดกร่อนสูง
- Key can be inserted/removed at 360° turn both when locking and unlocking.
- Corrosion-resistant stainless steel is used.

- ข้อมูล
- มวลผลิตภัณฑ์: 60g
- จำเพาะ
- วัสดุ: แผ่นสแตนเลสแบบบริตเย็น (SUS304)
  - การจัดการผิวหน้า: ขัดเรียบ
  - อุปกรณ์ที่แนบมา: กุญแจ 2 ดอก
- การใช้งาน
- อุปกรณ์ตรวจวัด/อุปกรณ์สำหรับเรือ/อุปกรณ์การแพทย์

- Specifications
- Mass: 60g
  - Material: Cold rolled stainless steel plate (SUS304)
  - Finish: Barrel surface polishing
  - Accessories: Two keys

Specific use • Measuring, ship and medical equipment

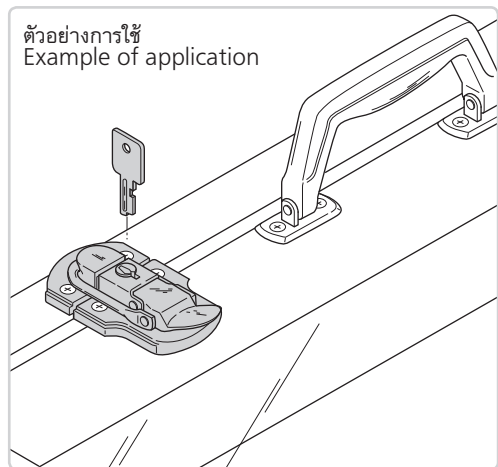

ตัวล็อค  
กลอนสลัก/ตัวยึด  
อุปกรณ์กุญแจ/อุปกรณ์เสริม



FASTENERS

ตัวล็อค  
กลอน  
สลัก  
ที่จับ  
ยึดประตู

เช็กล็อค

ตัวควบคุม  
กลาง

ชิ้นส่วน  
เกี่ยวกัน

ที่ล็อค  
ตะแกรง

ที่ครอบกุญแจกับ  
งานอุตสาหกรรม

ป้องกันคลื่น  
แม่เหล็กไฟฟ้า

ปะเก็น

กรอบหน้าต่าง  
แผ่นป้องกัน

ขาข้าง/  
แหวนยาง

อุปกรณ์เสริม  
(C)

ชิ้นส่วนที่  
เกี่ยวข้องกับ  
การกระแทก

ชิ้นส่วนและ  
อุปกรณ์คู่แท้

ระบบ  
กลอน

# คลิปล็อคแบบห่วงเกี่ยว

## SNAP FASTENERS



**C-20**  
ทำจากซิงค์อัลลอย



C-20

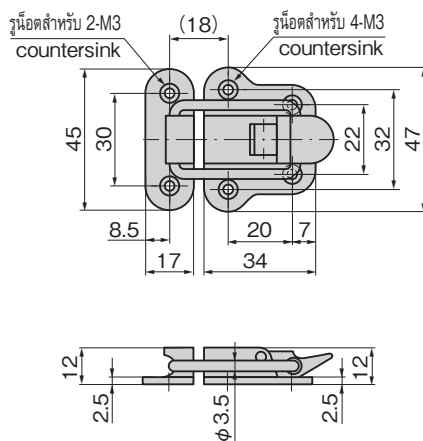

※ภาพนี้มิใช่ระยะในการขัน 0mm  
※Drawings show the tightening margin of 0mm.

### ลักษณะเด่น Feature

- เป็นดีไซน์ที่ไม่จุดจุดจึงเหมาะใช้งานกับของที่มามีราคาแพงที่สุด
- Design is a cool-feeling and suitable for expensive objects.

- ข้อมูล
- มวลผลิตภัณฑ์: 64g
- จำเพาะ
- วัสดุ: ซิงค์อัลลอย (ZDC)
  - การจัดการผิวหน้า: ชุบโครเมียม (MZCr)
  - แรงในการดึง: 147N
- การใช้งาน
- อุปกรณ์ตรวจวัด/เครื่องตัดแต่งโลหะ

- Specifications
- Mass: 64g
  - Material: Zinc alloy (ZDC)
  - Finish: Chrome plating (MZCr)
  - Tensile load: 147N

Specific use • Measuring equipment and machine tools

เลขที่สินค้า Product No.	RoHS 10	CAD	รหัส Code
C-20	●	2D/3D	20036

- : ผลิตภัณฑ์ที่ได้รับการรับรองตามมาตรฐาน RoHS10
- ▲ : สามารถรับรองตามมาตรฐาน RoHS10