

ตัวล็อกขนาดใหญ่

LARGE-SIZED SNAP FASTENERS



C-271
ทำจากเหล็ก

ลักษณะเด่น Feature

- ด้วยโครงสร้างภายในที่เป็นระบบคลิก ทำให้การควบคุมเป็นไปได้อย่างมีประสิทธิภาพ
- เวลาปลดล็อก อาร์มกับคั่นโยจะเป็นชิ้นเดียวกันจึงป้องกันการหลวมคลอน
- A click mechanism is incorporated for dependable operation.
- Arm is integrated with lever when locking to free from looseness.

- ข้อมูล
- มวลผลิตภัณฑ์: 175g
- จำเพาะ
- วัสดุ: แผ่นเหล็กรีดเย็น (SPCC)
 - การจัดการผิวหน้า: ผิวชุบสังกะสีเคลือบโครเมต (MFZn-C)
 - แรงในการดึง: 294N
- การใช้งาน
- เครื่องตัดแต่งโลหะ/อุปกรณ์ตรวจวัด
- หมายเหตุ
- ผลิตด้วยเส้นค่าชุบโครเมียม (MFCr) ด้วยเช่นกัน

- Specifications
- Mass: 175g
 - Material: Cold rolled steel plate (SPCC)
 - Finish: Zinc plating chromate treatment (MFZn-C)
 - Tensile load: 294N
- Specific use
- Machine tools and measuring equipment
- Remarks
- Finish of chrome plating is also available.

PAT.PEND.

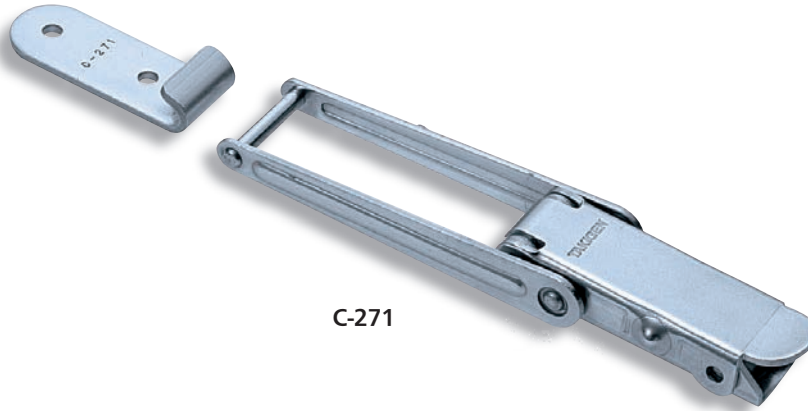

C-271

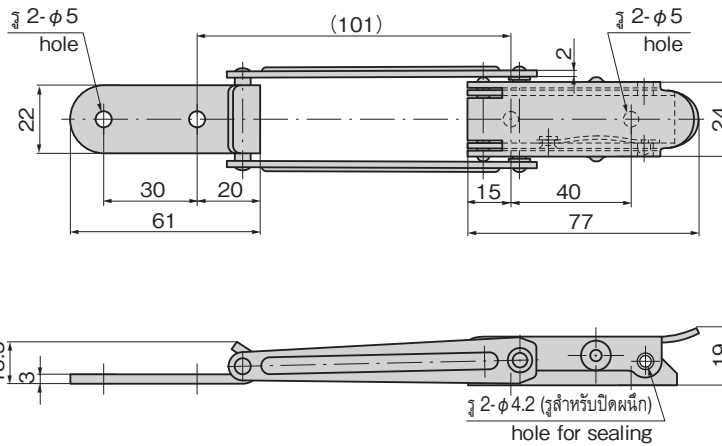

※ภาพนี้มีการขึ้น 0mm
※Drawings show the tightening margin of 0mm.

ตัวอย่างการใช้

Example of application

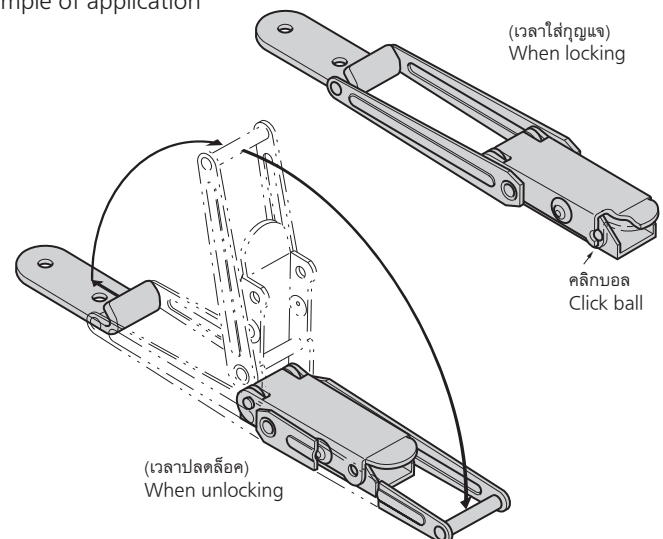

ตัวล็อก
FASTENERS

- เชื่อมล็อก
- ตัวควบคุมกลาง
- ชิ้นส่วนเกี่ยวกับราว
- ที่ล็อกตะแกรง
- ตัวยึดกับงานอุตสาหกรรม
- ป้องกันคลื่นแม่เหล็กไฟฟ้า
- ปะเก็น
- กรอบหน้าต่าง/แผงป้องกัน
- ขยาย/แหวนยาง
- อุปกรณ์เสริม (C)
- ชิ้นส่วนหัวยึด/รางกระแสน้ำ
- ชิ้นส่วนและอุปกรณ์ตู้แช่
- ระบบกลอน

เลขที่สินค้า Product No.	RoHS 10	CAD	รหัส Code
C-271	2D/3D		20633

- : ผลิตภัณฑ์ที่ได้รับการรับรองตามมาตรฐาน RoHS10
- ▲ : สามารถรับรองตามมาตรฐาน RoHS10