



ตัวล็อก
FASTENERS

กลอนสลัก

ที่จับยึดประตู

เขี้ยวล็อก

ตัวควบคุมกลาง

ชิ้นส่วนเกี่ยวกับราว

ที่ล็อกตะแกรง

ที่ครอบกุญแจหัวงานอุตสาหกรรม

ป้องกันคลื่นแม่เหล็กไฟฟ้า

ปะเก็น

กรอบหน้าต่าง/แผ่นป้องกัน

ขาข้าง/แหวนยาง

อุปกรณ์เสริม (C)

ชิ้นส่วนและอุปกรณ์ตู้แช่

ระบบกลอน

ตัวล็อกแบบปรับระดับได้ขนาดใหญ่พิเศษ

LARGE-SIZED ADJUSTABLE FASTENERS

PAT.PEND.



C-236
ทำจากเหล็ก

ลักษณะเด่น Feature

- สามารถปรับระยะในการขันได้
- ให้การขันยึดที่แข็งแรง
- Tightening margin can be adjusted.
- Great tightening force.

- ข้อมูลจำเพาะ
- มวลผลิตภัณฑ์: 760g
 - วัสดุ: แผ่นเหล็กรีดเย็น (SPCC)
 - การจัดการผิวหน้า: ผิวชุบสังกะสีเคลือบโครเมต (MFZn-C)
 - แรงในการดึง: 1.96kN
- การใช้งาน
- ที่ล็อกฝาของกล่องขนาดใหญ่/คอนเทนเนอร์/เครื่องตัดแต่งโลหะ

- Specifications
- Mass: 760g
 - Material: Cold rolled steel plate (SPCC)
 - Finish: Zinc plating chromate treatment (MFZn-C)

- Specific-use
- Tensile load: 1.96kN
 - Cover stoppers for large cases and containers and machine tools

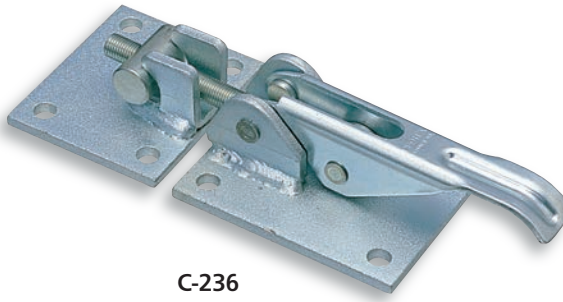

C-236

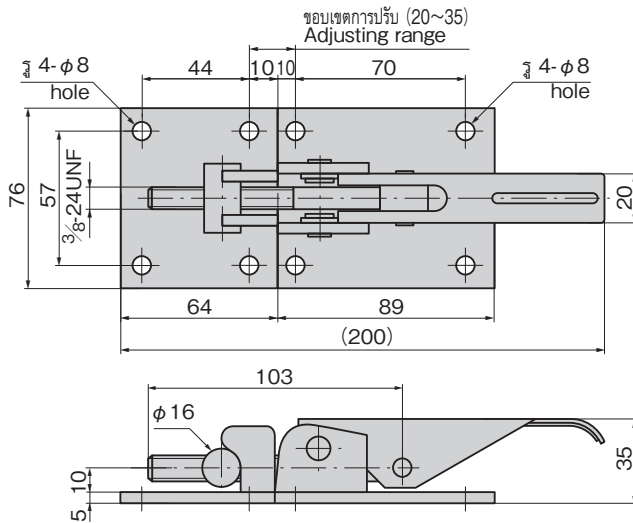

※ภาพนี้มิใช่ระยะในการขัน 0mm
※Drawings show the tightening margin of 0mm.

เลขที่สินค้า Product No.	RoHS 10	CAD	รหัส Code
C-236	2D/3D		21416

- : ผลิตภัณฑ์ที่ได้รับการรับรองตามมาตรฐาน RoHS10
- ▲ : สามารถรับรองตามมาตรฐาน RoHS10

ข้อมูลแนะนำเรื่องสินค้าสั่งทำพิเศษ
Custom-made

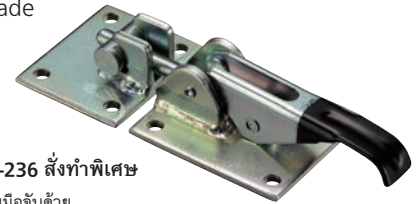

C-236 สั่งทำพิเศษ

มีประเภทเคลือบมือจับด้วย
Type with coated grip also available.

คลิปล็อกขนาดใหญ่

LARGE-SIZED FASTENERS



C-172
ทำจากเหล็ก

ลักษณะเด่น Feature

- ให้การขันยึดที่แข็งแรง
- Excellent in tightening strength.

- ข้อมูลจำเพาะ
- มวลผลิตภัณฑ์: 140g
 - วัสดุ: แผ่นเหล็กรีดเย็น (SPCC)
 - การจัดการผิวหน้า: ผิวชุบสังกะสีเคลือบโครเมต (MFZn-C)
 - แรงในการดึง: 588N
- การใช้งาน
- ที่ล็อกฝาของกล่องขนาดใหญ่/เครื่องตัดแต่งโลหะ/รถพิเศษ
- หมายเหตุ
- กรุณาใช้การเชื่อมในการติดตั้งเข้ากับตัวอุปกรณ์ อีกทั้งสามารถดัดแปลงรูน็อต 2-M5 ได้ด้วยการสั่งทำพิเศษ

- Specifications
- Mass: 140g
 - Material: Cold rolled steel plate (SPCC)
 - Finish: Zinc plating chromate treatment (MFZn-C)

- Specific-use
- Tensile load: 588N
 - Cover stoppers for large case, machine tools and specially-equipped vehicles
- Remarks
- Installation on the case and door should be welded.

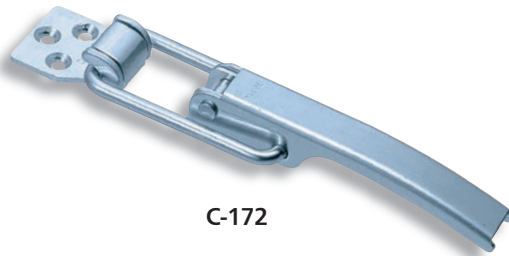

C-172

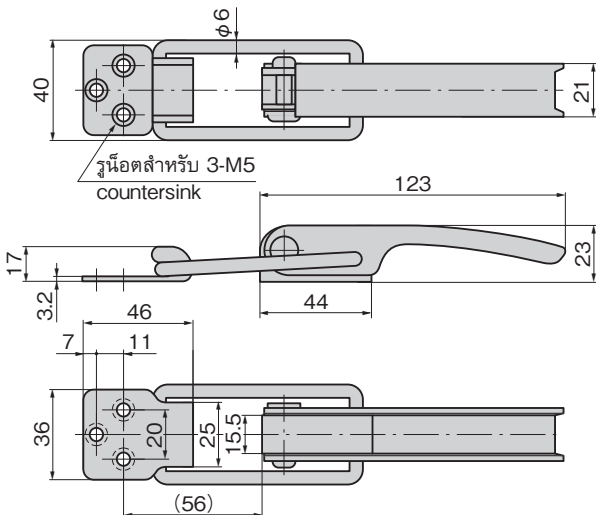

※ภาพนี้มิใช่ระยะในการขัน 0mm
※Drawings show the tightening margin of 0mm.

เลขที่สินค้า Product No.	RoHS 10	CAD	รหัส Code
C-172	2D		20480

- : ผลิตภัณฑ์ที่ได้รับการรับรองตามมาตรฐาน RoHS10
- ▲ : สามารถรับรองตามมาตรฐาน RoHS10