

ตัวล็อค

GATE FASTENERS



C-1862
ทำจากสแตนเลส

ลักษณะเด่น Feature

- สปริงที่ติดตั้งภายในทำให้มีดีไซน์เรียบสะอาดตา
- เนื่องจากทำจากสแตนเลสจึงมีความทนต่อความกัดกร่อนสูง
- แขนจะเก็บเอาไว้ในฝักมือจับเวลาคลายตัวจึงช่วยให้ปฏิบัติงานได้อย่างปลอดภัย
- เหมาะที่สุดสำหรับบานพับของรถขนาดใหญ่หรือตัวยึดปีก

- Neat shape design with the built-in spring.
- Corrosion-resistant stainless is used.
- When released, the arm will be housed in the handle, assuring safety work.
- Optimal for large gates or wing fasteners.

ข้อมูล • วัสดุ: แผ่นเหล็กสแตนเลส (SUS304)

จำเพาะ • การจัดการผิวหน้า: ขัดเงา

การใช้งาน • รถแบบประตูยกขนาดใหญ่/ตัวถังเรียบ

Specifi- • Material: Stainless steel plate (SUS304)

cations • Finish: Buffing

Specific use • Large vehicles with wings, flat body vehicles

PAT.PEND.



C-1862-2

| เลขที่สินค้า Product No. | RoHS 10 | CAD | มวลผลิตภัณฑ์ (g) Mass | รหัส Code |
|-----------------------------|------------|-----|--------------------------|--------------|
| C-1862-2 | 2D | | 320 | 21540 |

● : ผลิตภัณฑ์ที่ได้รับการรับรองตามมาตรฐาน RoHS10 ▲ : สามารถรับรองตามมาตรฐาน RoHS10

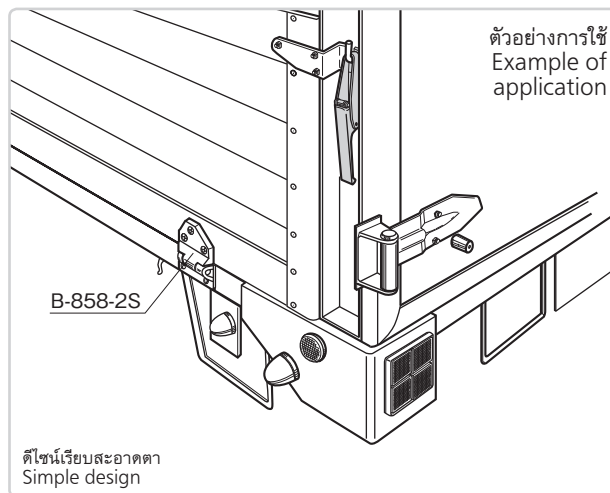
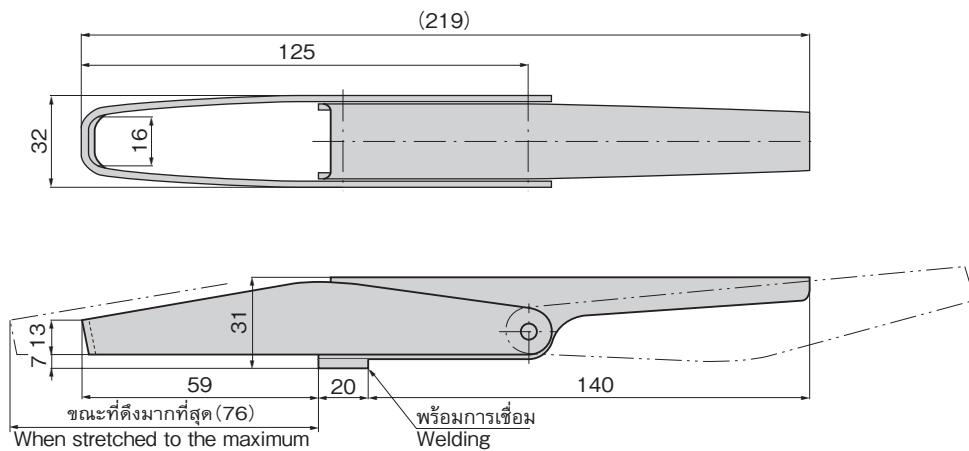

ตัวล็อค
กลอนสลัก/ตัวยึด
อุปกรณ์ประกอบประตู/อุปกรณ์เสริม

FASTENERS

ตัวล็อค

กลอนสลัก

ที่จับยึดประตู

เช็กล็อค

ตัวควบคุมกลาง

ชิ้นส่วนเก็ยกับราว

ที่ล็อคตะแกรง

ที่ครอบกุญแจหัวบันไดเลื่อน

ป้องกันคลื่นแม่เหล็กไฟฟ้า

ปะเก็น

กอบหน้าตู้/ซี่ดัดแผ่นป้องกัน

ขาข้าง/แหวนยาง

อุปกรณ์เสริม (C)

ชิ้นส่วนหัวค้อนร่ารึงกระแสน้ำ

ชิ้นส่วนและอุปกรณ์ตู้แช่

ระบบกลอน