

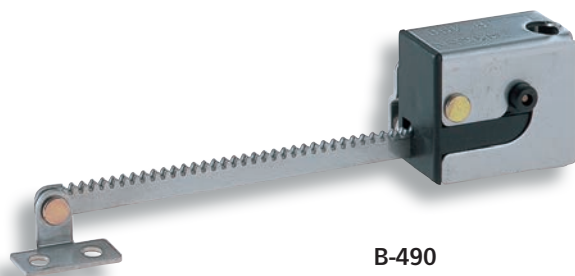

B-490
ทำจากสแตนเลส

ที่ค้ำยันแบบขันบิดทางเดียว

ONE-WAY TORQUE STAYS



B-490

เลขที่สินค้า Product No.	RoHS 10	CAD	มวลผลิตภัณฑ์ (g) Mass	รหัส Code
B-490		2D/3D	61	11861

- : ผลิตภัณฑ์ที่ได้รับการรับรองตามมาตรฐาน RoHS10
- ▲ : สามารถรับรองตามมาตรฐาน RoHS10

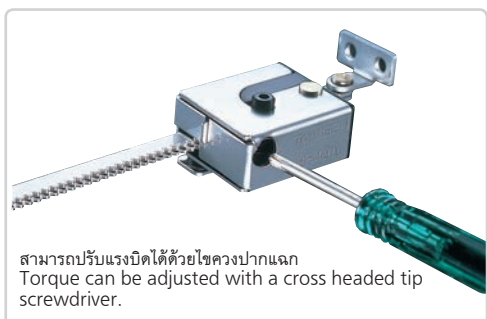
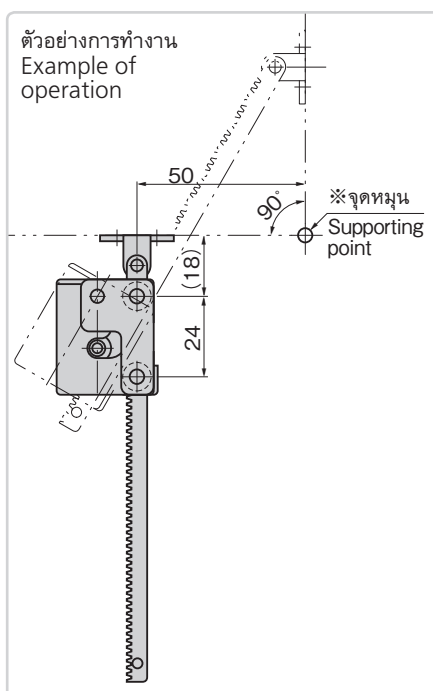
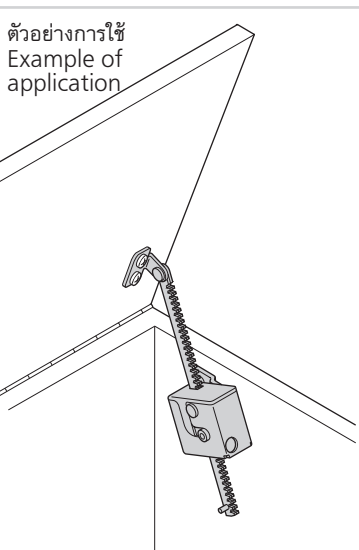
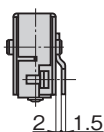
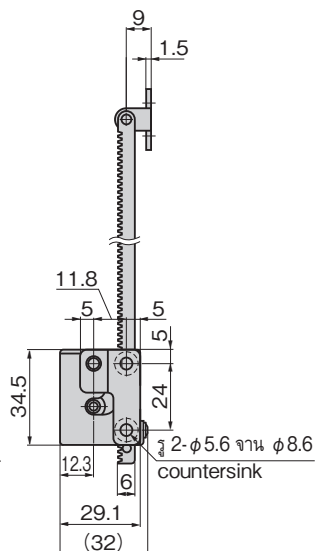
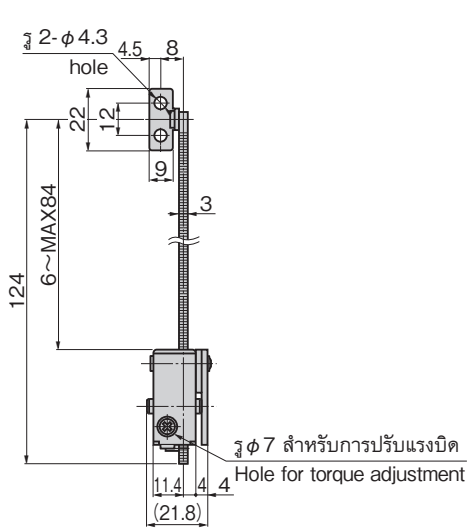

สามารถปรับแรงบิดได้ด้วยไขควงปากแฉก
Torque can be adjusted with a cross headed tip screwdriver.

PAT.PEND.

ลักษณะเด่น Feature

- ใช้แรงเสียดทานของพลาสติกจึงทำให้ไม่เกิดเสียงรบกวนและมีการเคลื่อนไหวที่ลื่นไหล
- เมื่อใช้งาน จะเกิดโหลดในทิศทางเดียวเท่านั้น
- จะหยุดในตำแหน่งที่ไม่เจาะจงได้ด้วยการปรับแรงบิด
- การเปลี่ยนแปลงของแรงบิดที่เกิดขึ้นจากการเปลี่ยนแปลงของอุณหภูมิมีน้อย
- สำหรับด้านขวา
- Abnormal sounds are not made and movement is smooth because friction between plastics is used.
- Torque is applied only in one direction when operating.
- Can be stopped at your required position by adjusting the torque of the stopper.
- Torque variations due to temperature change are small
- Right type

ข้อมูล ● วัสดุ
จำเพาะ แขน/ตัวอุปกรณ์: แท่งเหล็กสแตนเลส (SUS304)
เคส: พอลิอะซีทัล (POM)

- แรงยึดของอาร์มสไลด์: 19N±15%-78N±15%
- ความต้านทานความร้อน: -10 ถึง +60°C

การใช้งาน ● อุปกรณ์สำนักงาน/อุปกรณ์ไฟฟ้า
หมายเหตุ ● กรุณาระมัดระวังในเรื่องของอุบัติเหตุที่เกิดจากการตั้งค่าแรงบิดต่ำ

- เมื่อปรับแรงบิดอย่างตั้งค่าแรงปะคองของอาร์มสไลด์ให้มากกว่า 78N หากปล่อยให้เกียร์เดินรอบเปล่า จะทำให้ไม่สามารถทำงานได้ตามฟังก์ชันอย่างเพียงพอในกรณีนี้ กรุณาลดค่าแรงบิดที่ตั้งไว้ลงมา
- กรุณาอย่าใช้น้ำมันหล่อลื่น

Specifications ● Material: Arm/Main body: Stainless steel plate (SUS304).
Case: Polyacetals (POM)
● Torque adjusting range: 19N±15% to 78N ±15%

- Heat resistance: -10°C to +60°C
- Office equipment and electric appliances

Specific use ● Avoid danger by low torque setting.
Remarks ● Do not set the adjusting range of the arm slide torque to 78N or more, to avoid idling and incorrect functioning by the gear.
In this case, reduce the set torque value.
● Do not use lubricant.

บานพับสี่เหลี่ยม/ที่ค้ำยัน
อุปกรณ์เสริม



B

บานพับยาว

บานพับแบบเรียบ

บานพับด้านใน

บานพับสลักจอยท์

บานพับต่างระดับ

บานพับสำหรับคัสตูม

บานพับสำหรับรถตัดพิเศษ

บานพับคู่แซ่แข็ง

บานพับพิเศษ

บานพับแบบแรงบิด

STAYS

แขนค้ำ

อุปกรณ์เสริม (B)