

ที่ค้ำยันขนาดใหญ่สำหรับประตู

LARGE-SIZED STAYS FOR DOORS



B-1025-A

ทำจากสแตนเลส



B-1025-2A

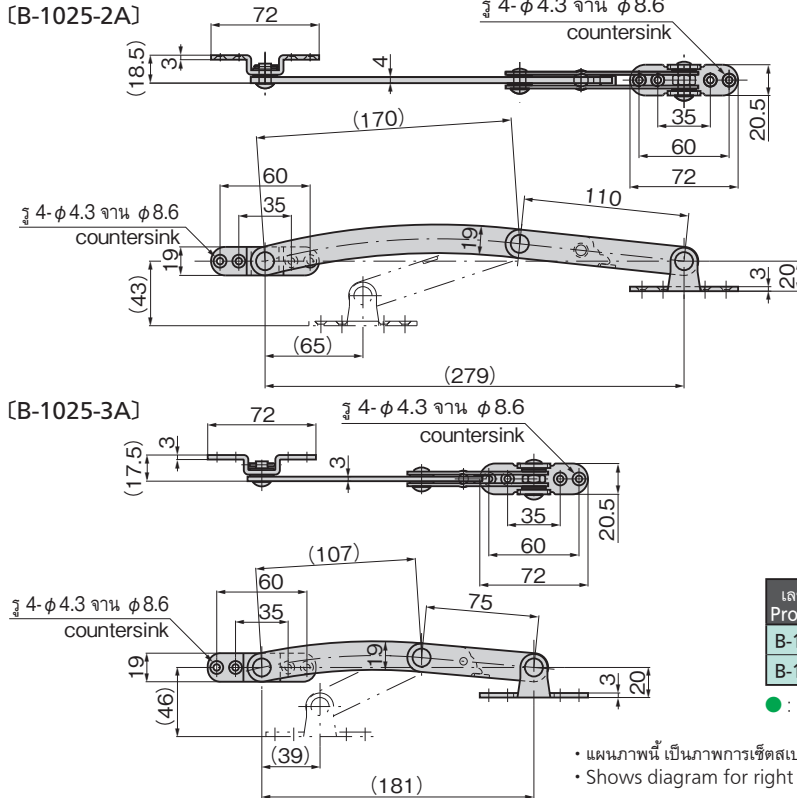

ลักษณะเด่น Feature

- B-1025-2A เป็นประเภทที่มีขาารองติดตั้งต่างจาก B-1025-2
- สำหรับ B-1025-3A จะเป็น B-25-3 ที่ทำจากสแตนเลส ขาารองติดตั้งจะเหมือนกันกับ B-1025-2A
- แบบใช้ได้ทั้งซ้ายและขวา (รูปภาพนี้แสดงถึงการใช้งานสำหรับด้านขวา) กรุณาเช็คชิ้นส่วนโลหะสำหรับติดตั้งกลับด้านเพื่อใช้งานสำหรับด้านซ้าย)
- B-1025-2A has a different type of mounting bracket to B-1025-2.
- B-1025-3A is type B-25-3 in stainless steel. Mounting bracket is the same as for B-1025-2A.
- For both left type and right type. (drawings and photo show the right type. For the left type, set the installing fittings reverse)

- ข้อมูล** • วัสดุ: แผ่นเหล็กสแตนเลส (SUS304)
- จำเพาะ** • การจัดการผิวหน้า: ขัดเรียบ
• สำหรับประตู
- การใช้งาน** • แผงจ่ายไฟ/อุปกรณ์ตรวจวัด/อุปกรณ์สื่อสาร/ตู้ไฟ/เครื่องตัดแต่งโลหะหรือก่อสร้าง
- กำหนดส่งมอบ** • สินค้ามาตรฐาน... กรุณาติดต่อสอบถามถึงกำหนดส่งมอบ
- หมายเหตุ** • กรุณาใช้น้ำมันหล่อลื่นในจุดที่มีการเคลื่อนสไลด์
• ไม่เหมาะสำหรับการใช้งานสำหรับฝ้าด้านบน
• อาจมีกรณีที่เกิดปัญหาบริเวณประตูเนื่องจากออกแบบให้ประกอบเปลี่ยนได้ง่าย จึงควรมีระยะว่างให้ดีเพื่อไม่ให้เกิดอาการบาดเจ็บ

- Specifications** • Material: Stainless steel plate (SUS304)
• Finish: Barrel polishing
• Used for doors
- Specific-use** • Distribution boards, measuring, communication equipment, cubicles and structures
- Remarks** • Use lubricant for sliding parts.
• Not suitable for canopies.
• Cotter pin is designed for easy recombination, and may protrude. Be careful to avoid injury.

เลขที่สินค้า Product No.	RoHS 10	CAD	มวลน้ำหนักที่รับได้ kN Allowable load	มวลผลิตภัณฑ์ (g) Mass	รหัส Code
B-1025-2A	2D/3D		0.98	340	13073
B-1025-3A	2D/3D		0.49	215	13075

● : ผลิตภัณฑ์ที่ได้รับการรับรองตามมาตรฐาน RoHS10 ▲ : สามารถรับรองตามมาตรฐาน RoHS10

แขนค้ำพร้อมเบรก

STAY WITH STOPPER

B-430



B-430-3

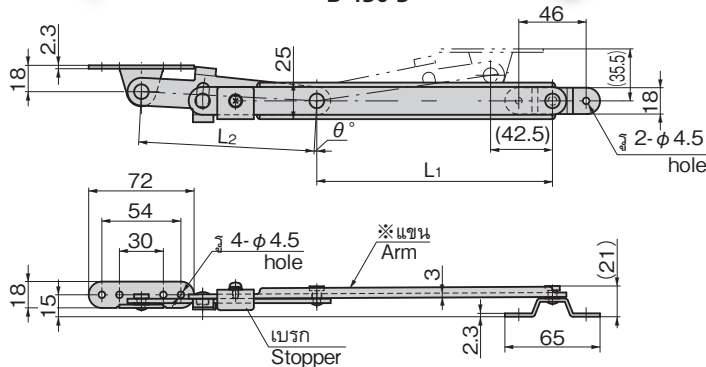

ลักษณะเด่น Feature

- B-450-2 (B-430-2), B-450-3 (B-430-3) สามารถติดตั้งแทนกันได้
- แบบใช้ได้ทั้งซ้ายและขวา (กรุณาเปลี่ยนตำแหน่งติดตั้งเบรกเพื่อใช้งานสำหรับด้านซ้าย)
- Interchangeable with B-450-2 (B-430-2), B-450-3 (B-430-3).
- For both left-hand and right-hand use (Change installation position for left-hand use)

- ข้อมูล** • วัสดุ: แผ่นเหล็กรีดเย็น (SPCC)
- จำเพาะ** • การจัดการผิวหน้า: ผิวชุบสังกะสีเคลือบโครเมต (MFZn-C)
- การใช้งาน** • แผงจ่ายไฟ/อุปกรณ์ตรวจวัด/อุปกรณ์สื่อสาร/ตู้ไฟ
- หมายเหตุ** • จะแตกต่างจากกลไกเบรกของซีรีส์ B-450 ความแข็งแรงของการล็อกจะลดลง กรุณาระมัดระวัง

- Specifications** • Material: Cold Rolled Steel plate (SPCC)
• Finish: Zinc plating chromate (MFZn-C)
- Specific-use** • Distribution panels, measurement equipment, communications equipment, cubicles
- Remarks** • Differs from B-450 series stopper mechanism. Note that it will lose lock strength.

เลขที่สินค้า Product No.	RoHS 10	CAD	L1	L2	θ°	มวลผลิตภัณฑ์ (g) Mass	รหัส Code
B-430-2	2D/3D		161	120	3	290	13245
B-430-3	2D		121	80	5	220	13246

● : ผลิตภัณฑ์ที่ได้รับการรับรองตามมาตรฐาน RoHS10 ▲ : สามารถรับรองตามมาตรฐาน RoHS10

※ในการปลดเบรกให้ยกส่วนแขนจากข้างล่างขึ้นมาข้างบน
※Lift arm up from below to release stopper.



B

บานพับยาว

บานพับแบบเรียบ

บานพับด้านใน

บานพับสลักจอยท์

บานพับต่างระดับ

บานพับสำหรับคลังรวม

บานพับสำหรับรถตัดพิเศษ

บานพับตู้แช่แข็ง

บานพับพิเศษ

บานพับแบบแรงบิด

STAYS

แขนค้ำ
อุปกรณ์เสริม (B)