

# ที่ค้ำยันขนาดใหญ่สำหรับประตู LARGE-SIZED STAYS FOR DOORS



**B-1025**  
ทำจากสแตนเลส

**B-25**  
ทำจากเหล็ก

## ลักษณะเด่น Feature

- แบบใช้ได้ทั้งซ้ายและขวา (รูปภาพนี้แสดงถึงการใช้งานสำหรับด้านขวา) กรุณาเช็คชิ้นส่วนโลหะสำหรับติดตั้งกับด้านเพื่อใช้งานสำหรับด้านซ้าย อ้างอิงตัวอย่างการใช้
- For both left type and right type (drawings and photo show the right type. For the left type, set the installing fittings reverse. See example of application).

### [B-1025]

- ข้อมูล • วัสดุ: แผ่นเหล็กสแตนเลส (SUS304)  
จำเพาะ • การจัดการผิวหน้า: ขัดเรียบ

- ข้อมูล • วัสดุ: แผ่นเหล็กรีดเย็น (SPCC)  
จำเพาะ • การจัดการผิวหน้า: ชุบโครเมียม (MFCr)  
• สำหรับประตู

- การใช้งาน • แผงจ่ายไฟ/อุปกรณ์ตรวจวัด/อุปกรณ์สื่อสาร/ตู้ไฟ/เครื่องตัดแต่งโลหะหรือก่อสร้าง

- หมายเหตุ • กรุณาใช้น้ำมันหล่อลื่นในจุดที่มีการเคลื่อนไหว  
⚠️ ไม่เหมาะสำหรับการใช้งานสำหรับฝ้าด้านบน  
• อาจมีกรณีที่เกิดลื่นหลุดหรือกระเด็นออกมาเนื่องจากออกแบบให้ประกอบเปลี่ยนได้ง่าย จึงควรรวมตัวรับให้ดีเพื่อไม่ให้เกิดอาการบาดเจ็บ

### [B-1025]

- Specifications • Material: Stainless steel plate (SUS304)  
• Finish: Barrel polishing

- Specifications • Material: Cold rolled steel plate (SPCC)  
• Finish: Chrome plating (MFCr)  
• Used for doors

- Specific-use • Distribution boards, measuring and communication equipment, cubicles, structures

- Remarks • Use lubricant for sliding parts.  
⚠️ Not suitable for canopies.  
• Cotter pin is designed for easy recombination, and may protrude. Be careful to avoid injury.



**B-25-1**  
สำหรับด้านขวา (Right type)

### [B-1025-1] B-25-1

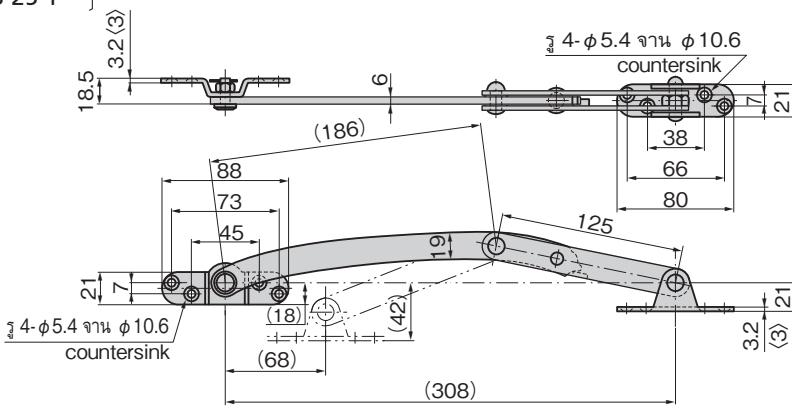

สัปดาห์ด้านใน < > ทำจากสแตนเลส  
Dimensioning in angle brackets are for stainless steel.

### [B-1025-2] B-25-2

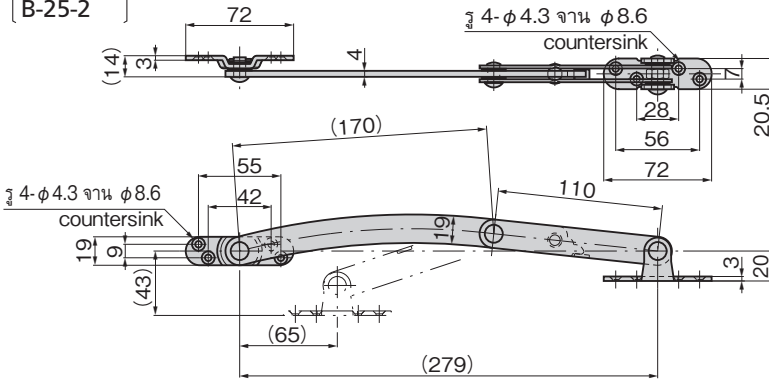

### [B-25-3]

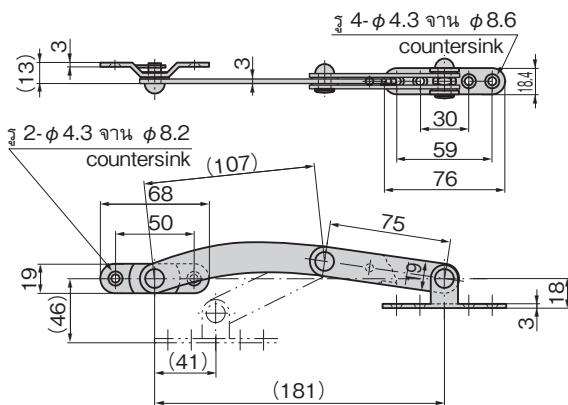

### ตัวอย่างการใช้ Example of application

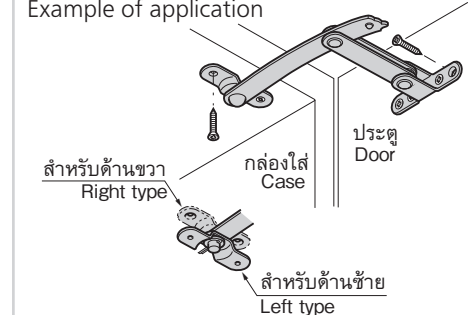

เลขที่สินค้า Product No.	RoHS 10+	CAD	วัสดุ Material	มวลน้ำหนักที่รับได้ kN Allowable load	มวลผลิตภัณฑ์ (g) Mass	รหัส Code
B-1025-1	10+	2D/3D	SUS	1.47	500	12806
B-1025-2	10+	2D/3D		0.98	340	13072
B-25-1	10+	2D/3D	SPCC	1.47	500	10079
B-25-2	10+	2D/3D		0.98	340	10080
B-25-3	10+	2D/3D		0.49	215	10081

- : ผลิตภัณฑ์ที่ได้รับการรับรองตามมาตรฐาน RoHS10
- ▲ : สามารถรับรองตามมาตรฐาน RoHS10

### ตัวอย่างการทำงานสำหรับอ้างอิง [B-25-3] Example of operation (Reference)

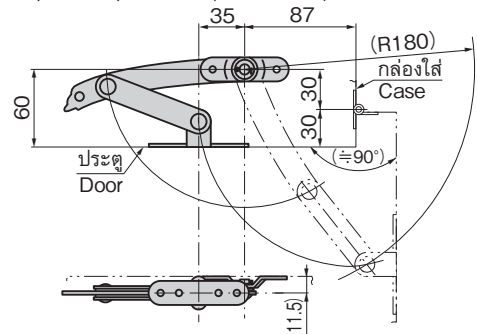

และตำแหน่งของจุดหมุน  
Opening angle changes with the position of supporting point.

• แผนภาพนี้ เป็นภาพการเช็คสเปคสำหรับด้านขวา จะเป็นสเปคสำหรับด้านซ้ายได้โดยการเช็คชิ้นส่วนโลหะติดตั้งกับด้าน  
• Shows diagram for right type specification. For left type specification, mount installation fittings in reverse.