



**B-77-M**  
ทำจากเหล็ก

# บานพับตั้งแบบเลื่อน ข้อมูลจำเพาะตัวจับแม่เหล็ก

## SLIDE POST HINGES

PAT.PEND.

### ลักษณะเด่น Feature

- เป็นบานพับแนวตั้งที่ใช้ตัวจับแม่เหล็ก จึงแนะนำสำหรับประตูขนาดกลางที่มีการเปิดปิดบ่อย
- ปรับความสูงของแผ่นวัสดุกลาง (แผ่นวัสดุตกแต่ง) ของแผงไฟและแผงจ่ายไฟได้อย่างอิสระ
- Recommended as post hinges with magnetic catches for medium-sized doors with frequent opening/closing.
- Height of the inside plate (dressing plate) for power/distribution or other boards can be adjusted.

ข้อมูล • วัสดุ: แผ่นเหล็กรีดเย็น (SPCC)  
จำเพาะ • การจัดการผิวหน้า: ผิวชุบสังกะสีเคลือบโครเมต (MFZn-C)

การใช้งาน • แผงจ่ายไฟ/แผงควบคุม/ช่องสำหรับซ่อมบำรุง

Specifications • Material: Cold rolled steel plate (SPCC)  
• Finish: Zinc plating chromate treatment (MFZn-C)

Specific-use • Power/distribution boards, control boards and inspection entrance

B-77-10-M

B-77-11-M

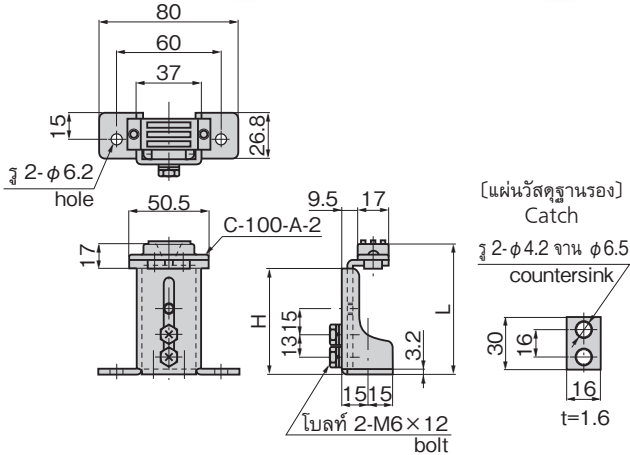

เลขที่สินค้า Product No.	RoHS 10	CAD	(L)	H	มวลผลิตภัณฑ์ (g) Mass	รหัส Code
B-77-10-M		2D/3D	170~230	151	380	13064
B-77-11-M		2D/3D	110~170	91	294	13065

- : ผลิตภัณฑ์ที่ได้รับการรับรองตามมาตรฐาน RoHS10
- ▲ : สามารถรับรองตามมาตรฐาน RoHS10

# บานพับตั้งแบบเลื่อน

## SLIDE POST HINGES

**B-77-MD**  
ทำจากเหล็ก

### ลักษณะเด่น Feature

- ประกอบกับ CP-420-MD (หน้า 1,093) แล้วนำไปใช้งาน
- ปรับความสูงของแผ่นวัสดุกลาง (แผ่นวัสดุตกแต่ง) ของแผงไฟและแผงจ่ายไฟได้อย่างอิสระ
- Can be used together with CP-420-MD. See page 1093.
- Height of the inside plate(dressing plate) for power/distribution or other boards can be adjusted.

ข้อมูล • วัสดุ: ตัวอุปกรณ์: แผ่นเหล็กรีดร้อน (SPHC)  
จำเพาะ AC-25-E-1CP: โพลีโพรพิลีน (PP)  
• การจัดการผิวหน้า: ผิวชุบสังกะสีเคลือบโครเมต (MFZn-C)

การใช้งาน • แผงจ่ายไฟ/แผงควบคุม/ช่องสำหรับซ่อมบำรุง  
หมายเหตุ • รูสลักเกลียวสำหรับการปรับความสูงมี 3 รู กรุณายึดตัวยูล็อกเกลียว 2 ตัวให้เหมาะสมตามความสูงในการติดตั้ง

Specifications • Material: Main body: Hot rolled steel plate (SPHC)  
AC-25-E-1CP: Polypropylene(PP)  
• Finish: Zinc plating chromate treatment (MFZn-C)

Specific-use • Power/distribution boards, control boards and inspection entrance

Remarks • Three bolt holes provided for height adjustment. Fix in place with two bolts according to installation height.

B-77-MD-10

B-77-MD-11

B-77-MD-14

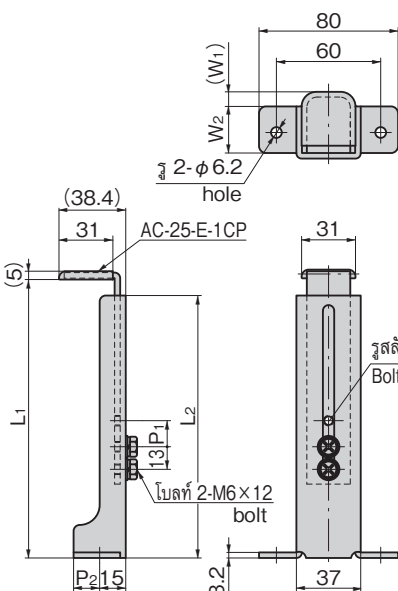

### CP-420-MD ภาพการติดตั้ง Mounting example

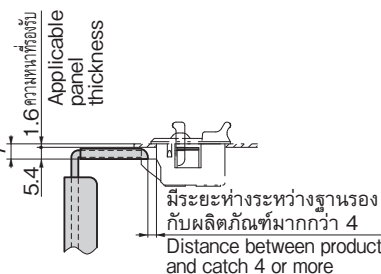

เลขที่สินค้า Product No.	RoHS 10	CAD	L1	L2	(W1)	W2	P1	P2	มวลผลิตภัณฑ์ (g) Mass	รหัส Code
B-77-MD-10			160~238	151	8.4	26.8	15	15	352	13438
B-77-MD-11			100~160	91	8.4	26.8	15	15	258	13437
B-77-MD-14			70~100	61	13.4	21.8	15	10	170	13419
B-77-MD-15			55~68.5	46	13.4	21.8		10	147	13420

- : ผลิตภัณฑ์ที่ได้รับการรับรองตามมาตรฐาน RoHS10
- ▲ : สามารถรับรองตามมาตรฐาน RoHS10



B

บานพับยาว

บานพับแบบเรียบ

บานพับด้านใน

บานพับสลักจอยท์

บานพับต่างระดับ

บานพับสำหรับคลังรวม

บานพับสำหรับรถตัดพิเศษ

บานพับคู่แซ่แข็ง

SPECIAL HINGES  
บานพับพิเศษ  
บานพับแบบแรงบิด  
แขนค้ำ

อุปกรณ์เสริม (B)