

# บานพับยกตัววีสำหรับมุม (ประเภทต้านเชื้อโรค)

## CORNER LIFT HINGES (ANTIBACTERIAL TYPE)



**FB-744**  
ทำจากอะลูมิเนียม

### ลักษณะเด่น Feature

- ป้องกันกลิ่นเหม็น การแพร่พันธุ์ของเชื้อแบคทีเรียและเชื้อรา เป็นต้น
- เน้นด้านอนามัย และช่วยให้ทำความสะอาดได้ง่าย
- มีความเข้ากันได้ในการติดตั้งกับบานพับสำหรับมุม FB-611, B-655 (FB-744-1)
- ประเภทยก ประตูจะปิดอัตโนมัติเมื่อเปิดประตูไม่เกิน 120° หากเปิดมากกว่า 180° จะคงสภาพเปิดเอาไว้ได้
- แบบใช้ได้ทั้งซ้ายและขวา (สลับได้ง่าย เพียงแค่พลิกทิศทางของแคมยึด)
- Prevents growth of bacteria or mold and unpleasant odor.
- Emphasis is placed on hygiene and easy cleaning.
- Installation is the same as for FB-611 and FB-655 corner hinges. (FB-744-1)
- For rising type, door will close if opened to within 120°. Will remain open if opened to more than 180°.
- For both left-hand and right-hand use (To switch between left-hand and right-hand use, simply reverse the direction of the fixed cam.)

- ข้อมูลจำเพาะ
- วัสดุ: ตัวอุปกรณ์: โลหะผสมอะลูมิเนียม (ADC) ที่ปิดตกแต่ง: พลาสติก ABS แบบผสมสารต้านเชื้อโรค
  - การจัดการผิวหน้า: ตัวอุปกรณ์: การทำสีแบบบรอนด้านเชื้อโรค
- การใช้งาน
- ตู้แช่เย็นแช่แข็งฟรีแฟบ (ประกอบสำเร็จรูป)/ตู้อบแห้งกำหนดส่ง
  - สินค้ามาตรฐาน...กรุณาติดต่อสอบถามถึงกำหนดมอบ ส่งมอบ

- Specifications
- Material: Body: Aluminium alloy (ADC) Decorative cover: ABS resin with antibacterial agent
  - Finish: Body: Antibacterial baked coating
- Specific-use
- Prefabricated fridge-freezers and dry warehouses



FB-744-0-NLH



FB-744-1

B

บานพับยาว

บานพับแบบเรียบ

บานพับด้านใน

บานพับสลักจอยท์

บานพับต่างระดับ

บานพับสำหรับคลื่นรูป

บานพับสำหรับร่องค้ำพิเศษ

บานพับตู้แช่แข็ง

บานพับพิเศษ

บานพับแบบแรงบิด

แขนค้ำ

อุปกรณ์เสริม (B)

FREEZER HINGES

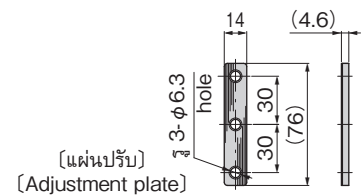
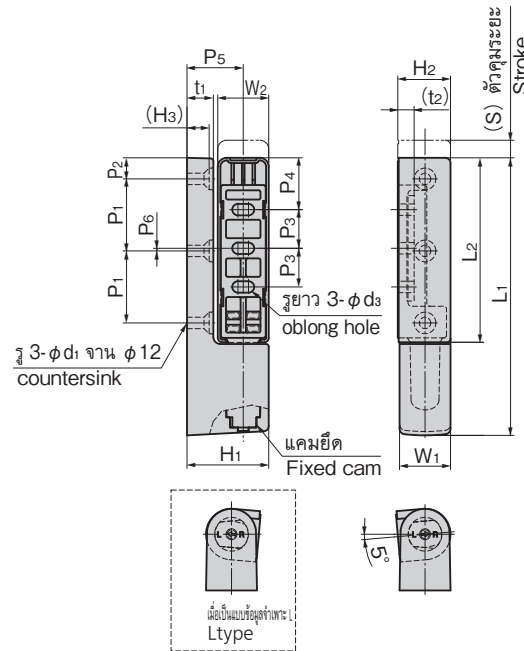
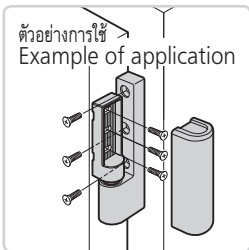

เลขที่สินค้า Product No.	RoHS 10	CAD	หมายเหตุ Remarks	L <sub>1</sub>	L <sub>2</sub>	H <sub>1</sub>	H <sub>2</sub>	(H <sub>3</sub> )	W <sub>1</sub>	W <sub>2</sub>	t <sub>1</sub>	t <sub>2</sub>	P <sub>1</sub>	P <sub>2</sub>	P <sub>3</sub>	P <sub>4</sub>	P <sub>5</sub>	P <sub>6</sub>	(S)	φd <sub>1</sub>	φd <sub>3</sub>	มวลผลิตภัณฑ์ (g) Mass	รหัส Code
FB-744-0		3D	มีการยก Lifting type	184	122	51	44	14.5	34	33	16	12	48	14	30	30	35	2	9	6.5	6.5×14.5	400	61529
FB-744-0-NLH			ไม่มีการยก Non lifting type	184	122	51	44	14.5	34	33	16	12	48	14	30	30	35	2	9	6.5	6.5×14.5	395	61541
FB-744-1		2D/3D	มีการยก Lifting type	158	105	44.5	30	13	28	29	15	9	41	12	22	29.5	32	1.5	10	6.2	6.5×12	265	61519
FB-744-1-NLH		3D	ไม่มีการยก Non lifting type	158	105	44.5	30	13	28	29	15	9	41	12	22	29.5	32	1.5	10	6.2	6.5×12	260	61525

● : ผลิตภัณฑ์ที่ได้รับการรับรองตามมาตรฐาน RoHS10 ▲ : สามารถรับรองตามมาตรฐาน RoHS10