



B

- บานพับยาว
- บานพับแบบเรียบ
- บานพับด้านใน
- บานพับสลักจอยท์
- บานพับต่างระดับ
- บานพับสำหรับคลังรวม
- บานพับสำหรับรถจัดทำพิเศษ
- บานพับตู้แช่แข็ง
- บานพับพิเศษ
- บานพับแบบแรงบิด
- แขนค้ำ
- อุปกรณ์เสริม (B)

B-1856-2, B-853 บานพับทรงใบไม้ทำพิเศษ

บานพับสำหรับฝั่ HINGES



B-1856-2

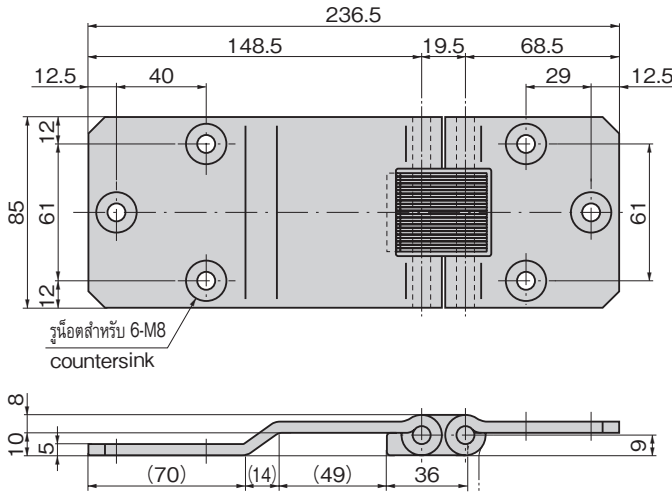

เลขที่สินค้า Product No.	RoHS 10	CAD	มวลผลิตภัณฑ์ (g) Mass	รหัส Code
B-1856-2	10	2D	1,030	11430

- : ผลิตภัณฑ์ที่ได้รับการรับรองตามมาตรฐาน RoHS10
- ▲ : สามารถรับรองตามมาตรฐาน RoHS10



B-1856-2

ทำจากสแตนเลส

ลักษณะเด่น Feature

- เนื่องจากทำจากสแตนเลสจึงมีความทนต่อความกัดกร่อนสูง
- ไม่มีส่วนที่ยื่นออกมาทำให้เปิดตู้เรียบร้อยสะอาดตา
- ทำงานได้อย่างราบรื่นแม้มีการเปิดปิดประตูที่รุนแรง
- แบบใช้ได้ทั้งซ้ายและขวา
- Corrosion-resistant stainless steel is used.
- The opening and closing of the door is smooth, even when handled roughly.
- For both left type and right type.

- ข้อมูล ● วัสดุ: แผ่นเหล็กสแตนเลส (SUS304)
 จำเพาะ ● การจัดการผิวหน้า: ขัดเงา
 ● เส้นผ่านศูนย์กลางของแกน: φ8
- การใช้งาน ● รถจัดทำพิเศษ/คอนเทนเนอร์
 กำหนดส่ง ● สินค้ามาตรฐาน...กรุณาติดต่อสอบถามถึงกำหนด
 มอบ ส่งมอบ
- หมายเหตุ ● B-1856-1 เป็นสินค้าระดับการผลิต
- Specifi- ● Material: Stainless steel (SUS304)
 cations ● Finish: Buffing
 ● Axle diameter: φ8
- Specific use ● Specially equipped vehicles and containers.

ตัวอย่างการใช้ Example of application

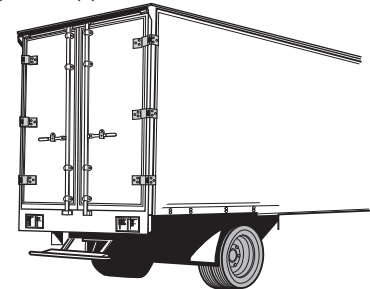

บานพับประตูบานเล็กสำหรับรถจัดทำพิเศษ SMALL DOOR HINGES FOR VEHICLES



B-853

ทำจากอะลูมิเนียม

ลักษณะเด่น Feature

- สกรูที่ติดตั้งอยู่ที่ผิวของผลิตภัณฑ์จะไม่ยื่นออกมาจึงได้เป็น
ตีไซน์เรียบสะอาดตา
- มีสลักเกลียวแบบใส่ด้านในจึงทำให้ติดตั้งได้ง่าย ไม่สร้างรอยขีด
ข่วนให้แก่ตัวอุปกรณ์
- It has neat appearance free of exposed mounting
screws on the surface.
- Installation is easy because of insert bolt unit.
Body is not scratched.

- ข้อมูล ● วัสดุ: โลหะผสมอะลูมิเนียม (ADC)
 จำเพาะ ● การจัดการผิวหน้า: ขัดเรียบ
 การใช้งาน ● ก่อสร้างขนาดเล็ก, ฝาเปิด, ฝา
 กำหนดส่ง ● สินค้ามาตรฐาน...กรุณาติดต่อสอบถามถึงกำหนด
 มอบ ส่งมอบ
- หมายเหตุ ● ทำสีตามสีที่ระบุ กรุณาติดต่อสอบถาม
- Specifi- ● Material: Aluminum alloy (ADC)
 cations ● Finish: Barrel polishing
- Specific use ● Small boxes, hatches, lids



B-853-1

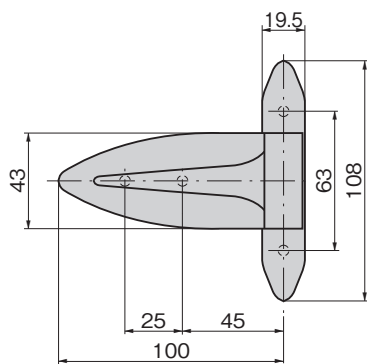

ตัวอย่างการใช้ Example of application

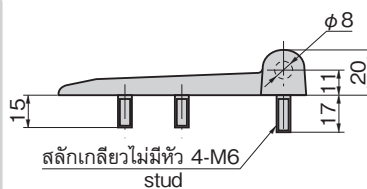

เลขที่สินค้า Product No.	RoHS 10	CAD	มวลผลิตภัณฑ์ (g) Mass	รหัส Code
B-853-1	10	2D/3D	170	11315

- : ผลิตภัณฑ์ที่ได้รับการรับรองตามมาตรฐาน RoHS10
- ▲ : สามารถรับรองตามมาตรฐาน RoHS10