

บานพับเชื่อมต่ออะลูมิเนียมพร้อมปุ่มกด

ALUMINUM FLAG HINGES WITH BUSHINGS



B-503S
ทำจากอะลูมิเนียม

B-504S
ทำจากอะลูมิเนียม

ลักษณะเด่น Feature

- มีการใช้แหวนยางพลาสติกจึงทำให้ควบคุมการเกิดเศษโลหะได้
- น้ำหนักเบาเพราะทำจากอะลูมิเนียม
- เนื่องจากทำการชุบผิวอะลูมิเนียมจึงทนต่อการกัดกร่อนสูง
- แกนทำจากสแตนเลส
- สำหรับด้านขวา/สำหรับด้านซ้าย (แผนภาพนี้แสดงถึงการใช้งานสำหรับด้านขวา)
- Employs resin bushings to prevent generation of particles.
- Lightweight aluminum design.
- Anodized for superior corrosion-resistance.
- Stainless steel shaft.
- Right-hand/left-hand use (diagram shows right-hand use)

- ข้อมูลจำเพาะ
- วัสดุ: ตัวอุปกรณ์: วัสดุอัลูมิเนียมของโลหะผสมอะลูมิเนียม (A6N01)
แกน: แท่งเหล็กสแตนเลส (SUS304)
แหวนยาง: พอลิอะซีทัล (POM)
 - การจัดการผิวหน้า: ชุบผิวอะลูมิเนียม

- การใช้งาน
- กล่องใส่ประเภทต่างๆ ที่ต้องการดีไซน์โดดเด่น
 - สินค้ามาตรฐาน...กรุณาติดต่อสอบถามถึงกำหนดส่งมอบ

- Specifications
- Material: Main body: Aluminum alloy extrusion (A6N01)
Shaft: Stainless steel bar (SUS304)
Bush: Polyacetals (POM)

- Specific-use
- Finish: Alumite treatment
 - Structures where emphasis is placed on design

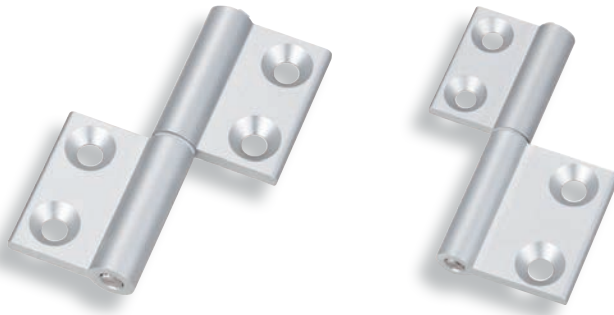

B-503S-4-R

B-504S-5-L

[B-503S-R]

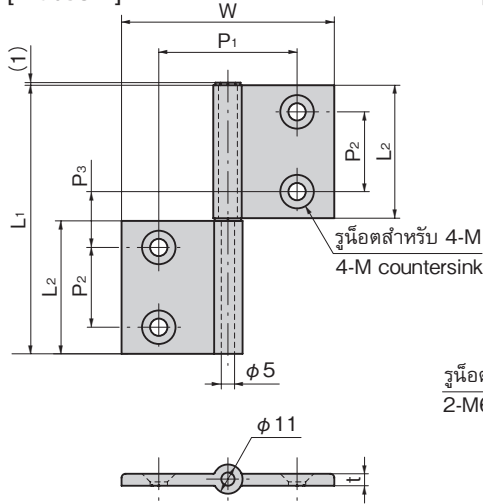

[B-504S-R]

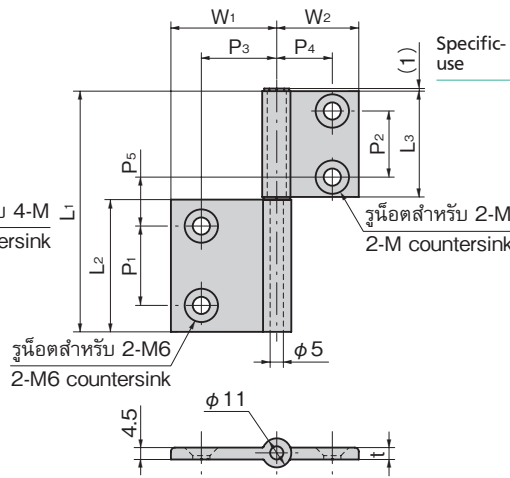

เลขที่สินค้า Product No.	RoHS 10	CAD	L1	L2	W	P1	P2	P3	t	M	มวลผลิตภัณฑ์ (g) Mass	รหัส Code
B-503S-1-L		2D/3D	101	50	80	57	30	21	4.5	6	72	13389
B-503S-1-R		2D/3D	101	50	80	52	30	21	4.5	6	71	13390
B-503S-2-L		2D/3D	101	50	80	52	30	21	4.5	6	71	13391
B-503S-2-R		2D/3D	101	50	80	52	30	21	4.5	6	71	13392
B-503S-3-L		2D/3D	81	40	62	42	25	16	4.5	6	48	13393
B-503S-3-R		2D/3D	81	40	62	42	25	16	4.5	6	48	13394
B-503S-4-L		2D/3D	71	35	48	32	20	16	4	5	35	13395
B-503S-4-R		2D/3D	71	35	48	32	20	16	4	5	35	13396

เลขที่สินค้า Product No.	RoHS 10	CAD	L1	L2	L3	W1	W2	P1	P2	P3	P4	P5	t	M	มวลผลิตภัณฑ์ (g) Mass	รหัส Code
B-504S-1-L		2D/3D	91	50	40	40	31	30	25	28.5	21	18.5	4.5	6	60	13397
B-504S-1-R		2D/3D	91	50	40	40	31	30	25	28.5	21	18.5	4.5	6	60	13398
B-504S-2-L		2D/3D	91	50	40	40	31	30	25	26	21	18.5	4.5	6	60	13399
B-504S-2-R		2D/3D	91	50	40	40	31	30	25	26	21	18.5	4.5	6	60	13400
B-504S-3-L		2D/3D	86	50	35	40	24	30	20	28.5	16	18.5	4	5	54	13401
B-504S-3-R		2D/3D	86	50	35	40	24	30	20	28.5	16	18.5	4	5	54	13402
B-504S-4-L		2D/3D	86	50	35	40	24	30	20	26	16	18.5	4	5	54	13403
B-504S-4-R		2D/3D	86	50	35	40	24	30	20	26	16	18.5	4	5	54	13404
B-504S-5-L		2D/3D	76	40	35	31	24	25	20	21	16	16	4	5	42	13405
B-504S-5-R		2D/3D	76	40	35	31	24	25	20	21	16	16	4	5	42	13406

● : ผลิตภัณฑ์ที่ได้รับการรับรองตามมาตรฐาน RoHS10 ▲ : สามารถรับรองตามมาตรฐาน RoHS10

บานพับสี่เหลี่ยม/ทึบด้าน
อุปกรณ์เสริม



B

บานพับยาว

บานพับแบบเรียบ

บานพับด้านใน

บานพับสลักจอยท์

บานพับต่างระดับ

CLEAN HINGES

บานพับสำหรับคัสโนม

บานพับสำหรับรถจักรยานพิเศษ

บานพับตู้แช่แข็ง

บานพับพิเศษ

บานพับแบบแรงบิด

แขนค้ำ

อุปกรณ์เสริม (B)