

บานพับเซฟวอล SAFE WALL HINGES



B-1147
ทำจากสแตนเลส

ลักษณะเด่น Feature

- เนื่องจากทำจากสแตนเลสจึงมีความทนต่อความกัดกร่อนสูง
- สามารถปรับได้รอบทิศทางเพราะมีรูสำหรับติดตั้งเป็นรูยาว
- มีรีบ 5 จุดเพื่อเพิ่มความแข็งแรง
- Corrosion-resistant stainless steel is used.
- Can be adjusted vertically and left and right because of oblong installation holes.
- Five ribs are incorporated to increase strength.

ข้อมูลจำเพาะ
วัสดุ: แผ่นเหล็กสแตนเลส (SUS304)
การจัดการผิวหน้า: การขัดผิวเงาแบบบาร์เรล
การใช้งาน: แผงไฟ/อุปกรณ์ตรวจวัด/อุปกรณ์สื่อสาร

Specifications
Material: Stainless steel plate (SUS304)
Finish: Gloss barrel polishing
Specific-use
Distribution boards, measuring or communication equipment

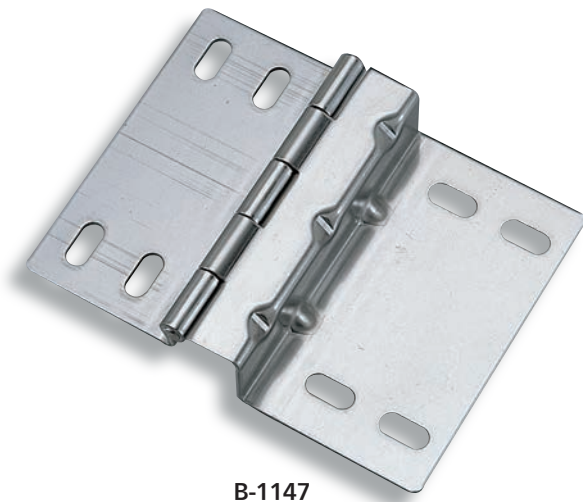

B-1147

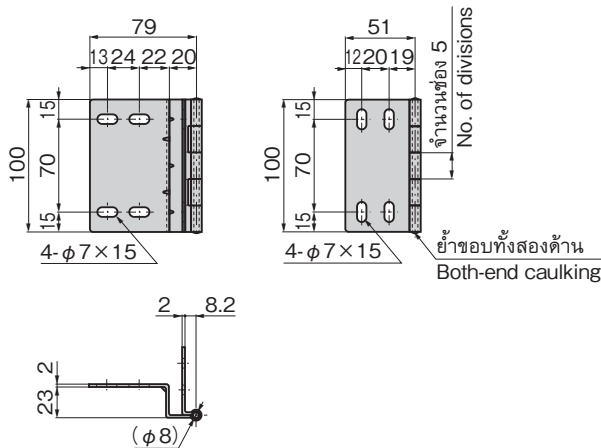

เลขที่สินค้า Product No.	RoHS 10	CAD	มวลผลิตภัณฑ์ (g) Mass	รหัส Code
B-1147	●	2D/3D	260	11539

- : ผลิตภัณฑ์ที่ได้รับการรับรองตามมาตรฐาน RoHS10
- ▲ : สามารถรับรองตามมาตรฐาน RoHS10

ตัวอย่างการใช้ Example of application

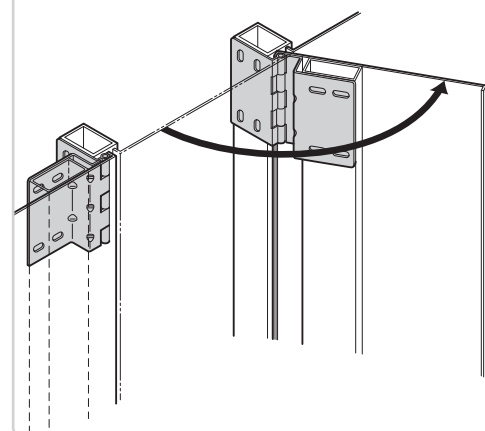

บานพับสี่เหลี่ยม/สี่เหลี่ยม
อุปกรณ์เสริม



B

บานพับยาว

บานพับแบบเรียบ

บานพับด้านใน

บานพับสลักจอยท์

STEP HINGES
บานพับต่างระดับ

บานพับสำหรับคลังรวม

บานพับสำหรับรถจัดทัพพิเศษ

บานพับตู้แช่แข็ง

บานพับพิเศษ

บานพับแบบแรงบิด

แขนค้ำ

อุปกรณ์เสริม (B)

สำหรับเครื่องมือ/บานพับต่างระดับ STEP HINGES



B-1567
ทำจากสแตนเลส

B-567
ทำจากเหล็ก

ลักษณะเด่น Feature

- สามารถใช้งานได้ด้วยการติดตั้งเข้ากับมุมที่เหมาะสมสำหรับกล่องไฟ
- Angle can be attached to match the case.

ข้อมูลจำเพาะ
[B-1567] วัสดุ: แผ่นเหล็กสแตนเลส (SUS304)
การจัดการผิวหน้า: ชี้นงานเปลือย
[B-567] วัสดุ: แผ่นเหล็กชุบสังกะสีเคลือบโครเมียม (SPCC)
การจัดการผิวหน้า: ผิวชุบสังกะสีเคลือบโครเมียม (MFZn-C)
มวลประตูอ้างอิงสำหรับใช้งาน 2 ชั้นในแนวตั้ง: 15kg
การใช้งาน: แผงจ่ายไฟ/อุปกรณ์ตรวจวัด/อุปกรณ์สื่อสาร

Specifications
[B-1567] Material: Stainless steel plate (SUS304)
Finish: Plain
[B-567] Material: Cold rolled steel plate (SPCC)
Finish: Zinc plating chromate treatment (MFZn-C)
Door mass when using two pcs vertically (reference): 15kg
Specific-use
Distribution boards, measuring or communication equipment

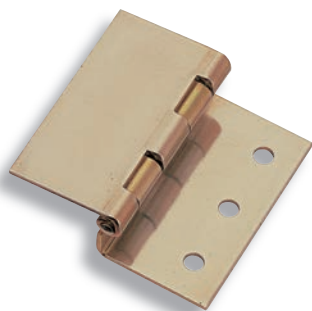

B-567

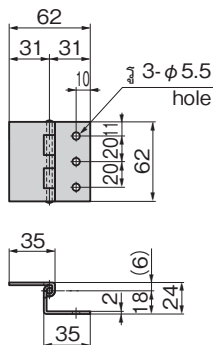

เลขที่สินค้า Product No.	RoHS 10	CAD	วัสดุ Material	มวลผลิตภัณฑ์ (g) Mass	รหัส Code
B-1567	●	2D/3D	SUS	100	12859
B-567		2D/3D	SPCC	100	10514

- : ผลิตภัณฑ์ที่ได้รับการรับรองตามมาตรฐาน RoHS10
- ▲ : สามารถรับรองตามมาตรฐาน RoHS10