



B-218
ทำจากอะลูมิเนียม
(เลขที่สินค้าเดิม B-2001)

บานพับฝีเสื่อแบบอัดรีด

EXTRUDED CONTINUOUS HINGES



B-218-2

ตัวอย่างการใช้
Example of application

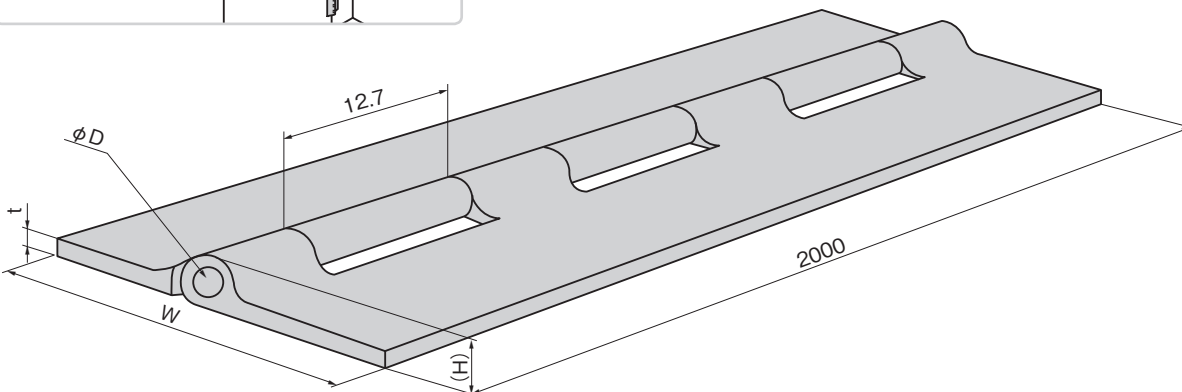
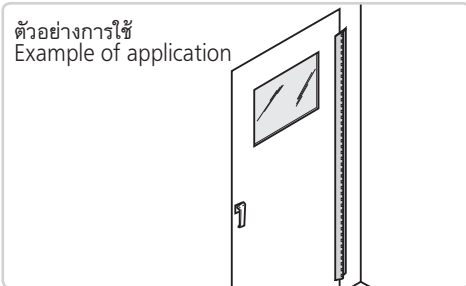

ลักษณะเด่น Feature

- น้ำหนักเบาเนื่องจากเป็นโลหะผสมอะลูมิเนียม
- ใช้ตัดแปลงได้ดีเยี่ยม
- ใช้แกนสแตนเลส
- เนื่องจากทำการชุบผิวอะลูมิเนียมจึงทนต่อการกัดกร่อนสูง
- Light aluminum alloy.
- Easy machinable.
- Stainless steel shaft.
- Corrosion-resistant alumite treatment.

ข้อมูลจำเพาะ

- วัสดุ: โลหะผสมอะลูมิเนียมอัดรีด (A6N01S) (แกนทำจากสแตนเลส)
- การจัดการผิวหน้า: ชุบผิวอะลูมิเนียม
- การใช้งาน: แผงควบคุม/อุปกรณ์ตรวจวัด/อุปกรณ์สื่อสาร
- กำหนดตง: ลินค้ามาตรฐาน...กรุณาติดต่อสอบถามถึงกำหนดมอบ
- หมายเหตุ: รับผิดชอบต่อขนาดอื่นๆ นอกเหนือจากในตารางด้วยเช่นกัน



- ตัดและเจาะรูได้
- กรุณาใช้ MS-20001 กับเครื่องบินและประตูที่มีน้ำหนัก (ดูอ้างอิงหน้า 676)
- ยังไม่มีการตัดแปลงเพื่อป้องกันแกนหลุด หลังตัดบานพับฝีเสื่อได้ขนาดที่จำเป็นแล้ว ให้ใช้งานโดยตัดแปลงเพื่อป้องกันการหลุดเช่น ทำการย้ำที่แกน
- กรณีตัดแปลงเพื่อป้องกันการหลุดที่ปลายทั้งสองฝั่ง ให้ทำที่ปีกเดียวกันเสมอ ถ้าทำที่ปีกต่างกันอาจเป็นสาเหตุให้ทำงานผิดพลาดได้
- ลिनค้ามีขนาดยาว จึงมีค่าจัดส่งต่างหาก กรุณาติดต่อสอบถามรายละเอียดเพิ่มเติม

Specifications

- Material: Aluminum alloy extrusion (A6N01S). (Shaft: Stainless steel)
- Finish: Alumite treatment

Specific-use

- Control boards, measuring or communication equipment

Remarks

- Other dimensions are available.
- Cutting and piercing are available.
- Use MS-20001 for aircraft/heavy doors. (See page 676)
- The hinge is not processed to prevent extraction of the shaft. After cutting the hinge to size and before use, fix stops, etc., on the shaft to prevent its extraction.
- When fixing stops on both ends, always fix on the same wing. Fixing on different wings may cause faulty operation.

แกนทำจากสแตนเลส
Shaft is made of stainless steel

เลขที่สินค้า Product No.	RoHS 10	CAD	W	(H)	t	φD	มวลผลิตภัณฑ์ (g) Mass	รหัส Code
B-218-1			27	4.7	1.2	2	270	11127
B-218-2			32	4.7	1.2	2	300	11128
B-218-3		3D	38	4.7	1.2	2	320	11129
B-218-4		2D	50	8	1.8	4.5	800	11130
B-218-5			86	8	2.7	3.5	1,500	11131
B-218-6			95	10.5	4	3	1,780	11132
B-218-7		2D	100	13	5	4.5	3,200	11133

* ในตารางนี้เป็นสินค้าที่มีแผนจะระงับการผลิต
The gray shading on the chart indicates items scheduled to be discontinued.
● : ผลิตภัณฑ์ที่ได้รับการรับรองตามมาตรฐาน RoHS10 ▲ : สามารถรับรองตามมาตรฐาน RoHS10

ตัวอย่างการใช้กับรถตู้
When using in wagon interior

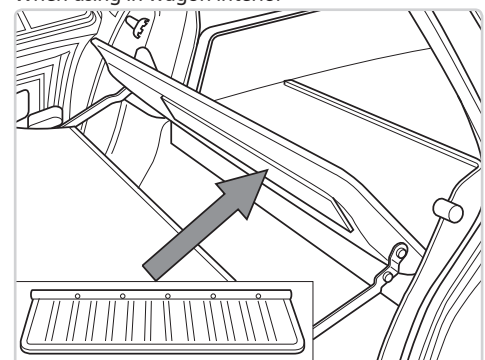

บานพับฝีเสื่อ/ที่กั้น
อุปกรณ์เสริม



B

CONTINUOUS HINGES
บานพับยาว
บานพับแบบเรียบ
บานพับด้านใน
บานพับสลักจอยท์

บานพับต่างระดับ
บานพับสำหรับคลังรวม

บานพับสำหรับรถจัดทัพเศษ
บานพับตู้แช่แข็ง

บานพับพิเศษ
บานพับแบบแรงบิด

แขนค้ำ
อุปกรณ์เสริม (B)