



ครีมอน  
ตัวยึด  
โวลเลอร์

มือจับปิดผนึก  
แผ่นแบบพิเศษ

ตู้แช่แข็ง  
บีคัสนิท

แบบหมุน  
ผิวเรียบ

แบบเกียร์

มือจับ  
แบบเรียบ

มือจับ  
ป๊อป

มือจับ  
ยก

มือจับสำหรับ  
การปรับระดับ

ระบบ  
สลัก

ระบบ  
เชียว

เชื่อมต่อ

แบบ  
ตะขอ

มือจับ  
แบบล็อกได้

มือจับ  
แบบ L

มือจับ  
แบบ T

แบบกลม  
ขนาดเล็ก

ปุ่มกด

มือจับ

ลูกบิด

ชิ้นส่วนสำหรับยึด  
ก้านเสา

ข้อต่อ  
เชื่อมต่อ

สวด

# ข้อต่อลวด WIRE JOINTS



# AC-25-QY

ทำจากสแตนเลส

## ลักษณะเด่น Feature

- สามารถปรับแต่งความยาวก้านเสาได้
- การเคลื่อนที่ของสลัก ฯลฯ จะไม่ส่งต่อมายังก้านเสาด้วยลวด
- The length of the rod can be adjusted.
- The latch motions are not transmitted to the rod through the wire.



AC-25-QY-1



AC-25-QY-2

[AC-25-QY-1]  
ข้อมูล • วัสดุ: ส่วนของลวด: สแตนเลส (SUS304),  
จำเพาะ ส่วนข้อปลาย: แท่งทองเหลืองแบบพรีคัตติ้ง (C3602BD)

[AC-25-QY-2]  
ข้อมูล • วัสดุ: ส่วนของลวด: สแตนเลส (SUS304),  
จำเพาะ ส่วนข้อปลาย: แท่งทองเหลืองแบบพรีคัตติ้ง (C3602BD)  
ทำจากเหล็ก (SPCC)  
• การจัดการผิวหน้า: ส่วนข้อปลาย: ผิวชุบสังกะสีเคลือบโครเมต (MFZn-C)  
• แรงที่ใช้: แรงในการดึง: 1.17kN

การใช้งาน • กรุณาใช้ร่วมกับมือจับ/สลัก  
หมายเหตุ • ปุ่มกดแบบใช้งานง่ายมีจำหน่ายแยก

[AC-25-QY-1]  
Specifications • Material: Wire: Stainless steel (SUS304). Terminal: Free cutting brass (C3602BD)  
[AC-25-QY-2]  
Specifications • Material: Wire: Stainless steel (SUS304). Terminal: Free cutting brass (C3602BD). Iron (SPCC)  
• Finish: Terminal: Zinc plating chromate treatment. (MFZn-C)  
• Working load: Tensile load: 1.17kN  
Specific use • Use the handle and latch together.  
Remarks • The quick bushing is optional.

[AC-25-QY-1]

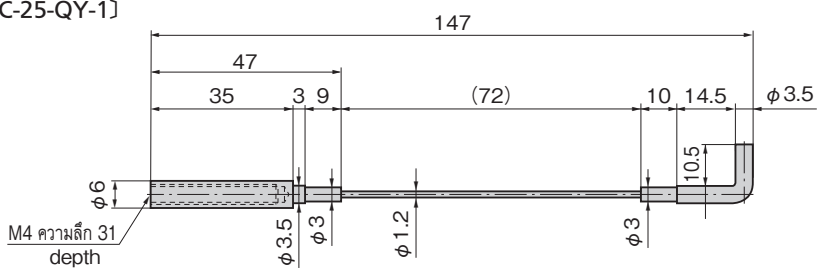

[AC-25-QY-2]

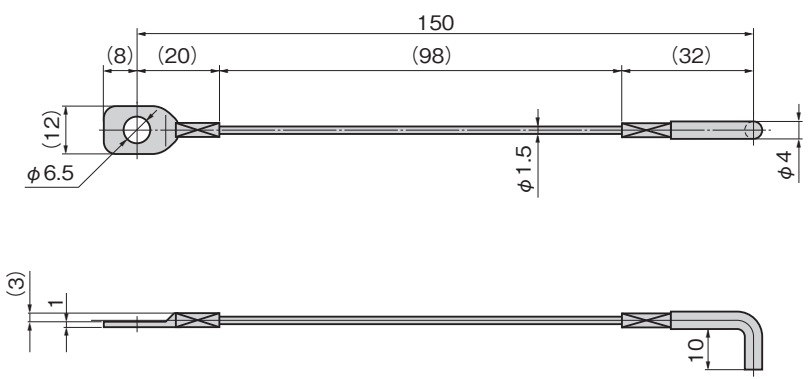

## ตัวอย่างการใช้ Example of application

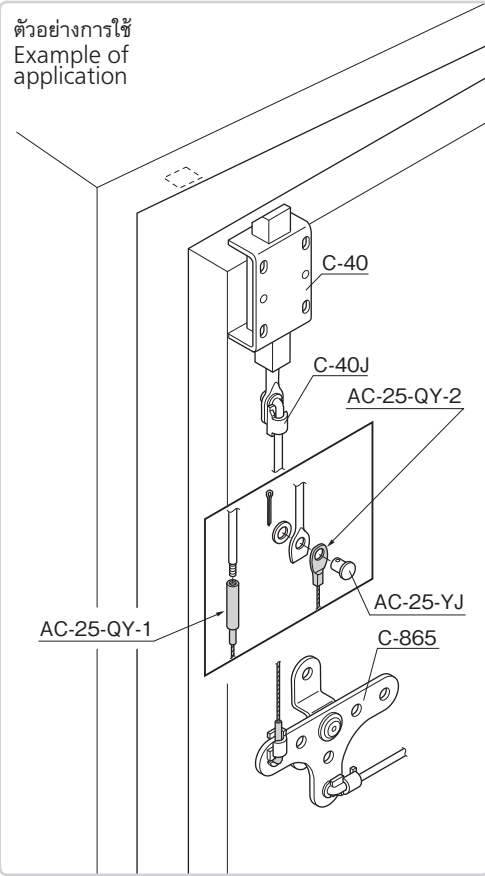

เลขที่สินค้า Product No.	RoHS 10	CAD	มวลผลิตภัณฑ์ (g) Mass	รหัส Code
AC-25-QY-1	2D/3D		9	03018
AC-25-QY-2	2D/3D		6	03019

● : ผลิตภัณฑ์ที่ได้รับการรับรองตามมาตรฐาน RoHS10 ▲ : สามารถรับรองตามมาตรฐาน RoHS10