

ชิ้นส่วนสำหรับยึด STOPPER PLATES



AC-1025-E·AC-1025-L

ทำจากสแตนเลส

AC-25-E·AC-25-L

ทำจากเหล็ก

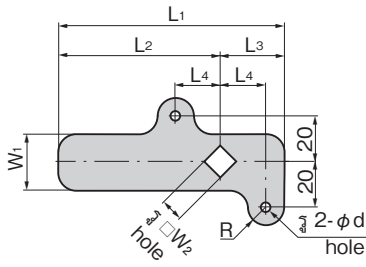

แผนภาพการทำงาน Operation drawings

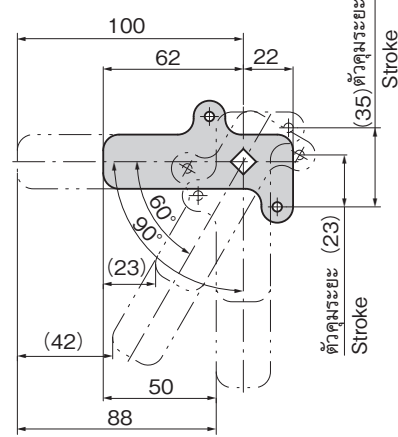
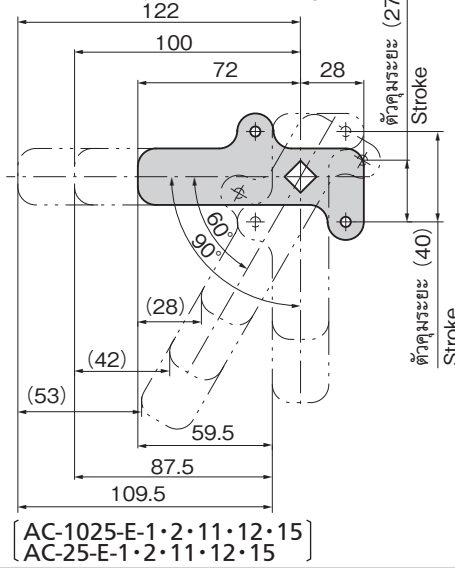

[AC-1025-E-1·2·11·12·15]
[AC-25-E-1·2·11·12·15]

[AC-1025-E-3·4·14]
[AC-25-E-3·4·14]

เลขที่สินค้า Product No.	RoHS 10	CAD	L1	L2	L3	L4	W1	W2	R	φd	ความหนาแผ่นวัสดุ Plate thickness	มวลผลิตภัณฑ์ (g) Mass	รหัส Code
AC-1025-E-1	●	3D									3	63	02078
AC-1025-E-2	●	3D	100	72	28	20	25	10	8	4.5	2	42	02079
AC-1025-E-3	●	3D	84	62	22	15	24	8	7	4.2	3	52	02080
AC-1025-E-4	●	3D									2	34	02081
AC-1025-E-11	●	2D/3D	128	100	28	20	25	10	8	4.5	3	85	03596
AC-1025-E-14	●	2D/3D	122	100	22	15	24	8	7	4.2	2	55	03597
AC-25-E-1	●	2D/3D	100	72	28	20	25	10	8	4.5	3.2	70	01738
AC-25-E-2	●	3D									2.3	50	01739
AC-25-E-3	●	2D/3D	84	62							3.2	56	03201
AC-25-E-4	●	2D/3D			22	15	24	8	7	4.2		42	01740
AC-25-E-4S	●	3D	74	52							2.3		04285
AC-25-E-11	●	2D/3D	128	100								78	03594
AC-25-E-12	●	3D	150	122	28	20	25	10	8	4.5	3.2	99	04643
AC-25-E-14	●	2D/3D	122	100	22	15	24	8	7	4.2	2.3	48	03595
AC-25-E-15	●	3D	150	122	28	20	25	8	8	4.5	3.2	100	04644

● : ผลิตภัณฑ์ที่ได้รับการรับรองตามมาตรฐาน RoHS10 ▲ : สามารถรับรองตามมาตรฐาน RoHS10

[AC-1025-L-1-10~AC-1025-L-2-20] ก้านเสาคือ ROD LINK

- วัสดุ: แผ่นเหล็กสแตนเลส (SUS304)
- การจัดการผิวหน้า: ขัดเรียบ
- Material: Stainless steel plate(SUS304)
- Finish: Barrel polishing

[AC-25-L] ก้านเสาคือ ROD LINK

- วัสดุ: แผ่นเหล็กกรีดเย็น (SPCC)
- การจัดการผิวหน้า: ผิวชุบสังกะสีเคลือบโครเมต (MFZn-C)
- Material: Cold rolled steel(SPCC)
- Finish: Zinc plating chromate treatment (MFZn-C)

[AC-1025-L]

- วัสดุ: แผ่นเหล็กสแตนเลส (SUS304)
- การจัดการผิวหน้า: ขัดเรียบ
- Material: Stainless steel plate(SUS304)
- Finish: Barrel polishing

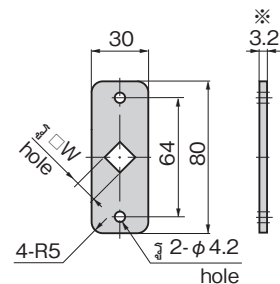
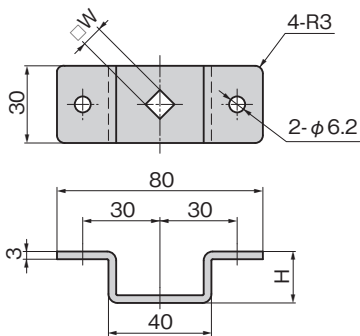

※AC-1025-L มีค่าเป็น 3mm 3mm for AC-1025-L.

เลขที่สินค้า Product No.	RoHS 10	CAD	H	W	มวลผลิตภัณฑ์ (g) Mass	รหัส Code
AC-1025-L-1-10	●	2D/3D	10	10	53.5	04279
AC-1025-L-1-20	●	2D/3D	20	10	66.7	04280
AC-1025-L-2-10	●	2D/3D	10	8	55	04281
AC-1025-L-2-20	●	2D/3D	20	8	69.2	04282

● : ผลิตภัณฑ์ที่ได้รับการรับรองตามมาตรฐาน RoHS10 ▲ : สามารถรับรองตามมาตรฐาน RoHS10

เลขที่สินค้า Product No.	RoHS 10	CAD	W	มวลผลิตภัณฑ์ (g) Mass	รหัส Code
AC-1025-L-1	●	2D/3D	10	51	04200
AC-1025-L-2	●	2D/3D	8	54	04201
AC-25-L-1	●	2D/3D	10	55	21172
AC-25-L-2	●	2D/3D	8	57	21082

● : ผลิตภัณฑ์ที่ได้รับการรับรองตามมาตรฐาน RoHS10 ▲ : สามารถรับรองตามมาตรฐาน RoHS10

มือจับ ลูกบิด/อุปกรณ์เสริม



A

ครีมอน

ตัวยึด โรลเลอร์

มือจับปิดฝัก หมอบพิเศษ

ตู้แช่แข็ง ปิดสนิท

แบบหมุน ผิวเรียบ

แบบเกียร์

มือจับ แบบเรียบ

มือจับ ป๊อป

มือจับ ยก

มือจับสำหรับการปรับระดับ

ระบบ สลัก

ระบบ เชี่ยว

เชื่อมต่อ

แบบ ตะขอ

มือจับ แบบล็อกได้

มือจับ แบบ L

มือจับ แบบ T

แบบกลม ขนาดเล็ก

ปุ่มกด

มือจับ

ลูกบิด

STOPPERS/RODS

ชิ้นส่วนสำหรับยึด ก้านเสา

ข้อต่อ เชื่อมต่อ

สวด

TAKIGEN

เล่มที่ 24

649