

ชิ้นส่วนสำหรับตัวคุมระยะ 28mm STOPPER PLATES



AC-1025-S
ทำจากสแตนเลส

AC-25-S
ทำจากเหล็ก

ลักษณะเด่น Feature

- ด้วยมุมการหมุนของมือจับ 60° ทำให้ได้ตัวคุมระยะของก้านเส้าเป็น 28mm
- Stroke of rod is 28mm when the handle turning angle is 60°.

[AC-1025-S]
ข้อมูล • วัสดุ: แผ่นเหล็กสแตนเลส (SUS304)
จำเพาะ • การจัดการผิวหน้า: ขัดเรียบ
การใช้งาน • ตู้ไฟ/แผงจ่ายไฟ/แผงควบคุม

[AC-25-S]
ข้อมูล • วัสดุ: แผ่นเหล็กกรดเย็น (SPCC)
จำเพาะ • การจัดการผิวหน้า: ผิวชุบสังกะสีเคลือบโครเมต (MFZn-C)
หมายเหตุ • AC-1025-S-0 เป็นสินค้าระงับการผลิต

[AC-1025-S]
Specifications • Material: Stainless steel plate (SUS304)
Finish: Barrel polishing
Specifications • Cubicles, power/distribution and control boards

[AC-25-S]
Specifications • Material: Cold rolled steel (SPCC)
Finish: Zinc plating chromate treatment (MFZn-C)

Remarks • Products AC-1025-S-0 is no longer manufactured.

ที่การหมุน 60° ตัวคุมระยะจะเป็น 28mm

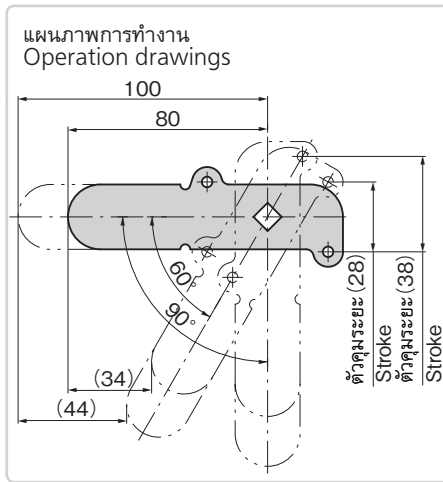
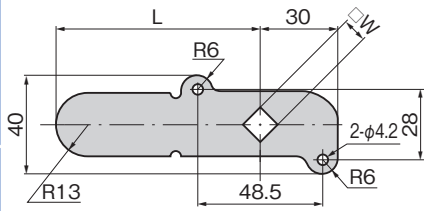

แนะนำเรื่องการเคลือบไนลอนชิ้นส่วนสำหรับยึด Stopper plate Nylon coating information



พลาสติกเป็นตัวเลือกที่ไม่ก่อให้เกิดรอยต่างๆ ที่กลองใส่และมีความเรียบลื่น สามารถเคลือบ (พอลิเอไมด์ 11) กรุณาติดต่อสอบถาม
 Resin coating (polyamide11) providing no damage to case and good slide is available optionally. Consult us.

เลขที่สินค้า Product No.	RoHS 10		CAD		L	□W	ความหนาแผ่นวัสดุ Thickness		มวลผลิตภัณฑ์ (g) Mass	รหัส Code	
	SUS	SPCC	SUS	SPCC			SUS	SPCC		SUS	SPCC
	SUS	SPCC	SUS	SPCC						SUS	SPCC
มือจับแบบเรียบ	AC-25-S-0					12			80		21546
มือจับป๊อป	AC-1025-S-1	AC-25-S-1			100	10			80	01553	21547
	AC-1025-S-2	AC-25-S-2				8	3	3.2	80	01554	21548
มือจับยก	AC-1025-S-11	AC-25-S-11			80	10			68	01576	01678
	AC-1025-S-12	AC-25-S-12				8			68	01577	01679

● : ผลิตภัณฑ์ที่ได้รับการรับรองตามมาตรฐาน RoHS10 ▲ : สามารถรับรองตามมาตรฐาน RoHS10
 ※ ในตารางนี้เป็นสินค้าที่มีแผนจะระงับการผลิต The gray shading on the chart indicates items scheduled to be discontinued.

ชิ้นส่วนสำหรับยึด STOPPER PLATES

AC-1025-1~3
ทำจากสแตนเลส

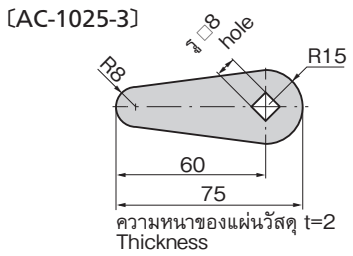
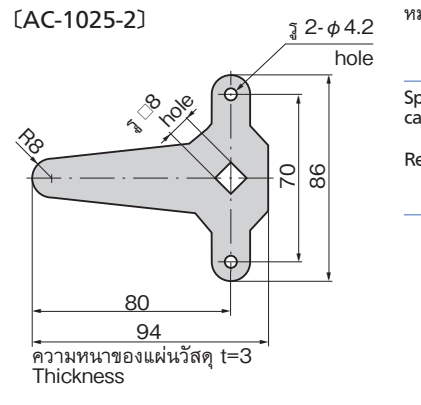
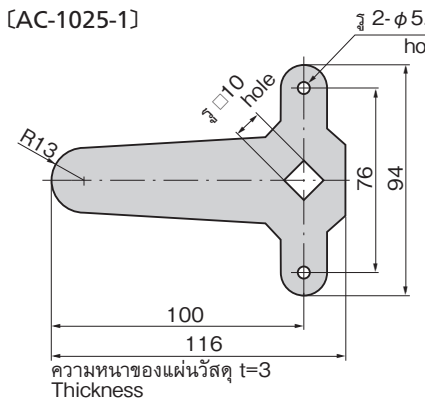

ข้อมูล • วัสดุ: แผ่นสแตนเลสแบบรีดเย็น (SUS304)
จำเพาะ • การจัดการผิวหน้า: ขัดเรียบ
หมายเหตุ • สามารถเคลือบพลาสติก (พอลิเอไมด์12) ซึ่งเป็นตัวเลือกที่ไม่ก่อให้เกิดรอยต่างๆ ที่กลองใส่และมีความเรียบลื่น กรุณาติดต่อสอบถาม

Specifications • Material: Cold rolled stainless steel plate(SUS304)
Finish: Barrel polishing

Remarks • Resin coating (Polyamide resin12) providing no damage to case and good slide is available optionally.

เลขที่สินค้า Product No.	RoHS 10	CAD	มวลผลิตภัณฑ์ (g) Mass	รหัส Code
AC-1025-1		2D/3D	107	20800
AC-1025-2		2D/3D	73	20801
AC-1025-3		2D/3D	24	20802

● : ผลิตภัณฑ์ที่ได้รับการรับรองตามมาตรฐาน RoHS10
 ▲ : สามารถรับรองตามมาตรฐาน RoHS10

※รูปร่างแตกต่างจาก AC-25-3
 Differs in shape to the AC-25-3.