

# มือจับผิวสัมผัสนุ่มมือ SOFT HANDLE

มือจับพลาสติกที่นุ่มและอ่อนโยนต่อมือ  
Soft, resin handle easy on the hands



AP-356

เลขที่สินค้า Product No.	RoHS 10	CAD	มวลผลิตภัณฑ์ (g) Mass	รหัส Code
AP-356		2D	54	04647

- ผลิตภัณฑ์ที่ได้รับการรับรองตามมาตรฐาน RoHS10
- ▲ : สามารถรับรองตามมาตรฐาน RoHS10

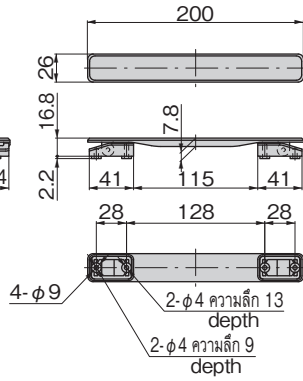

## AP-356

ทำจากพลาสติก

### ลักษณะเด่น Feature

- มือจับที่ถูกพัฒนาขึ้นเพื่อใช้กับกระเป๋าเดินทาง
- ส่วนที่ใช้จับหัดเข้าและขยายออกได้
- Handle developed for suitcases.
- Grip extends and retracts.

ข้อมูลจำเพาะ  
● วัสดุ: เทอร์โมพลาสติกโพลียูรีเทนอีลาสโตเมอร์ (TPU)

การใช้งาน  
● การจัดการผิวหน้า: การทำลายที่พื้นผิว

ข้อกำหนด  
● ลินค่ามาตรฐาน...กฏเกณฑ์ทดสอบตามถึงกำหนด

Specific use  
● Trunks and communications equipment

# มือจับสปริง PULLS WITH SPRINGS



A-1073-S-2

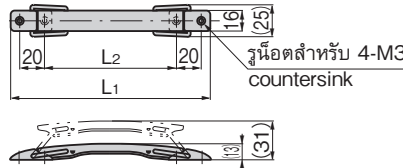

PAT.PEND.



## A-1073-S

ทำจากสแตนเลส

### ลักษณะเด่น Feature

- เนื่องจากทำจากสแตนเลสจึงมีความทนต่อความกัดกร่อนสูง
- มือจับจึงอยู่ในสภาพปิดอยู่เสมอเนื่องจากมีสปริง
- Corrosion-resistant stainless steel is used.
- Thanks to spring, the pull is always closed.

ข้อมูลจำเพาะ  
● วัสดุ: แผ่นเหล็กสแตนเลส (SUS304)  
● พอลิเอไมด์ (PA6)

การใช้งาน  
● การจัดการผิวหน้า: ทำผิวด้านแบบขึ้นเส้นแอร์ไลน์

● แรงที่ใช้แขวนหรือห้อยได้: 147N

● อุปกรณ์ตรวจวัด/เคสขนาดเล็ก

● ในตอนติดตั้ง กรุณาปรับแต่งสปริงให้ทำงานไปในทิศทางที่มือจับปิด

Specifications  
● Material: Stainless steel plate (SUS304)  
● Polyamide (PA6)

● Finish: Hairline finish  
● Hanging load: 147N

Specific use  
● Measuring equipment, small case

● When fitting, adjust the spring so that the handle moves towards the 'closed' position.

# มือจับ PULLS



A-1073

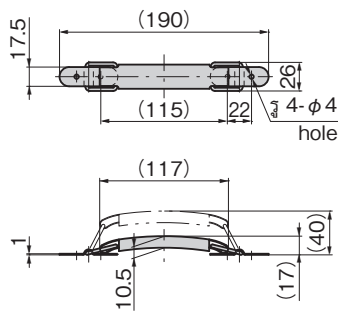

## A-1073

ทำจากสแตนเลส

### ลักษณะเด่น Feature

- เนื่องจากทำจากสแตนเลสจึงมีความทนต่อความกัดกร่อนสูง
- Corrosion-resistant stainless steel is used.

ข้อมูลจำเพาะ  
● วัสดุ: แผ่นสแตนเลสแบบรีดเย็น (SUS304)

การใช้งาน  
● การจัดการผิวหน้า: การขัดเงาละเอียดแบบกระจกเงา

● อุปกรณ์ตรวจวัด

Specifications  
● Material: Cold rolled stainless steel plate(SUS304)

● Finish: Mirror surface buffing

Specific use  
● Measuring equipment

เลขที่สินค้า Product No.	RoHS 10	CAD	แรงที่ใช้แขวนหรือห้อยได้ N Hanging load	มวลผลิตภัณฑ์ (g) Mass	รหัส Code
A-1073		2D/3D	147	60	00714

- ผลิตภัณฑ์ที่ได้รับการรับรองตามมาตรฐาน RoHS10
- ▲ : สามารถรับรองตามมาตรฐาน RoHS10