

มือจับแบบฝัง EMBEDDED PULLS

สอดคล้องกับ SEMI S8-0701



ลักษณะเด่น Feature

- ใช้วัสดุตามมาตรฐาน UL
- AP-30-0: รองรับ SEMI S8-0218 (SESC6.8) (ฉบับปีงบประมาณ 2018)
- AP-30-1: รองรับ SEMI S8-0701 (SESC6.8) (ฉบับปีงบประมาณ 2001)
- AP-30-2: รองรับ SEMI S8-0218 (SESC6.9) (ฉบับปีงบประมาณ 2018)
- Uses materials compliant with UL standards.
- AP-30-0: Compliant with SEMI S8-0218 (SESC 6.8) (2018 edition)
- AP-30-1: Compliant with SEMI S8-0701 (SESC 6.8) (2001 edition)
- AP-30-2: Compliant with SEMI S8-0218 (SESC 6.9) (2018 edition)

ชื่อวัสดุ: โพลีคาร์บอเนต (PC)/อัลลอย ABS (UL94V-0)
 จำเพาะ: • สีมาตรฐาน: สีงาช้าง/สีขาว
 การใช้งาน: • อุปกรณ์การผลิตเซมิคอนดักเตอร์

Specific cations: • Material: Polycarbonate/ABS alloy (UL94V-0)
 • Standard color: Ivory, white
 Specific use: • Semiconductor production equipment



AP-30-1-White



AP-30-2-Ivory

[AP-30-0]

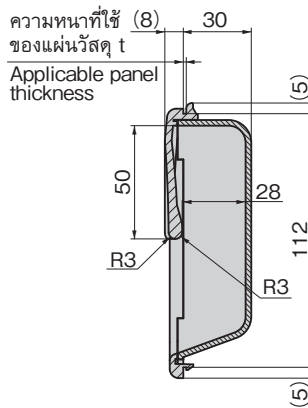
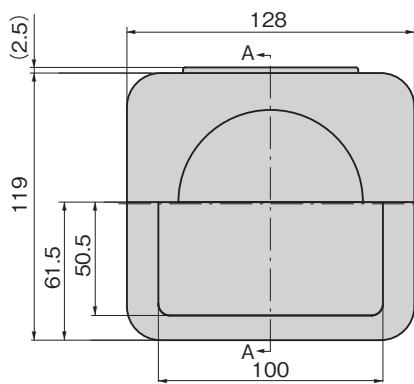

ด้านตัด A-A
A-A section

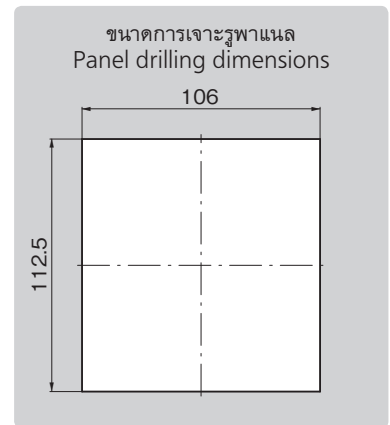

เลขที่สินค้า Product No.	RoHS 10	CAD	หมายเหตุ Remarks	t	มวลผลิตภัณฑ์ (g) Mass	รหัส Code
AP-30-0-2-Ivory	●	2D/3D	สีงาช้าง Ivory	1.0	120	04682
AP-30-0-3-Ivory	●	2D/3D		1.2		04683
AP-30-0-4-Ivory	●	2D/3D		1.6		04684
AP-30-0-2-White	●	2D/3D	สีขาว White	1.0		04686
AP-30-0-3-White	●	2D/3D		1.2		04687
AP-30-0-4-White	●	2D/3D		1.6		04688

● : ผลิตภัณฑ์ที่ได้รับการรับรองตามมาตรฐาน RoHS10 ▲ : สามารถรับรองตามมาตรฐาน RoHS10

วิธีการติดตั้ง Installation method

สามารถติดตั้งแบบวันทัชได้
Can be attached by one touch.

[AP-30-1 · 2]

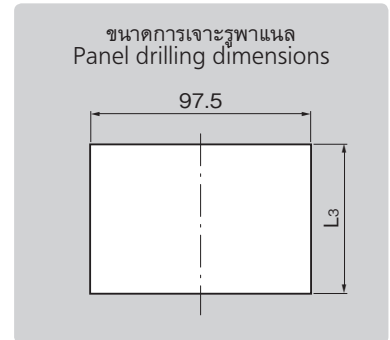
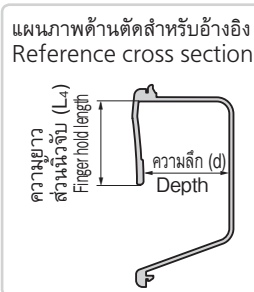
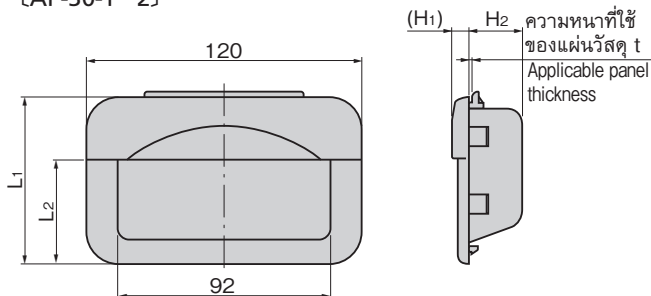

เลขที่สินค้า Product No.	RoHS 10	CAD	หมายเหตุ Remarks	L1	L2	L3	(L4)	(H1)	H2	(d)	t	มวลผลิตภัณฑ์ (g) Mass	รหัส Code
AP-30-1-1	●	2D/3D	สีงาช้าง Ivory	119	61.5	112	50	8.3	52.5	50	0.8	125	03352
AP-30-1-2	●	2D/3D									1.0	125	03394
AP-30-1-3	●	2D/3D									1.2	125	03353
AP-30-1-4	●	2D/3D									1.6	125	03354
AP-30-2-1	●	2D/3D		73.5	46	66.5	20	8	23	23	0.8	60	03355
AP-30-2-2	●	2D/3D									1.0	60	03491
AP-30-2-3	●	2D/3D									1.2	60	03356
AP-30-2-4	●	2D/3D									1.6	60	03357

● : ผลิตภัณฑ์ที่ได้รับการรับรองตามมาตรฐาน RoHS10 ▲ : สามารถรับรองตามมาตรฐาน RoHS10

มือจับ
ลูกบิด/อุปกรณ์เสริม

ครีมอน
ตัวยึด
โรลเลอร์
มือจับปิดผนึก
แผ่นแบบพิเศษ
ตัวเชื่อมต่อ
ปิดสนิท
แบบหมุน
ผิวเรียบ
แบบเกียร์
มือจับ
แบบเรียบ
มือจับ
ป๊อป
มือจับ
ยก
มือจับสำหรับ
การปรับระดับ
ระบบ
สลัก
ระบบ
เชียว
เชื่อมต่อ
แบบ
ตะขอ
มือจับ
แบบล็อคได้
มือจับ
แบบ L
มือจับ
แบบ T
แบบกลม
ขนาดเล็ก
ปุ่มกด
PULLS
มือจับ
ลูกบิด
ชิ้นส่วนที่เข้ากันได้
กันแล้ว
เชื่อมต่อ
เชื่อมต่อ
ลวด