

มือจับแบบฝัง EMBEDDED PULLS



A-1030 ทำจากสแตนเลส

A-1030-TMP ทำจากสแตนเลส

ลักษณะเด่น Feature

- A-1030-0: รองรับ SEMI S8-0218 (SESC6.8) (ฉบับปีงบประมาณ 2018)
- A-1030-1: รองรับ SEMI S8-0701 (SESC6.8) (ฉบับปีงบประมาณ 2001)
- A-1030-2/TMP: รองรับ SEMI S8-0218 (SESC6.9) (ฉบับปีงบประมาณ 2018)
- สภาพภายนอกที่ให้ความรู้สึกหรูหราด้วยสีเงา และสัมผัสมือที่นุ่มลื่น (A-1030-TMP)
- A-1030-0: Compliant with SEMI S8-0218 (SESC 6.8) (2018 edition)
- A-1030-1,TMP: Compliant with SEMI S8-0701 (SESC 6.8) (2001 edition)
- A-1030-2,TMP: Compliant with SEMI S8-0218 (SESC 6.9) (2018 edition)
- Semi-gloss, high-grade exterior and smooth feel. (A-1030-TMP)

PAT.PEND.



A-1030-1

A-1030-2

[A-1030-0]

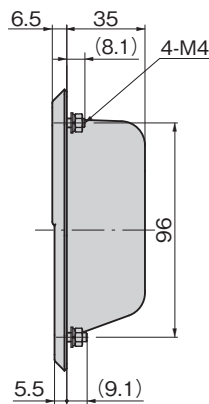
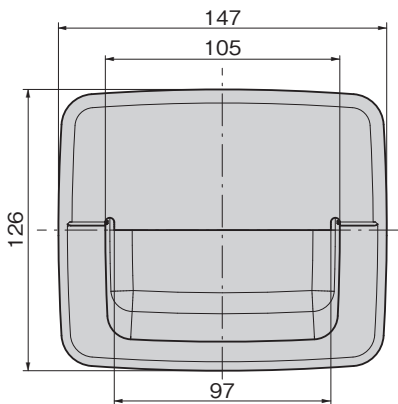

[A-1030-1 · 2]

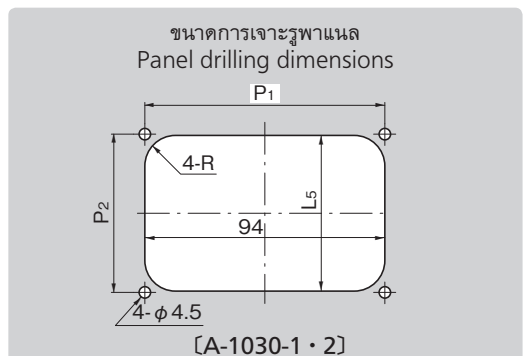
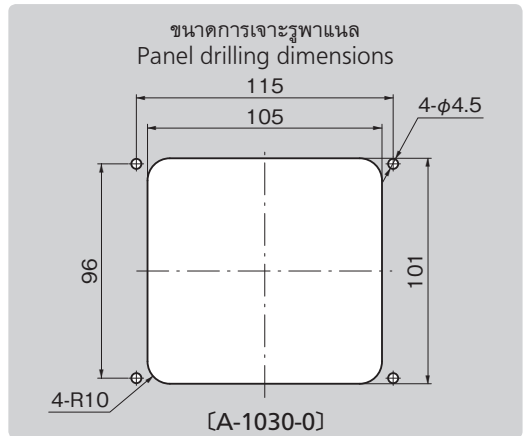
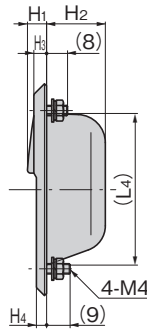
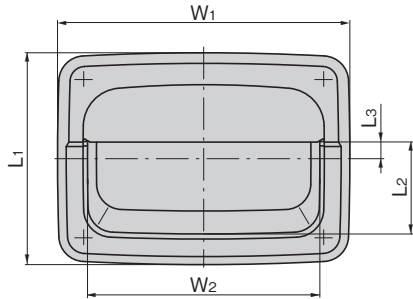

แผนภาพด้านตัดสำหรับอ้างอิง

Reference cross section [A-1030-0]

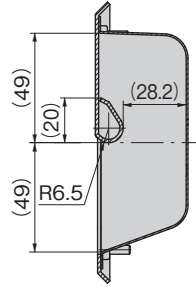

[A-1030-1 · 2]

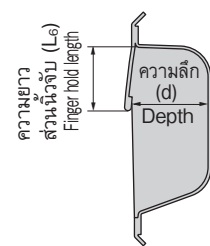

เลขที่สินค้า Product No.	RoHS 10	CAD	L ₁	L ₂	L ₃	L ₄	L ₅	L ₆	W ₁	W ₂	P ₁	P ₂	(d)	R	มวลผลิตภัณฑ์ (g) Mass	รหัส Code
A-1030-0	●		ตามภาพแบบด้านบน See drawings above												340	04685
A-1030-1	●	2D/3D														03516
A-1030-1-TMP	●	3D	120	42	4	91	95	50	133	92	105	90	50	10	310	04611
A-1030-2	●	2D/3D														03514
A-1030-2-TMP	●	3D	83	36	6.5	60	61	20	114.5	91	94	62	23	12	150	04612

● : ผลิตภัณฑ์ที่ได้รับการรับรองมาตรฐาน RoHS10 ▲ : สามารถรับรองตามมาตรฐาน RoHS10

ครีมอน

ตัวยึด
โรลเลอร์

มือจับปิดผนึก
แม่พิมพ์พิเศษ

ตู้แช่แข็ง
ปิดสนิท

แบบหมุน
ผิวเรียบ

แบบเกียร์

มือจับ
แบบเรียบ

มือจับ
ป๊อป

มือจับ
ยก

มือจับสำหรับ
การปรับระดับ

ระบบ
สลัก

ระบบ
เชียว

เชื่อมต่อ

แบบ
ตะขอ

มือจับ
แบบถอดได้

มือจับ
แบบ L

มือจับ
แบบ T

แบบกลม
ขนาดเล็ก

ปุ่มกด

มือจับ
PULLS

ลูกบิด

ชิ้นส่วนสำหรับยึด
กำแพง

ข้อต่อ
เชื่อมต่อ

ลวด