



**A-870**  
ทำจากซิงค์อัลลอย

# มือจับเดี่ยวแบบปุ่มกด

## PUSH-BUTTON TYPE SINGLE HANDLES

PAT.PEND.



A-870-P



กุญแจ No.T0230  
Key

### ลักษณะเด่น Feature

- ที่ครอบกุญแจเป็นกุญแจเปลี่ยนได้พร้อมแผ่นปิดกันฝุ่น
- การประกอบกับ A-871 (สำหรับประตูขนาดใหญ่) จะทำให้ดีไซน์ดูเป็นแบบเดียวกัน
- The lock device has a dust proof shutter and the key is reversible.
- The exterior matches A-871.

- ข้อมูล** • วัสดุ: ซิงค์อัลลอย (ZDC)
- จำเพาะ** • การจัดการผิวหน้า: ชุบโครเมียม (MZCr)
- อุปกรณ์ที่แนบมา: กุญแจ 2 ดอก
- การใช้งาน** • รถจัดทำพิเศษ/รถบัส/เครื่องเล่น/ประตูยก
- หมายเหตุ** • กรุณาใช้โดยประกอบกับอุปกรณ์ใส่กุญแจแต่ละชนิด
- มีประเภท S (มีรูนอตที่หัว) และประเภท P (แบบหัวกลม)
- ⚠️ • กรุณาทาน้ำมันหล่อลื่นสมรรถนะสูง ที่จุดที่มีการเคลื่อนสไลด์ตามกำหนดเวลาเพื่อให้สามารถใช้งานได้ยืนยาว

- Specifications** • Material: Zinc alloy (ZDC)
- Finish: Chrome plating (MZCr)
- Accessories: Two keys
- Specific-use** • Specially equipped vehicles, buses, oscillation devices, lift doors.
- Remarks** • Use is allowed in combination with various lock devices.
- Two types, S (includes a screw hole at the end) and P (the end is spherical) are available.
- ⚠️ • To prolong the life of the product, apply a regular coating of high-performance lubricant to the sliding parts.

[A-870-P]  
[A-870-S]

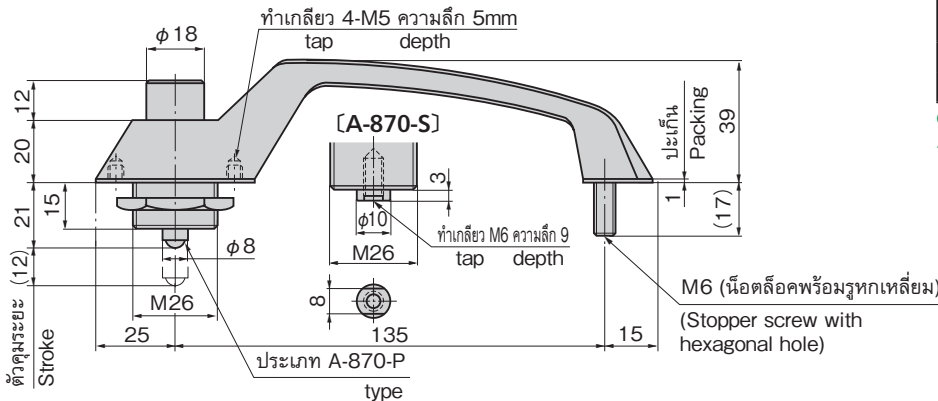
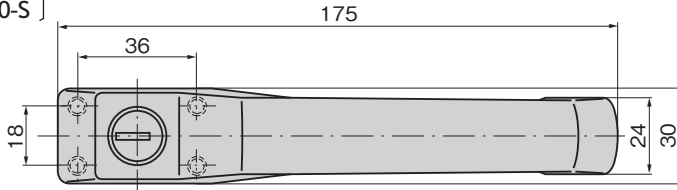

เลขที่สินค้า Product No.	RoHS 10	CAD	มวลผลิตภัณฑ์ (g) Mass	รหัส Code
A-870-P	2D/3D		400	01170
A-870-S	2D/3D		400	01326

- : ผลิตภัณฑ์ที่ได้รับการรับรองตามมาตรฐาน RoHS10
- ▲ : สามารถรับรองตามมาตรฐาน RoHS10

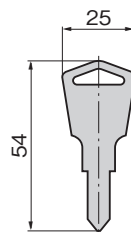
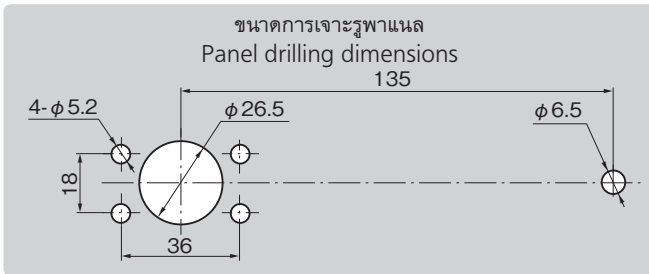

### วิธีการติดตั้ง Installation method

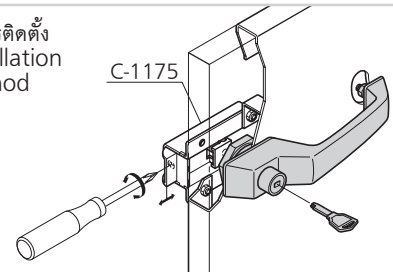

### AC-1025-PR

มีโรลเลอร์แบบกดที่ทำให้ควบคุมปุ่มกดได้ง่ายด้วย  
The push roller which reduces the push button operating burden is also available.  
กรุณาใช้ประกอบกับ A-870-S, A-871-S  
Recommend to use A-870-S or A-871-S together.

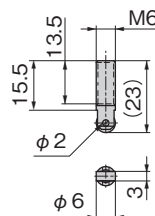

กรุณาใช้ด้วยนอตตัวเมีย M6 (จำหน่ายแยก)  
Fasten using an M6 nut. (Optional)

เลขที่สินค้า Product No.	RoHS 10	CAD	มวลผลิตภัณฑ์ (g) Mass	รหัส Code
AC-1025-PR	2D/3D		3.8	02082

- : ผลิตภัณฑ์ที่ได้รับการรับรองตามมาตรฐาน RoHS10
- ▲ : สามารถรับรองตามมาตรฐาน RoHS10

มือจับ  
ลูกบิด/อุปกรณ์เสริม



A

ครีมอน

ตัวยึด  
โรลเลอร์

มือจับปิดผนึก  
แผ่นแบบพิเศษ

ผู้แช่แข็ง  
ปิดสนิท

แบบหมุน  
ผิวเรียบ

แบบเกียร์

มือจับ  
แบบเรียบ

มือจับ  
ป๊อป

มือจับ  
ยก

มือจับสำหรับ  
การปรับระดับ

ระบบ  
สลัก

ระบบ  
เชียว

เชื่อมต่อ

แบบ  
ตะขอ

มือจับ  
แบบลีดได้

มือจับ  
แบบ L

มือจับ  
แบบ T

แบบกลม  
ขนาดเล็ก

ปุ่มกด

มือจับ

ลูกบิด

รุ่นสำหรับยึด  
กำแพง

ข้อต่อ  
เชื่อมต่อ

ลวด

PUSH-BUTTON HANDLES