



AP-871
ทำจากพลาสติก

มือจับดับเพลิงแบบปุ่มกด

PUSH-BUTTON TYPE DOUBLE HANDLES

PAT.PEND.

ลักษณะเด่น Feature

- ที่ครอบกุญแจเป็นกุญแจเปลี่ยนได้พร้อมแผ่นปิดกันฝุ่น
- มือจับมีน้ำหนักเบาจึงเหมาะที่สุดกับแผ่นปิด 4 ลข
- The lock device has a dustproof shutter and the key is reversible.
- The handle is light and suitable for the shutter.

- ข้อมูล
- วัสดุ: พลาสติก AES
- จำเพาะ
- สีมาตรฐาน: ดำ
 - อุปกรณ์ที่แนบมา: กุญแจ 2 ดอก

- การใช้งาน
- ประดับบานยึดของรถบัสหรือรถจัดท่าพิเศษ
- หมายเหตุ
- กรุณาติดตั้งสกรูหล่อน 4 ลข ตามเวลาจำเป็น และตรวจสอบการทำงานเพื่อให้ใช้งานได้อย่างสบาย
 - ผลิตประเภทกุญแจดีมเพล (No.TVC230) ด้วยกรุณาติดต่อสอบถาม
 - อาจเป็นสาเหตุให้เกิดความเสียหายได้ดังนั้นกรุณาอย่าให้โดนกระแทกกระทือนรุนแรง
 - กรุณาตรวจสอบข้อมูลให้ถี่ถ้วนก่อนใช้สารป้องกันกรคลายตัวและสารละลายอื่นๆ

- Specifications
- Material: AES Resin
 - Standard color: Black
 - Accessories: Two keys
- Specific-use
- Buses, specially equipped vehicles, shutter doors.
- Remarks
- For smooth operation, lubricate it by oil spray at certain intervals and check the operation.
 - Avoid subjecting to excessive shock; may break handles.
 - Be sure to test adequately when using a solvent such as thread-locking fluid.



AP-871-2-S



กุญแจ No.T0230 Key

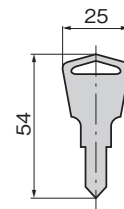
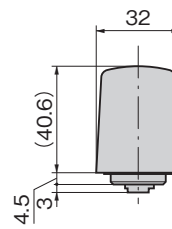
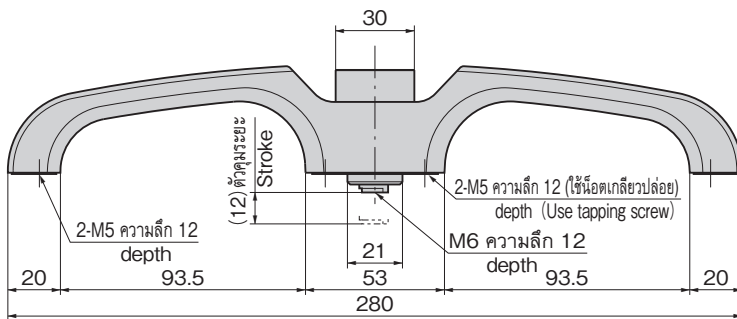
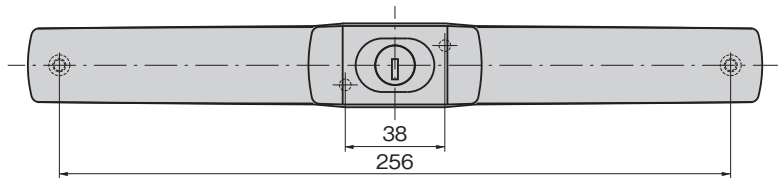

ขนาดการเจาะรูพาดแนล

Panel drilling dimensions

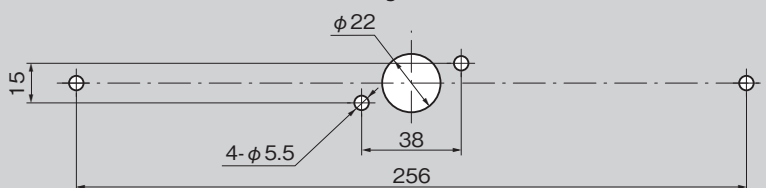

ตัวอย่างการใช้

Example of application

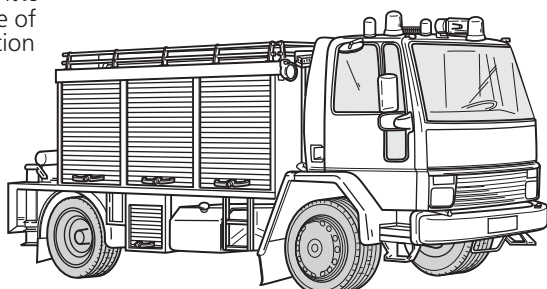

เหมาะที่สุดสำหรับแผ่นน้ำหนักเบา
Suitable for the light weight shutter.

เลขที่สินค้า Product No.	RoHS 10+ CAD	มวลผลิตภัณฑ์ (g) Mass	รหัส Code
AP-871-2-S	2D/3D	215	02073

- : ผลิตภัณฑ์ที่ได้รับการรับรองตามมาตรฐาน RoHS10
- ▲ : สามารถรับรองตามมาตรฐาน RoHS10

มือจับ
ลูกบิด/อุปกรณ์เสริม



A

เคอมอน

ตัวยึด
โรลเลอร์

มือจับปิดเหล็ก
แผ่นแบบพิเศษ

ผู้ดูแลเชิง
ปิดสนิท

แบบหมุน
ผิวเรียบ

แบบเกียร์

มือจับ
แบบเรียบ

มือจับ
ป๊อป

มือจับ
ยก

มือจับสำหรับ
การปรับระดับ

ระบบ
สลัก

ระบบ
เชียว

เชื่อมต่อ

แบบ
ตะขอ

มือจับ
แบบล็อคได้

มือจับ
แบบ L

มือจับ
แบบ T

แบบกลม
ขนาดเล็ก

ปุ่มกด

มือจับ

ลูกบิด

ชิ้นส่วนสำหรับยึด
กำแพง

ข้อต่อ
เชื่อมต่อ

ลวด

PUSH-BUTTON HANDLES