



A

ครีมออน

ตัวยึด  
โรสเลอร์

มือจับปิดฝัก  
แม่แบบพิเศษ

ตู้แช่แข็ง  
ปีตสนิท

แบบหมุน  
ผิวเรียบ

แบบเกียร์

มือจับ  
แบบเรียบ

มือจับ  
ป๊อป

มือจับ  
ยก

มือจับสำหรับ  
การปรับระดับ

ระบบ  
สลัก

ระบบ  
เชียว

เชื่อมต่อ

แบบ  
ตะขอ

มือจับ  
แบบล็อคได้

มือจับ  
แบบ L

มือจับ  
แบบ T

แบบกลม  
ขนาดเล็ก

ปุ่มกด

มือจับ

ลูกบิด

ชิ้นส่วนสำหรับยึด  
กำแพง

ข้อต่อ  
เชื่อมต่อ

ลวด

TAKIGEN

เล่มที่ 24

518

A-1097, A-22 มือจับแบบ L

# มือจับขึ้นรูปปลายเส้น LINED HANDLES

ผลิตภัณฑ์ขึ้นทะเบียนขององค์การบริหารจัดการภาครัฐ (UR)



**A-1097**  
ทำจากสแตนเลส

## ลักษณะเด่น Feature

- เนื่องจากทำจากสแตนเลสจึงมีความทนต่อความกัดกร่อนสูง
- แบบใช้ได้ทั้งซ้ายและขวา
- Corrosion-resistant stainless steel is used.
- For both left-hand and right-hand use.

- ข้อมูลจำเพาะ**
- วัสดุ: เหล็กหล่อสแตนเลส (SUS304)
  - การจัดการผิวหน้า: การขัดเงาละเอียดแบบกระจกเงา
  - อุปกรณ์ที่แนบมา: น็อตขนาดใหญ่/ชุดสกรู
- หมายเหตุ**
- รับผลิต SUS316 ด้วยเช่นกัน กรุณาติดต่อสอบถาม
  - กรุณาเลือกชิ้นส่วนสำหรับยึดจากรู ๘ ในหน้า 646-650
  - แนะนำให้ทา สารป้องกันการเคลือบผิว ที่นอต สำหรับการติดตั้งชิ้นส่วนสำหรับยึดของผลิตภัณฑ์นี้ เพื่อป้องกันการคลายตัว

- Specifications**
- Material: Cast stainless steel (SUS304)
  - Finish: Mirror surface buffing
  - Accessories: Large nut and screws
- Remarks**
- Select the stopper plate with 8-hole on page 646 to 650.
  - It is recommended that thread-locking fluid be used to prevent loosening of the mounting screws for the catch.



A-1097-1



A-1097-2



A-1097-3

※มีการเปลี่ยนการจัดการผิวหน้า  
※ Surface finish has been changed.

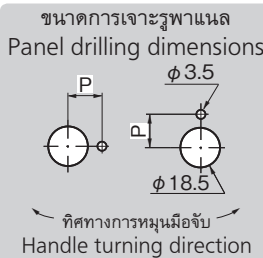
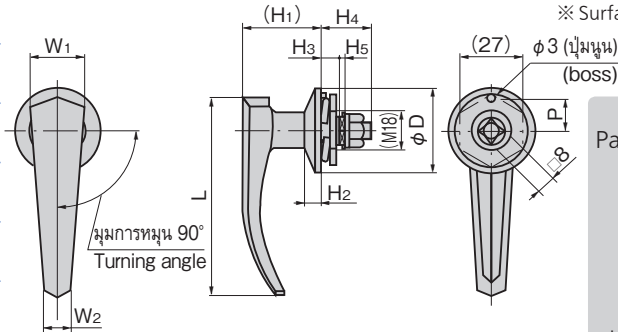

เลขที่สินค้า Product No.	RoHS 10+	CAD	L	W <sub>1</sub>	W <sub>2</sub>	(H <sub>1</sub> )	H <sub>2</sub>	H <sub>3</sub>	H <sub>4</sub>	H <sub>5</sub>	P	φD	ความหนาที่ใช้ของแผ่นวัสดุ Applicable panel thickness	มวลผลิตภัณฑ์ (g) Mass	รหัส Code
A-1097-1	2D/3D		90	22	12	36	7	7	22	3	15	38	1.2~3	170	00721
A-1097-2	2D/3D		80	20	10	34	7	6	21	3	13	34	1.2~2	140	00722
A-1097-3	2D/3D		60	16	8	25	5	6	19	1.5	12	28	1.2~1.5	90	00723

● : ผลิตภัณฑ์ที่ได้รับการรับรองตามมาตรฐาน RoHS10 ▲ : สามารถรับรองตามมาตรฐาน RoHS10

# มือจับสามสัน LEVER HANDLES



**A-22**  
ทำจากซิงค์อัลลอย

## ลักษณะเด่น Feature

- แบบใช้ได้ทั้งซ้ายและขวา
- For both left-hand and right-hand use.

- ข้อมูลจำเพาะ**
- มวลผลิตภัณฑ์: 130g
  - วัสดุ: ซิงค์อัลลอย (ZDC)
  - การจัดการผิวหน้า: ชุบโครเมียม (MZCr)
  - ความหนาที่ใช้มากที่สุดของแผ่นวัสดุ: 2mm
  - อุปกรณ์ที่แนบมา: น็อตขนาดใหญ่/ชุดสกรู

- การใช้งาน**
- แผงจ่ายไฟ/แผงควบคุม
- หมายเหตุ**
- กรุณาเลือกชิ้นส่วนสำหรับยึดจากรู ๘ ในหน้า 646-650
  - กรุณาปรึกษาเพิ่มเติมสำหรับการจัดการผิวหน้าแบบพิเศษ
  - แนะนำให้ทา สารป้องกันการเคลือบผิว ที่นอต สำหรับการติดตั้งชิ้นส่วนสำหรับยึดของผลิตภัณฑ์นี้ เพื่อป้องกันการคลายตัว

- Specifications**
- Mass: 130g
  - Material: Zinc alloy (ZDC)
  - Finish: Chrome plating (MZCr)
  - Max. applicable panel thickness: 2mm
  - Accessories: Large nut and screws

- Specific use**
- Power/distribution and control boards
- Remarks**
- Select the stopper plate with 8-hole on page 646 to 650.
  - It is recommended that thread-locking fluid be used to prevent loosening of the mounting screws for the catch.



A-22

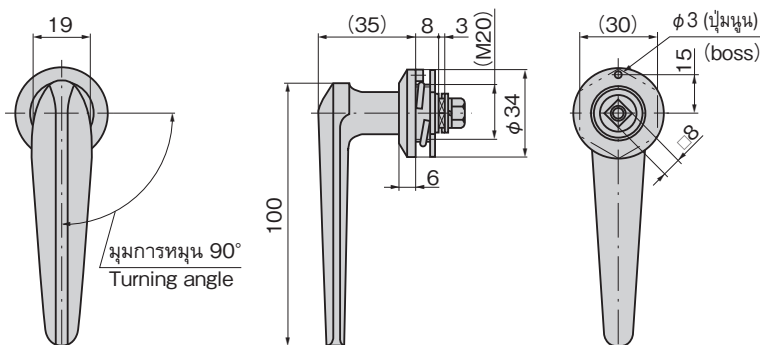
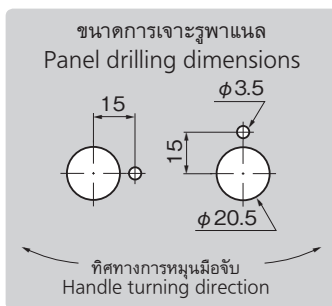

เลขที่สินค้า Product No.	RoHS 10+	CAD	รหัส Code
A-22	●	2D/3D	00080

● : ผลิตภัณฑ์ที่ได้รับการรับรองตามมาตรฐาน RoHS10  
▲ : สามารถรับรองตามมาตรฐาน RoHS10