

มือจับแบบมีกุญแจ  
KEY HANDLES

No.0060-H · No.0061-H · No.0061N-H · No.0062-H

ทำจากสังกะสีอัลลอย

มือจับ  
ลูกบิด/อุปกรณ์เสริม



A

เครมอน

ตัวยึด  
โรลเลอร์

มือจับปิดผนึก  
แผ่นแบบพิเศษ

ผู้ดูแลเชิง  
เทคนิค

แบบหมุน  
ผิวเรียบ

แบบเกียร์

มือจับ  
แบบเรียบ

มือจับ  
ป๊อป

มือจับ  
ยก

มือจับสำหรับ  
การปรับระดับ

ระบบ  
สลัก

ระบบ  
เชียว

เชื่อมต่อ

แบบ  
ตะขอ

LOCK HANDLES  
มือจับ  
แบบล็อกได้  
มือจับ  
แบบ L  
มือจับ  
แบบ T

แบบกลม  
ขนาดเล็ก

ปุ่มกด

มือจับ

ลูกบิด

ชิ้นส่วนที่พบ  
ที่ร้าน

ข้อต่อ  
เชื่อมต่อ

ลวด



No.0060-H (ยาว)  
(Long)



No.0061-H

[No.0061-H  
No.0060-H (ยาว)  
(Long)]

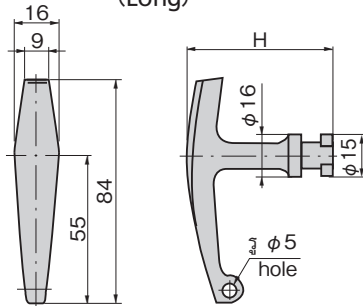

\* แผนภาพนี้สร้างขึ้นจากการใช้ No.0061-H เป็นมาตรฐาน  
Drawing is based on No.0061-H.



No.0061N-H

[No.0061N-H]

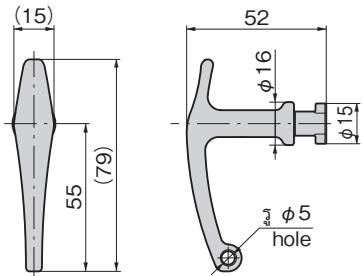

\* มีความเข้ากันได้กับ No.0061-H  
※Interchangeable with No.0061-H.



No.0062-H

[No.0062-H]

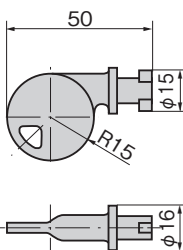

ข้อมูล จำเพาะ	<ul style="list-style-type: none"> <li>• มวลผลิตภัณฑ์: No.0060-H (ยาว): 112g No.0061-H: 70g No.0061N-H: 50g No.0062-H: 30g</li> <li>• วัสดุ: ซิงค์อัลลอย (ZDC)</li> <li>• การจัดการผิวหน้า: No.0060-H (ยาว), No.0061-H, No.0061N-H: ชุบโครเมียม (MZCr) No.0062-H: ชุบเซิร์กโคโรเมียม (MZCr)</li> </ul>
Specifi- cations	<ul style="list-style-type: none"> <li>• Mass: No.0060-H (long): 112g No.0061-H: 70g No.0061N-H: 50g No.0062-H: 30g</li> <li>• Material: Zinc alloy (ZDC)</li> <li>• Finish: No.0060-H(long)·No.0061-H·No.0061N-H: Chrome plating (MZCr) No.0062-H: Satellite chrome plating (MZCr)</li> </ul>

เลขที่สินค้า Product No.	RoHS 10+	CAD	หมายเหตุ Remarks	H	รหัส Code
No.0060-H			ยาว long	94	02666
No.0061-H	●			52	00182
No.0061N-H					04587
No.0062-H	●				70142

● : ผลิตภัณฑ์ที่ได้รับการรับรองตามมาตรฐาน RoHS10  
▲ : สามารถรับรองตามมาตรฐาน RoHS10