



มือจับแบบล็อกได้พร้อมตัวครอบ

LOCK HANDLES WITH CAPS

ลักษณะเด่น Feature

- พร้อมสปริงกดขึ้นส่วนสำหรับยึด
- แบบใช้ได้ทั้งซ้ายและขวา
- Attached with the stopper plate push spring.
- For both left-hand and right-hand use.

- ชื่อรุ่น: ● มวลผลิตภัณฑ์: A-247-1: 170g
 จำเพาะ: A-247-2: 75g
- วัสดุ: ซิงค์อัลลอย (ZDC)
 - การจัดการผิวหน้า: A-247-1: ชุบโครเมียมผิวขาวติน (MZCr)
 A-247-2: ชุบโครเมียม (MZCr)
 - หมายเลขกฎแฉ: 0061/0062
 - ความหนาที่ใช้มากที่สุดของแผ่นวัสดุ: A-247-1: 3.2mm
 A-247-2: 4mm

- การใช้งาน: ● อุปกรณ์ที่นำมา: น็อตขนาดใหญ่/ชุดสกรู
- หมายเหตุ: ● No.0061-H, No.0062-H มีจำหน่ายแยก
 กรุณาดูอ้างอิงรายละเอียดได้ที่หน้า 467
- แรงบิดในการขันน็อตตัวเมีย M8 สำหรับการติดตั้งส่วนสำหรับยึดอยู่ที่ไม่เกิน 6.2 N/m (A-247-2)
 - แนะนำให้ทา: สารป้องกันการคลายตัว ที่น็อตสำหรับการติดตั้งขึ้นส่วนสำหรับยึดของผลิตภัณฑ์นี้เพื่อป้องกันการคลายตัว

- Specifications
- Mass: A-247-1 main body: 170g, A-247-2 main body: 75g
 - Material: Main body: Zinc alloy (ZDC)
 - Finish: A-247-1: Aventurine chrome plating (MZCr), A-247-2: Chrome plating (MZCr)
 - Key No.: 0061/0062
 - Max. applicable panel thickness: A-247-1: 3.2mm, A-247-2: 4mm

- Specific-use
- Accessories: Large nut and screws
- Remarks
- Outdoor power/distribution and control boards
 - No.0061-H·No.0062-H are optional. See page 467.
 - Set the torque of the M8 nut for stopper plate within 6.2N·m. (A-247-2)
 - It is recommended that thread-locking fluid be used to prevent loosening of the mounting screws for the catch.



[A-247-1]

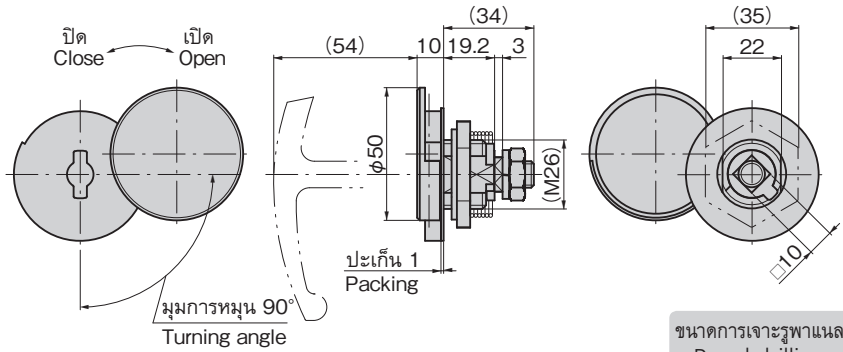

เลขที่สินค้า Product No.	RoHS 10	CAD	รหัส Code
A-247-1	3D		00571
A-247-2	2D/3D		00572
No.0061-H			00182
No.0062-H			70142

● : ผลิตภัณฑ์ที่ได้รับการรับรองตามมาตรฐาน RoHS10
 ▲ : สามารถรับรองตามมาตรฐาน RoHS10

[A-247-2]

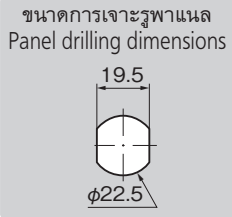
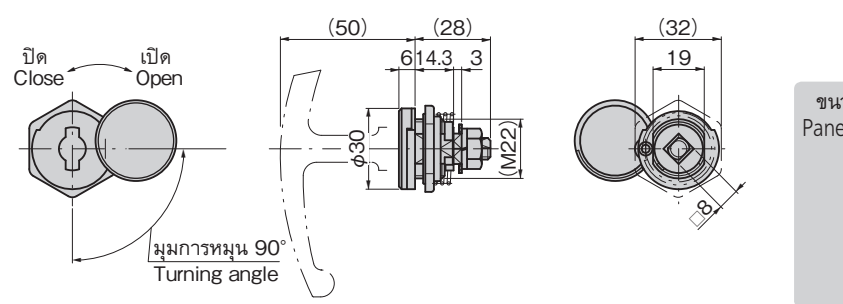

ตัวอย่างการใช้ Example of application

สปริงกดขึ้นส่วนสำหรับยึดขยับทำงานได้ราบรื่นอย่างมาก Since the stopper plate push spring moves, the operation is smooth.

วิธีการติดตั้ง Installation method

※ชิ้นส่วนสำหรับยึดและก้านสำหรับจำหน่ายแยก
 ※Stopper plate and rod are optional.

คำแนะนำ

แนะนำให้ติดตั้งชิ้นส่วนสำหรับยึดให้หมุนไปทางด้านบนในตอนเปิดประตูเพื่อป้องกันชิ้นส่วนสำหรับยึดตก เพราะน้ำหนักหรือการสั่นสะเทือน ถ้าติดตั้งมือจับไว้ด้านในเดอนั้นจะช่วยให้ควบคุมได้ราบรื่น Recommend to use the setting to prevent vibration or stopper plate from naturally falling, i.e. the stopper plate turns upward when unlocking the door. At this time, the handle is installed horizontally to operate smoothly.