

มือจับล็อกกันน้ำ WATERPROOF LOCK HANDLES

เป็นผลิตภัณฑ์ที่ขึ้นทะเบียนกับคณะกรรมการรับรองอุปกรณ์ไฟฟ้าสำหรับใช้ฉุกเฉิน ฯลฯ ของ JSIA (บริษัท)
มือจับสำหรับประตูทนไฟ



A-1172
ทำจากสแตนเลส

ลักษณะเด่น Feature

- ประเภทกันน้ำ (ใช้โอริง/ปะเก็น)
- เวลาล็อกชิ้นส่วนสำหรับยึดจะยึดด้วยกลไกสลักที่ติดตั้งไว้ภายใน
- ทนไฟ/ทนความร้อน/ทนเกลือ/ทนกรด
- แบบใช้ได้ทั้งซ้ายและขวา
- Waterproof (using O-ring and packing)
- Stopper plate is secured with the built-in clutch mechanism when locking.
- Fire-resistant, heat-resistant, saltwater-resistant and acid-resistant.
- For both left-hand and right-hand use.

- ข้อมูล** • วัสดุ
- จำเพาะ** ตัวอุปกรณ์/เหล็กหล่อสแตนเลส (SUS304)
มือจับ/แผ่นเหล็กกรีดเย็น (SPCC)
หรือแผ่นพลาสติก ABS
- การจัดกรณผิวหน้า: ตัวอุปกรณ์: กระบวนการตัดขึ้นรูปมือจับ: ชุบโครเมียม (MFCr)
 - ความหนาที่ใช้มากที่สุดของแผ่นวัสดุ: A-1172-2: 7.5mm A-1172-3: 11.5mm
 - อุปกรณ์ที่แนบมา: น็อตขนาดใหญ่/ชุดสกรู

- การใช้งาน** • แผงจ่ายไฟ/แผงควบคุม
- หมายเหตุ** • ผลิต SUS316 ด้วยเช่นกัน กรุณาติดต่อสอบถาม
- แนะนำให้ทาสารป้องกันการเคลือบตัว ที่น็อตสำหรับการติดตั้งชิ้นส่วนสำหรับยึดของผลิตภัณฑ์นี้เพื่อป้องกันการคลายตัว

- Specifications**
- Material: Main body: Cast stainless steel (SUS304). Handle: Cold rolled steel plate (SPCC) with ABS resin cover
 - Finish: Main body: Cutting Handle: Chrome plating (MFCr)
 - Max. applicable panel thickness: A-1172-2: 7.5mm. A-1172-3: 11.5mm
 - Accessories: Large nut and screws

- Specific use** • Distribution and control boards
- Remarks** • It is recommended that thread-locking fluid is used to prevent loosening of the mounting screws for the catch.

A

เครื่องมือ

ตัวยึด
โรลเลอร์

มือจับปิดผนึก
แบบเบ็ดพิเศษ

ตู้แช่แข็ง
ปิดสนิท

แบบหมุน
ผิวเรียบ

แบบเกียร์

มือจับ
แบบเรียบ

มือจับ
ป๊อป

มือจับ
ยก

มือจับสำหรับ
การปรับระดับ

ระบบ
สลัก

ระบบ
เขี้ยว

เชื่อมต่อ

แบบ
ตะขอ

มือจับ
แบบล็อกได้

มือจับ
แบบ L

มือจับ
แบบ T

แบบกลม
ขนาดเล็ก

ปุ่มกด

มือจับ

ลูกบิด

ชิ้นส่วนยึด
ก้านเสา

ข้อต่อ
เชื่อมต่อ

ลวด

[A-1172-2]

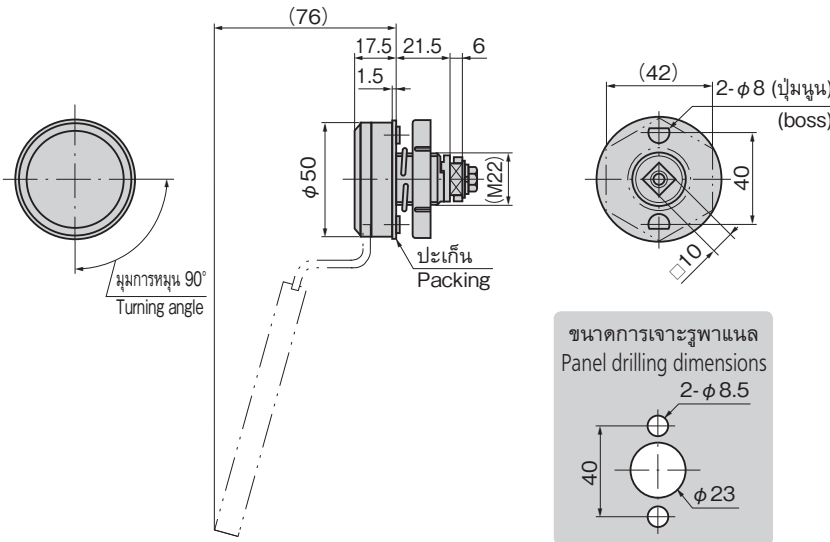

เลขที่สินค้า Product No.	RoHS 10	CAD	หมายเหตุ Remarks	มวลผลิตภัณฑ์ (g) Mass	รหัส Code
A-1172-2	2D/3D		ตัวอุปกรณ์ Main body	290	00758

● : ผลิตภัณฑ์ที่ได้รับการรับรองตามมาตรฐาน RoHS10 ▲ : สามารถรับรองตามมาตรฐาน RoHS10
※ มีการเปลี่ยนเลขที่สินค้า A-1172-1→A-1172-2
※ Product No. A-1172-1 has changed to A-1172-2.

[A-1172-3]

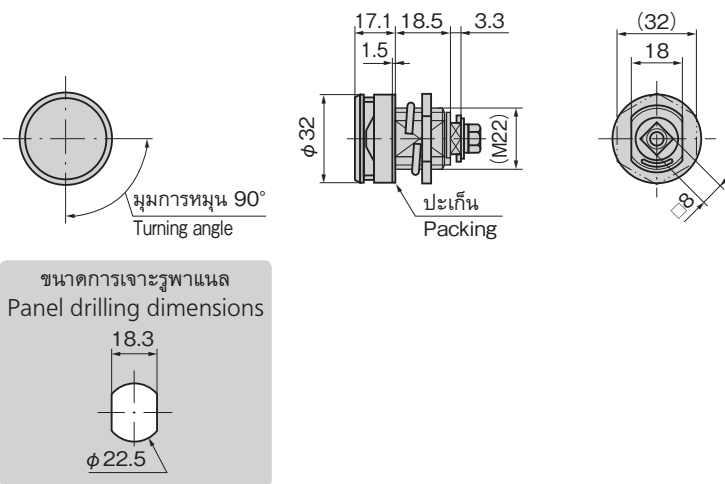

เลขที่สินค้า Product No.	RoHS 10	CAD	หมายเหตุ Remarks	มวลผลิตภัณฑ์ (g) Mass	รหัส Code
A-1172-3	2D/3D		ตัวอุปกรณ์ Main body	140	00759

● : ผลิตภัณฑ์ที่ได้รับการรับรองตามมาตรฐาน RoHS10 ▲ : สามารถรับรองตามมาตรฐาน RoHS10
※ มีการเปลี่ยนเลขที่สินค้า A-1172-2→A-1172-3
※ Product No. A-1172-2 has changed to A-1172-3.

[A-172-H]

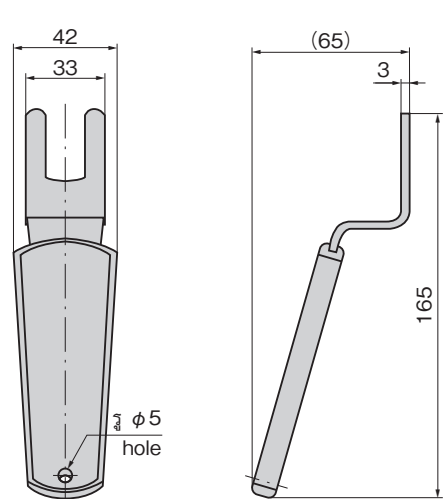

เลขที่สินค้า Product No.	RoHS 10	CAD	หมายเหตุ Remarks	มวลผลิตภัณฑ์ (g) Mass	รหัส Code
A-172-H	3D		มือจับ Handle	120	00376

● : ผลิตภัณฑ์ที่ได้รับการรับรองตามมาตรฐาน RoHS10
▲ : สามารถรับรองตามมาตรฐาน RoHS10