



A

- ครีมออน
- ตัวยึด
โรลเลอร์
- มือจับปิดผนึก
แม่แบบพิเศษ
- ตู้แช่แข็ง
บีตสนิท
- แบบหมุน
ผิวเรียบ
- แบบเกียร์
- มือจับ
แบบเรียบ
- มือจับ
ป๊อป
- มือจับ
ยก
- มือจับสำหรับ
การรับระดับ

ระบบ
สลัก

ระบบ
เชียว

เชื่อมต่อ

แบบ
ตะขอ

มือจับ
แบบล็อคได้

มือจับ
แบบ L

มือจับ
แบบ T

แบบกลม
ขนาดเล็ก

ปุ่มกด

มือจับ

ลูกบิด

ชิ้นส่วนสำหรับยึด
ก้านเสา

ข้อต่อ
เชื่อมต่อ

ลวด

มือจับแบบคันโยกสำหรับประตูเลื่อน

SLIDING DOOR FLUSH HANDLES



A-898



A-898
ด้านใน/ด้านหลัง (Rear)



ญอจ No. 1871
Key

ลักษณะเด่น Feature

- มือจับสำหรับประตูเลื่อน
 - แบบบางกว่าผลิตภัณฑ์ที่มีอยู่เดิม (A-878-1)
 - รูปทรงของมือจับที่ง่ายต่อการใช้นิ้วเกี่ยว
 - สามารถปรับแต่งความยาวก้านเสาได้
 - ที่ครอบญอจใช้ญอจแฉเปลี่ยนได้ขนาดเล็ก
 - สำหรับเปิดทางขวา/สำหรับเปิดทางซ้าย (ทั้งในแบบและภาพถ่ายเป็นแบบเปิดทางขวาทั้งคู่)
-
- The handle for the sliding door.
 - It is the form which is thinner so far than the current products (A-878-1).
 - It is the handle form which a finger is easily put on.
 - Rod length can be adjusted.
 - The lock has the compact reversible key.
 - The left-hand or right-hand use. (Drawings and photo show the right-hand use.)

- ข้อมูลจำเพาะ
- วัสดุ: โลหะผสมอะลูมิเนียม (ADC)
 - การจัดการผิวหน้า: การทำสีแบบบรอน (ซิลเวอร์เมทัลลิก)
 - หมายเลขญอจ: 1871
 - อุปกรณ์ที่แฉมา: ญอจ 2 ดอก
- การใช้งาน
- มือจับสำหรับประตูเลื่อนเช่น รถจัดท่าพิเศษ รถห้องเย็น รถบรรทุก
 - กรุณาทาน้ำยาหล่อลื่นสมรรถนะสูง ที่จุดที่มีการเคลื่อนไหวตลอดเวลาเพื่อให้สามารถใช้งานได้ยืนยาว
 - กรุณาทำการป้องกันการหมุนของก้านเสา

- Specifications
- Material: Aluminum alloy(ADC)
 - Finish: Baked(silver metallic)
 - Key No.: 1871
 - Accessories: Two keys
- Specific use
- The sliding doors for specially equipped vehicles, cold storage cars, bottle cars, etc.
 - To prolong the life of the product, apply a regular coating of high-performance lubricant to the sliding parts.
 - Be sure to do the rotation stop of the rod.

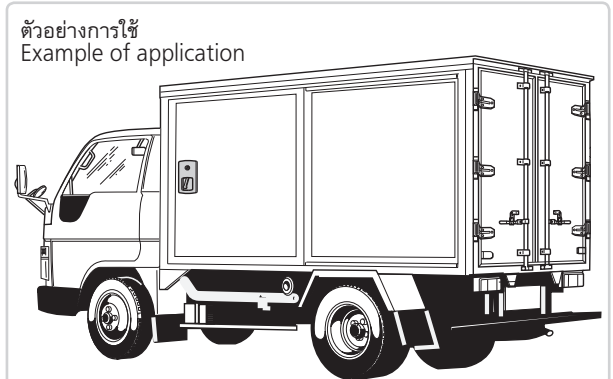
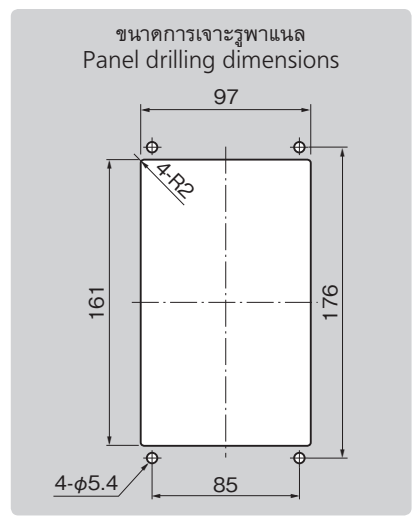
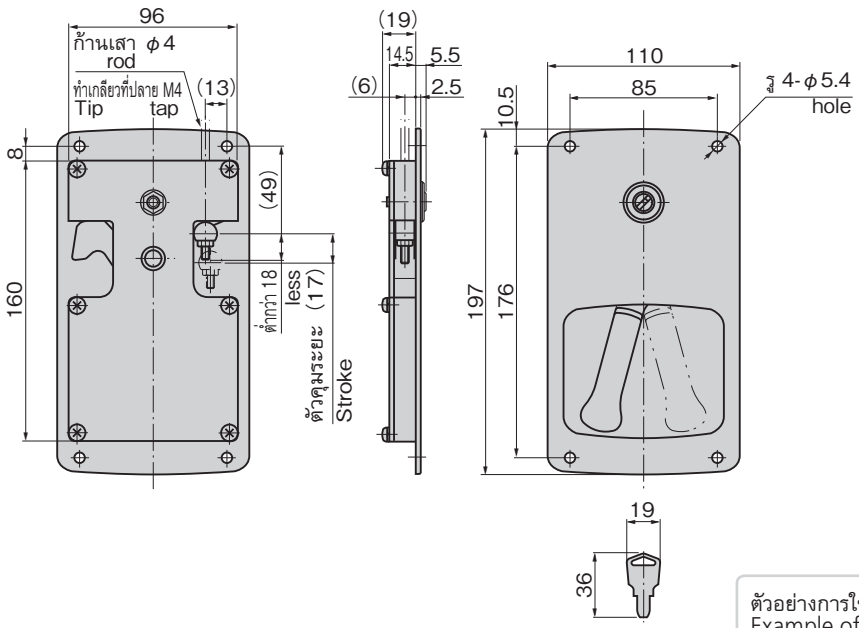

เลขที่สินค้า Product No.	RoHS 10 ✓ CAD	หมายเหตุ Remarks	มวลผลิตภัณฑ์ (g) Mass	รหัส Code
A-898-L	2D/3D	สำหรับเปิดทางซ้าย Left-hand use	380	03273
A-898-R	2D/3D	สำหรับเปิดทางขวา Right-hand use	380	03274

- : ผลิตภัณฑ์ที่ได้รับการรับรองตามมาตรฐาน RoHS10
- ▲ : สามารถรับรองตามมาตรฐาน RoHS10