

มือจับแบบฝัง (ที่ล็อคประตู)

EMBEDDED HANDLES (GATE LOCKS)



A-860-1

PAT.PEND.



กุญแจ No.T0230 Key



กุญแจต่างกัน Key differences

ลักษณะเด่น Feature

- เนื่องจากราวจะถูกฝังอยู่ภายในของประตู ทำให้ไม่ทำลายสภาพภายนอกของประตู
- มือจับขนาดใหญ่จับง่าย ใช้งานได้ง่าย
- ที่ครอบกุญแจเป็นกุญแจเปลี่ยนได้พร้อมแผ่นปิดกันฝุ่น
- The door with the pipes embedded inside makes the van's body appearance neat.
- The handle is large, so that it is easy to grip and operate.
- The lock device has a dustproof shutter and the key is reversible.

ข้อมูลจำเพาะ

- วัสดุ: ตัวอุปกรณ์: โลหะผสมอะลูมิเนียม (ADC) มือจับ: ซิงค์อัลลอย (ZDC) แผ่นวัสดุติดตั้ง: แผ่นเหล็กสแตนเลส (SUS304)
- การจัดกรรมวิธีหน้า: การทำสีแบบอบร้อน (ซิลเวอร์เมทัลลิก)
- จำนวนกุญแจที่ต่างกันมากที่สุด: 1,000 รูปแบบ
- อุปกรณ์ที่แนบมา: กุญแจ 2 ดอก
- เมื่อยกมือจับขึ้นประมาณ 40mm แล้วหมุน 90° จะทำให้ราวทั้งซ้ายและขวาถูกดึงเข้าด้านใน 26.5mm
- รถจัดทำพิเศษ/เครื่องสัน/ด้วยฝาประตูหลัง
- มือจับและราวไม่ได้ประกอบเป็นชิ้นเดียวกัน
- ราว (φ16) มีจำหน่ายแยก
- กรุณาทาน้ำมันหล่อลื่นสมรรถนะสูง ที่จุดที่มีการเคลื่อนสไลด์ตามกำหนดเวลาเพื่อให้สามารถใช้งานได้ยืนยาว

Specifications

- Material: Main unit: Aluminum alloy(ADC) Handle: Zinc alloy (ZDC) Installation plate: Stainless steel (SUS304)
- Finish: Baked (silver metallic)
- No. of max. key differences: 1,000
- Accessories: Two keys
- Operation: Lift up the handle about 40mm, and turn 90° so that the pipe on either side will draw back 26.5mm toward the inside.
- Specially equipped vehicles, oscillation devices.
- The handle and the pipe are not assembled.
- The pipe (φ16) is sold separately.
- To prolong the life of the product, apply a regular coating of high-performance lubricant to the sliding parts.

Remarks

- The handle and the pipe are not assembled.
- The pipe (φ16) is sold separately.
- To prolong the life of the product, apply a regular coating of high-performance lubricant to the sliding parts.

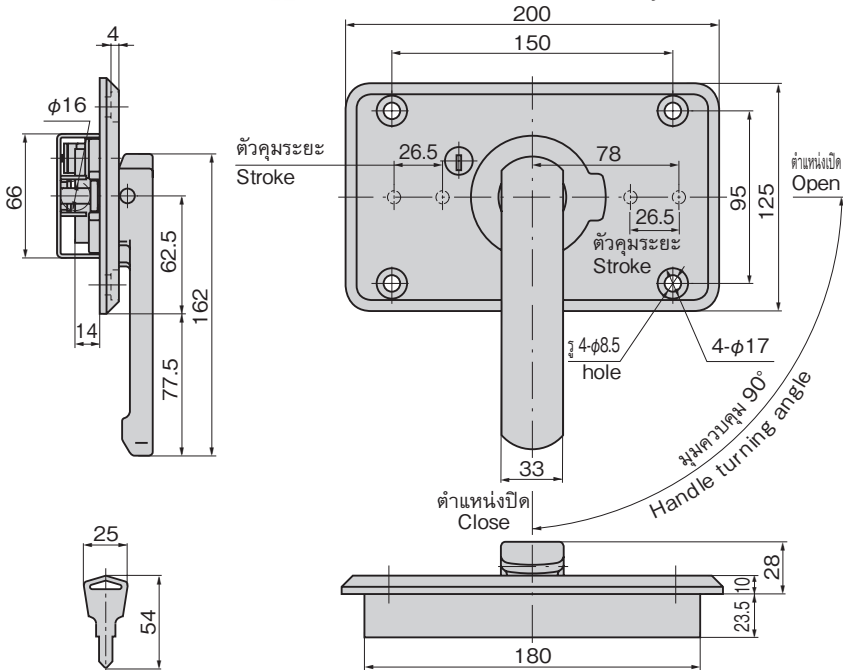

วิธีการติดตั้ง Installation method

กรุณาเตรียมน็อต M8/นอตตัวเมีย M8 ให้พอดีกับความหนาของประตู
Prepare M8 screw and M8 nut according to the door thickness.

ตัวอย่างการใช้ Example of application

สามารถใช้มือจับที่มีระยะพิทช์ของการติดตั้ง 150mm (AP-829-2)
Can be used with a pull with an installation hole pitch of 150mm. The photo shows AP-829-2.

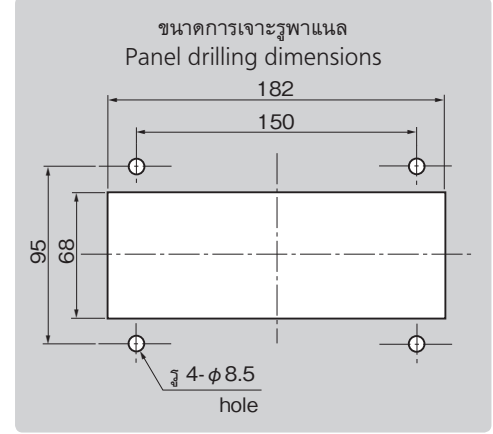

เลขที่สินค้า Product No.	RoHS 10+	CAD	หมายเหตุ Remarks	มวลผลิตภัณฑ์ (g) Mass	รหัส Code
A-860-1		2D	หมายเลขเดียวกัน Keyed alike	1,350	02068
A-860-1-TVC			กุญแจต่างกัน Key differences	1,350	04246
A-860-2			ไม่มีกุญแจ Without lock	1,300	02069

● : ผลิตภัณฑ์ที่ได้รับการรับรองตามมาตรฐาน RoHS10
▲ : สามารถรับรองตามมาตรฐาน RoHS10

มือจับ ลูกบิด/อุปกรณ์เสริม

CREMONA

ตัวยึด โรลเลอร์

มือจับปิดท้าย แผ่นแบบพิเศษ

ตัวแช่แข็ง ปิดสนิท

แบบหมุน ผิวเรียบ

แบบเกียร์

มือจับ แบบเรียบ

มือจับ ปิ๊อป

มือจับ ยก

มือจับสำหรับ การปรับระดับ

ระบบ สลัก

ระบบ เชื้อชา

LINK HANDLES

เชื่อมต่อ

แบบ ตะขอ

มือจับ แบบล็อคได้

มือจับ แบบ L

มือจับ แบบ T

แบบกลม ขนาดเล็ก

ปุ่มกด

มือจับ

ลูกบิด

ชั้นสัมผัสกับยึด ก้านเสา

ข้อต่อ เชื่อมต่อ

ลวด

TAKIGEN เล่มที่ 24 415