



ล็อคฝาขนาดเล็กแบบปิดสนิท

COVER LOCK HANDLES FOR AIRTIGHTNESS



A-839-B-1



กุญแจ No.0200 Key



มี A-839-A-3 ประเภทใส่กุญแจด้วยแม่กุญแจ
A padlock type is also available.

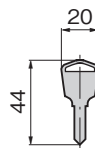
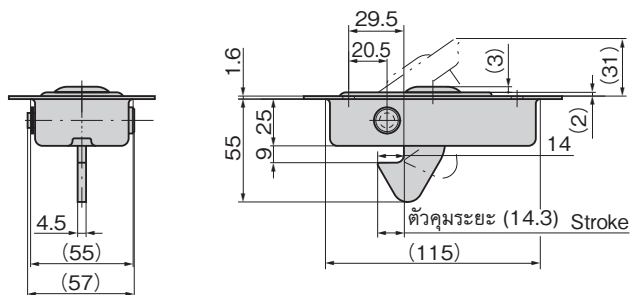
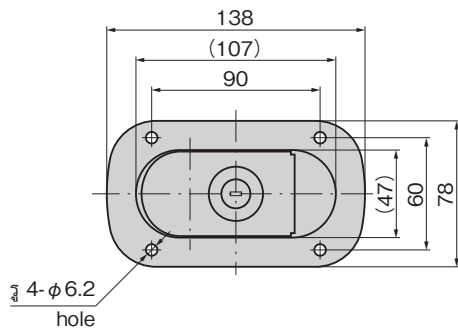

ลักษณะเด่น Feature

- เพิ่มการป้องกันส่วนตะขอ ทำให้เสียงเล็ดลอดออกมาได้น้อยที่สุด
- เป็นแบบเรียบและมีความนูนน้อยกว่าพื้นผิวประตู
- มีที่ครอบกุญแจพร้อมแผ่นปิดกันฝุ่นเป็นอุปกรณ์มาตรฐาน
- Better shielding of the hook ensures minimal noise.
- The flush-type handle eliminates projections on the door surface.
- The handle has a lock and dustproof shutter.

- ข้อมูลจำเพาะ
- วัสดุ: แผ่นเหล็กรีดเย็น (SPCC)
 - การจัดการผิวหน้า: การชุบสีด้วยปฏิกิริยาไฟฟ้าเคมี
 - สีมาตรฐาน: ดำ
 - หมายเลขกุญแจ: 0200
 - อุปกรณ์ที่แนบมา: กุญแจ 2 ดอก
- การใช้งาน
- เครื่องปั่นไฟแบบเคลื่อนย้ายได้/รถจัดท่าพิเศษ/เครื่องจักรก่อสร้าง
- กำหนดส่ง
- สินค้ามาตรฐาน...กรุณาติดต่อสอบถามถึงกำหนดส่งมอบ
- หมายเหตุ
- รับผลิตรบบมาสเตอร์, ระบบเปิดได้ด้วยกุญแจหมายเลขเดียวกันตามทีระบุ, กุญแจต่างกันด้วยเช่นกัน กรุณาติดต่อสอบถาม
 - กรุณาทาน้ำมันหล่อลื่นสมรรถนะสูง ที่จุดที่มีการเคลื่อนสไลด์ตามกำหนดเวลาเพื่อให้สามารถใช้งานได้ยืนยาว



- Specifications
- Material: Cold rolled steel (SPCC)
 - Finish: Electrodeposition
 - Standard color: Black
 - Key No.: 0200
 - Accessories: Two keys
- Specific-use Remarks
- Mobile generators, specially-equipped vehicles, construction equipment
 - To prolong the life of the product, apply a regular coating of high-performance lubricant to the sliding parts.



ขนาดการเจาะรูพาแนล

Panel drilling dimensions

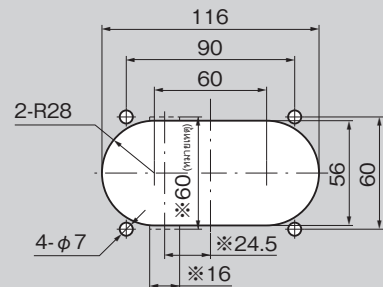

กรุณาเพิ่มการเจาะรูที่ส่วน * เมื่อความหนาพาแนลมีมากกว่า 3.2mm
If the panel thickness is 3.2mm or more, also drill holes in the positions indicated by an asterisk (*).

เลขที่สินค้า Product No.	RoHS 10	CAD	หมายเหตุ Remarks	มวลผลิตภัณฑ์ (g) Mass	รหัส Code
A-839-A-3		2D/3D	ประเภทใส่กุญแจด้วยแม่กุญแจ/พร้อมสลักเกลียว Padlock type with bolts	354	04176
A-839-B-1		2D	พร้อมกุญแจ With lock	376	03509
A-839-B-2		2D	ไม่มีกุญแจ Without lock	328	03510

● : ผลิตภัณฑ์ที่ได้รับการรับรองตามมาตรฐาน RoHS10 ▲ : สามารถรับรองตามมาตรฐาน RoHS10

มือจับ
ลูกบิด/อุปกรณ์เสริม



A

แครม่อน

ตัวยึด
โรลเลอร์

มือจับปิดผนึก
แผ่นแบบพิเศษ

ผู้ดูแลระบบ
ปิดสนิท

แบบหมุน
ผิวเรียบ

แบบเกียร์

มือจับ
แบบเรียบ

มือจับ
ป๊อป

มือจับ
ยก

มือจับสำหรับ
การปรับระดับ

LATCH TYPE HANDLES

ระบบ
สลัก

ระบบ
เช็คว

เชื่อมต่อ

แบบ
ตะขอ

มือจับ
แบบล็อคได้

มือจับ
แบบ L

มือจับ
แบบ T

แบบกลม
ขนาดเล็ก

ปุ่มกด

มือจับ

ลูกบิด

ชิ้นส่วนที่ช่วยยึด
กันเสา

ข้อต่อ
เชื่อมต่อ

ลวด