



A

ครีมอน

ตัวยึด
โวลเลอร์

มือจับปิดผนึก
แม่พิมพ์พิเศษ

ตู้แช่แข็ง
ปิดสนิท

แบบหมุน
ผิวเรียบ

แบบเกียร์

มือจับ
แบบเรียบ

มือจับ
ป๊อป

มือจับ
ยก

มือจับสำหรับ
การปรับระดับ

ระบบ
สลัก

ระบบ
เชียว

เชื่อมต่อ

แบบ
ตะขอ

มือจับ
แบบล็อคได้

มือจับ
แบบ L

มือจับ
แบบ T

แบบกลม
ขนาดเล็ก

ปุ่มกด

มือจับ

ลูกบิด

ชิ้นส่วนสำหรับยึด
กำแพง

ข้อต่อ
เชื่อมต่อ

ลวด

มือจับแนวราบแบบกดล็อค CATTLE TYPE FLUSH HANDLES



A-222
ทำจากโลหะผสมอะลูมิเนียม

ลักษณะเด่น Feature

- เหมาะที่สุดสำหรับประตูที่จำเป็นต้องมีการปิดสนิท
- ประเภทกันน้ำ (ใช้โอริง)
- สามารถปรับตำแหน่งมือจับแบบละเอียดได้ด้วยน็อตสำหรับปรับ
- ทนต่อความกัดกร่อนสูง
- ติดตั้งได้ง่าย
- มีประเภทล็อคกลมด้วย (A-222-2)

- Suitable for the door which requires airtight closure.
- Waterproof type (O-ring is used)
- Fine adjustment of the grip position can be made with the adjustment screw.
- Excellent resistance to corrosion.
- Easy installation.
- Coin-lock type is also available. (A-222-2)

- ข้อมูลจำเพาะ**
- วัสดุ: โลหะผสมอะลูมิเนียม (ADC)
 - การจัดการผิวหน้า: การทำสีพลาสติกแบบอบร้อนประเภทอะคริลิกหลังจากกระบวนการป้องกันสนิม
 - อุปกรณ์ที่แนบมา: กุญแจ 2 ดอก
- การใช้งาน**
- เรือ/รถยนต์/อุปกรณ์สื่อสาร/อุปกรณ์ตรวจวัด/เครื่องผลิตไฟฟ้าให้เครื่องยนต์
 - กรุดำหนักร้ายหรือล้อเลื่อนสมรรถนะสูง ที่จุดที่มีการเคลื่อนที่ตามกำหนดเวลาเพื่อให้สามารถใช้งานได้ยืนยาว



- Specifications**
- Material: Aluminum alloy (ADC)
 - Finish: Acrylic resin baked after corrosion-resistant treatment.
- Specific-use**
- Accessories: Two keys
 - Ships, trains, communication appliances, measurement devices, engine dynamo.
 - To prolong the life of the product, apply a regular coating of high-performance lubricant to the sliding parts.



A-222-1

กุญแจ No.0200 Key

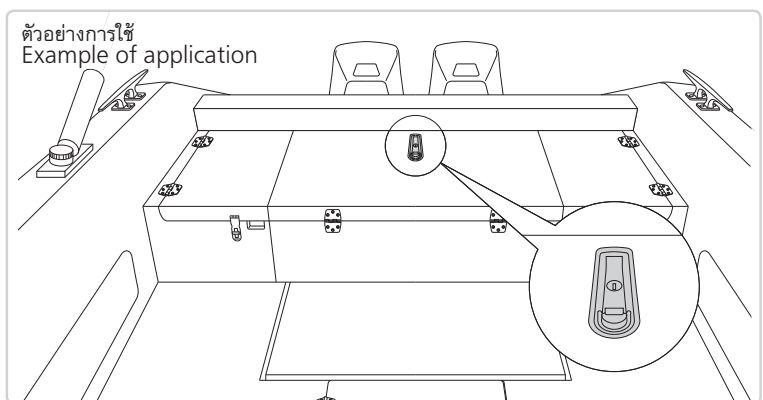
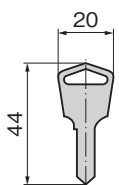
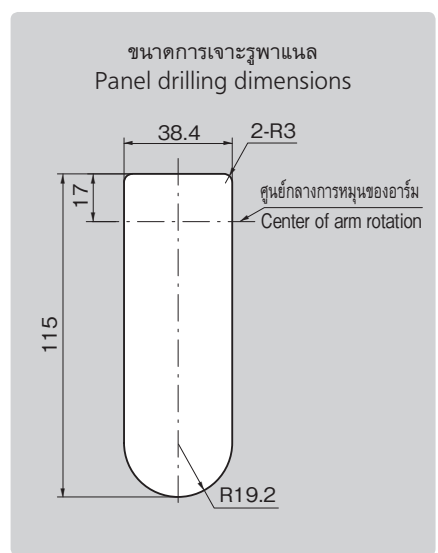
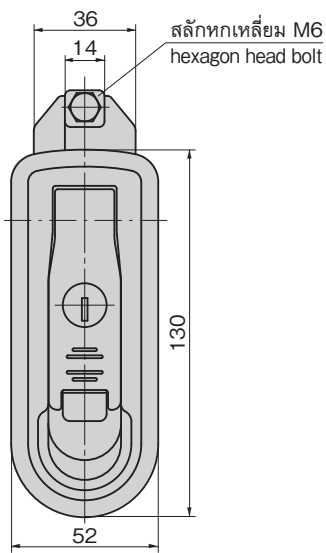
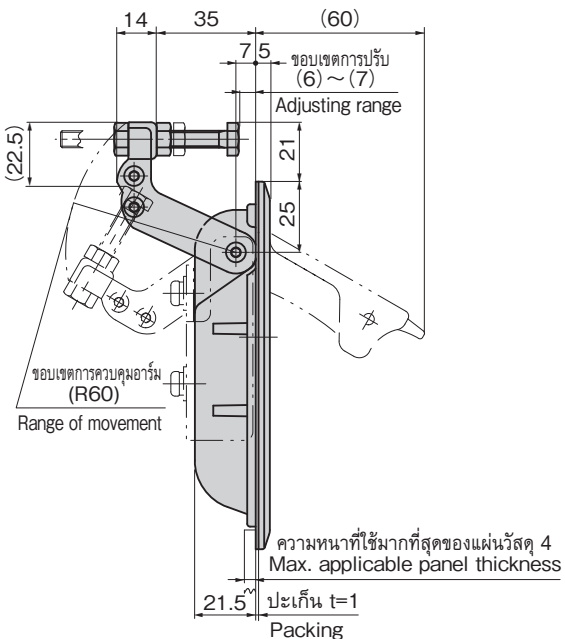

| เลขที่สินค้า Product No. | RoHS 10 | CAD | มวลผลิตภัณฑ์ (g) Mass | รหัส Code |
|-----------------------------|------------|-----|--------------------------|--------------|
| A-222-1 | 2D/3D | | 280 | 01511 |
| A-222-2 | 2D/3D | | 280 | 01512 |

- : ผลิตภัณฑ์ที่ได้รับการรับรองตามมาตรฐาน RoHS10
- ▲ : สามารถรับรองตามมาตรฐาน RoHS10