

มือจับแบนแบบยกขึ้น FLUSH LIFT HANDLES

อุปกรณ์รองรับ EMI/การปิดผนึกอุปกรณ์ที่มีการสัมผัสเงื่อนไข

PAT.PEND.



A-234
ทำจากซิงค์อัลลอย

ลักษณะเด่น Feature

- มีส่วนที่ยื่นออกมาจากผิวพาดแนล 6mm เป็นแบบบางที่มีระยะความลึกในแนวอนจากผิวที่ติดตั้งพาดแนลอยู่ที่ 25mm
- เมื่อใช้งานโดยการดึงมือจับขึ้นและใช้งานโดยการหมุน ถ้ารู้สึกว่ามีครกคลิกเกิดขึ้นแสดงว่าสามารถควบคุมการทำงานได้
- ชิ้นส่วนสำหรับยึดจะยกตัวขึ้น 3mm เมื่อมีการจัดเก็บมือจับ มีประสิทธิภาพในการป้องกัน
- ขจัดปัจจัยความไม่เสถียรที่เคยเกิดขึ้น (ชิ้นส่วนสำหรับยึดหลวม มีการสัมผัสเงื่อนไข ก้านเสียดเพราะน้ำหนัก) ได้ด้วยกลไกการล็อกแบบพิเศษและช่วยให้ใส่กุญแจได้อย่างมั่นคง
- สำหรับเปิดทางขวา
- Thin type: projections on the panel surface are 4mm and a depth from the panel installing surface is 25mm
- You can get the click-feeling when the handle is lifted and turned so a dependable operation is provided.
- The stopper plate is lifted up 3mm when the handle is encased in the housing, providing excellent sealing.
- Special lock mechanism ensures locking while eliminating former disadvantages (stopper plate looseness, vibration, rod falling by itself etc.)
- The right-hand use.

- ข้อมูล
- มวลผลิตภัณฑ์: 380g
- จำเพาะ
- วัสดุ: ซิงค์อัลลอย (ZDC)
 - การจัดการผิวหน้า: ชุบเคลือบโลหะโครเมียม (MZCr)
 - หมายเลขกุญแจ: 030
 - ความหนาที่ใช้ของแผ่นวัสดุ: 0.6-2.3mm
 - อุปกรณ์ที่แนบมา: กุญแจ 2 ดอก/ชุดสกรู/ชิ้นส่วนสำหรับยึดเฉพาะ

- การทำงาน
1. ใช้กุญแจในการปลดล็อก
 2. ดึงมือจับขึ้น (คลายการขึ้นยึด)
 3. หมุนมือจับ 60°
 4. เปิดประตู

- การใช้งาน
- ประสิทธิภาพของเครื่องสันแต่ละประเภท/ชิ้นวางปิดป้องกันสำหรับ EMI เช่น อุปกรณ์ส่งสัญญาณข้อมูล (อุปกรณ์ดีวีดี/อุปกรณ์ดีสก์แม่เหล็ก)

- หมายเหตุ
- หากหมุนกุญแจมากเกินไปจนความจำเป็น อาจทำให้เกิดความเสียหายกับส่วนปลายกุญแจและส่วนของที่ครอบกุญแจได้

- Specifications
- Mass: 380g
 - Material: Zinc alloy (ZDC)
 - Finish: Satellite chrome plating (MZCr)
 - Key No.: 030
 - Applicable panel thickness: 0.6 to 2.3mm
 - Accessories: Two keys, screws and special stopper plate

- Operation
1. Unlock with a key
 2. Lift the handle (tightening is released)
 3. Turn the handle 60°
 4. Open the door

- Specific-use
- EMI prevention sealed racks for information and communication equipment (digital devices and magnetic disks) and doors for various vibration equipment

- Remarks
- Note that care is required, since turning the key more than is necessary risks damaging the lock or the tip of the key.



A-234-1 (พร้อมกุญแจ)
With lock

กุญแจ No.030
Key

A-234-2 (ไม่มีกุญแจ)
Without lock

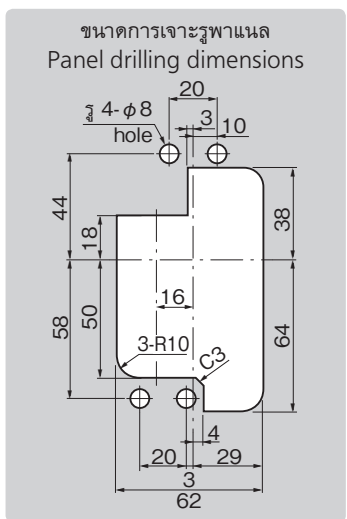
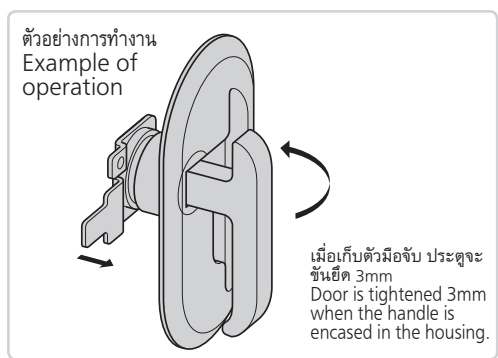
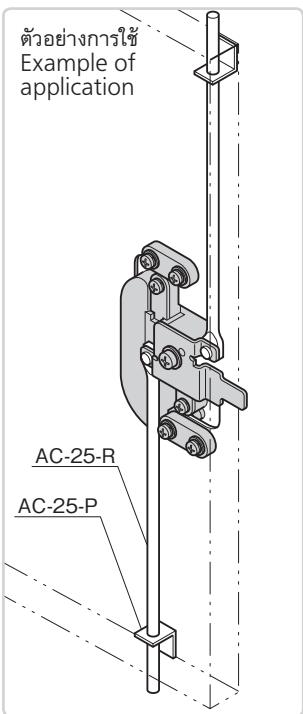
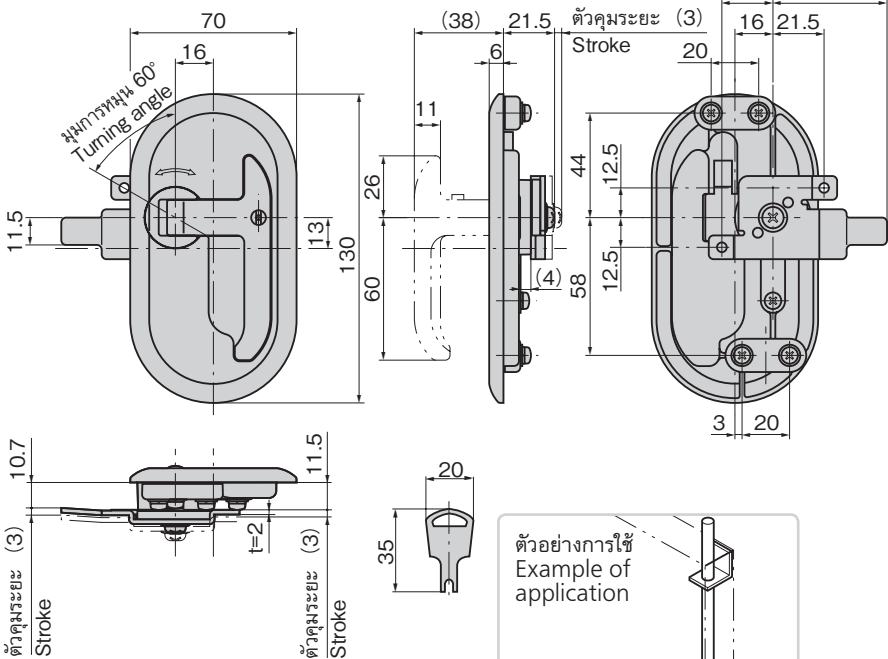

เลขที่สินค้า Product No.	RoHS 10+	CAD	หมายเหตุ Remarks	รหัส Code
A-234-1	2D/3D		พร้อมกุญแจ With lock	02028
A-234-2	2D/3D		ไม่มีกุญแจ Without lock	02029

● : ผลิตภัณฑ์ที่ได้รับการรับรองตามมาตรฐาน RoHS10
▲ : สามารถรับรองตามมาตรฐาน RoHS10