

มือจับเรียบพับได้แบบปิดสนิท

FOLDING FLUSH HANDLES FOR AIRTIGHTNESS



A-213N
ทำจากซิงค์อัลลอย

ลักษณะเด่น Feature

- ชิ้นส่วนสำหรับยึดจะยกตัวขึ้น 3mm เมื่อมีการจัดเก็บมือจับ มีประสิทธิภาพในการป้องกันที่แข็งแรง
- มีความเข้ากันได้เรื่องขนาดการเจาะรูพาด้านด้วยดีไซน์ใหม่ที่ติดตั้งส่วนของกุญแจมือจับแบบเรียบที่พับได้ A-213 ให้อยู่ตรงกลาง
- โครงสร้างนิรภัยที่แม้จะมีแรงสั่นสะเทือนหรือแรงกระแทกจากการปิดประตูอย่างแรง ประตูก็จะไม่เปิด
- แบบใช้ได้ทั้งซ้ายและขวา
- The stopper will be lifted up 3mm when the handle is encased in the housing, providing excellent shield effects.
- New design based on Folding Flush Handle A-213 with key portion located in center and same panel drilling dimensions.
- Safety structures, so that the doors does not open further even strong vibration or impact is applied when the door is close.
- For both left-hand and right-hand use.

ตัวคุมระยะในการขันยัด 3mm = ปิดสนิทอย่างแน่นหนา



A-213N (ซิลเวอร์เมทัลลิก)



กุญแจ No.T0230 Key

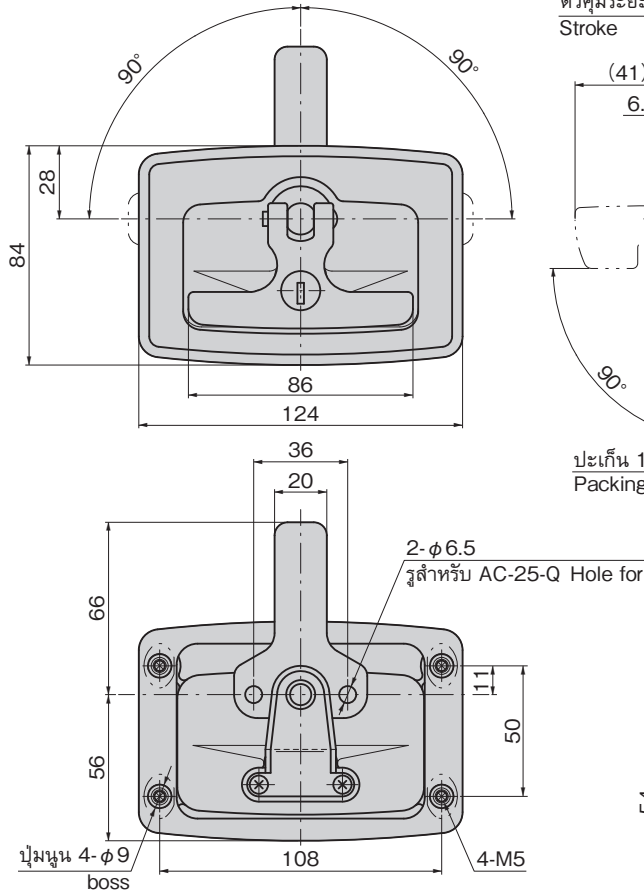

- ข้อมูลจำเพาะ
- มวลผลิตภัณฑ์: 570g
 - วัสดุ: ซิงค์อัลลอย (ZDC)
 - A-213N: ซุปโครเมียมผิวซาติน (MZCr)
 - A-213N-SLV: การทำสีแบบบรอนซ์ซิลเวอร์เมทัลลิก
 - หมายเลขกุญแจ: T0230
 - ความหนาที่ใช้มากที่สุดของแผ่นวัสดุ: 3.5mm
 - อุปกรณ์ที่แนบมา: ชิ้นส่วนสำหรับยึดเฉพาะ/ชุดสกรู/กุญแจ 2 ดอก

- การใช้งาน
- รถจัดทำพิเศษ/ตู้/อุปกรณ์ลิ้น
- หมายเหตุ
- มีแบบที่ไม่มีกุญแจอีกด้วย กรุณาติดต่อสอบถาม
 - กรุณาติดต่อสอบถามเรื่องเปลี่ยนลูกกุญแจเช่น หมายเลขกุญแจ 0200, R200, 500
 - กรุณาทาน้ำมันหล่อลื่นสมรรถนะสูง ที่จุดที่มีการเคลื่อนสไลด์ตามกำหนดเวลาเพื่อให้สามารถใช้งานได้ดียิ่งยาว
 - แนะนำให้ทา "สารป้องกันการคลายตัว" ที่น็อตตัวเมียสำหรับการติดตั้งชิ้นส่วนสำหรับยึดของผลิตภัณฑ์นี้ เพื่อป้องกันการคลายตัว

- Specifications
- Mass: 570g
 - Material: Zinc alloy (ZDC)
 - Finish: A-213N/Aventurine chrome plating (MZCr)
 - A-213N-SLV/Silver metallic baked
 - Key No.: T0230
 - Max. applicable panel thickness: 3.5mm
 - Accessories: Stopper for exclusive use, a set of screws and two keys

- Specific-use Remarks
- Specially equipped vehicles, cubicles and oscillation devices
 - The product without lock is also available.
 - To prolong the life of the product, apply a regular coating of high-performance lubricant to the sliding parts.
 - It is recommended that thread-locking fluid be used to prevent loosening of the mounting nut for the catch.

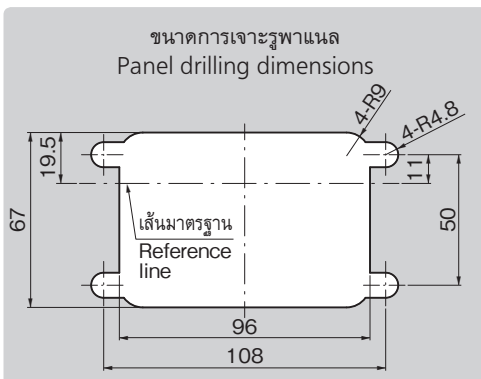
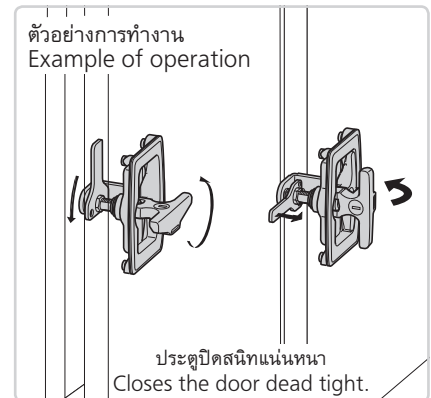

เลขที่สินค้า Product No.	RoHS 10/20/30	CAD	รหัส Code
A-213N	▲	2D/3D	01880
A-213N-SLV			04722

- : ผลิตภัณฑ์ที่ได้รับการรับรองตามมาตรฐาน RoHS10
- ▲ : สามารถรับรองตามมาตรฐาน RoHS10

มือจับ ลูกบิด/อุปกรณ์เสริม

มือจับ

ตัวยึด โรลเลอร์

มือจับปิดผนึก แผ่นแบบพิเศษ

ตู้แช่แข็ง ปิดสนิท

แบบหมุน ผิวเรียบ

แบบเกียร์

มือจับ แบบเรียบ

มือจับ ป๊อป

มือจับ ยก

มือจับสำหรับการปรับระดับ

ระบบ สลัก

ระบบ เชี่ยว

เชื่อมต่อ

แบบ ตะขอ

มือจับ แบบล็อกได้

มือจับ แบบ L

มือจับ แบบ T

แบบกลม ขนาดเล็ก

ปุ่มกด

มือจับ

ลูกบิด

ชิ้นส่วนสำหรับยึด ก้านเสา

ข้อต่อ เชื่อมต่อ

ลวด