



A-1900
ทำจากสแตนเลส

มือจับแบบเรียบ FLUSH HANDLES

มือจับ
ลูกบิด/อุปกรณ์เสริม



A

เครมอน

ตัวยึด
โวลเลอร์

มือจับปิดผนึก
แผ่นแบบพิเศษ

ผู้ดูแลเชิง
เทคนิค

แบบหมุน
ผิวเรียบ

แบบเกี่ยว

FLUSH HANDLES
มือจับ
แบบเรียบ

มือจับ
ป๊อป

มือจับ
ยก

มือจับสำหรับ
การปรับระดับ

ระบบ
สลัก

ระบบ
เชียว

เชื่อมต่อ

แบบ
ตะขอ

มือจับ
แบบล็อคได้

มือจับ
แบบ L

มือจับ
แบบ T

แบบกลม
ขนาดเล็ก

ปุ่มกด

มือจับ

ลูกบิด

ชิ้นส่วนสำหรับยึด
กำแพง

ข้อต่อ
เชื่อมต่อ

ลวด

TAKIGEN
เล่มที่ 24

329

ลักษณะเด่น Feature

- เนื่องจากทำจากสแตนเลสจึงมีความทนต่อความกัดกร่อนสูง
- แบบใช้ได้ทั้งซ้ายและขวา (สามารถพลิกชิ้นส่วนสำหรับยึดเพื่อประกอบได้ทั้งซ้ายและขวา)
- Corrosion-resistant stainless steel is used.
- For both left-hand and right-hand use. (The left-hand or right-hand use can be changed by reversing the stopper plate)

- ข้อมูลจำเพาะ**
- วัสดุ: แผ่นสแตนเลสแบบรีดเย็น (SUS304)
 - การจัดการผิวหน้า: ทำผิวด้านแบบซันไลน์แฮร์ไลน์
 - หมายเลขกุญแจ: 0050
 - ความหนาที่ใช้ของแผ่นวัสดุ: 0-4mm
 - อุปกรณ์ที่แนบมา: ชิ้นส่วนสำหรับยึด/ชุดสกรู/กุญแจ 2 ดอก

- การใช้งาน**
- แผงควบคุม/อุปกรณ์สำหรับเรือ/อุปกรณ์ตรวจวัด
- หมายเหตุ**
- กรุณาทาน้ำมันหล่อลื่นสมรรถนะสูง ที่จุดที่มีการเคลื่อนสไลด์ตามกำหนดเวลาเพื่อให้สามารถใช้งานได้ยืนยาว
 - หากหมุนกุญแจมากเกินไปจนเกิดความจำเป็น อาจทำให้เกิดความเสียหายกับส่วนปลายกุญแจและส่วนของที่ครอบกุญแจได้
 - แนะนำให้ทำ "สารป้องกันการคลายตัว" ที่น็อตสำหรับการติดตั้งชิ้นส่วนสำหรับยึดของผลิตภัณฑ์นี้ เพื่อป้องกันการคลายตัว

- Specifications**
- Material: Cold rolled stainless steel (SUS304)
 - Finish: Hairline finish
 - Key No.: 0050
 - Applicable panel thickness: 0 to 4mm
 - Accessories: Stopper plate, screws and two keys

- Specific-use**
- Control boards, ship equipment and measuring equipment

- Remarks**
- To prolong the life of the product, apply a regular coating of high-performance lubricant to the sliding parts.
 - Note that care is required, since turning the key more than is necessary risks damaging the lock or the tip of the key.
 - It is recommended that thread-locking fluid be used to prevent loosening of the mounting screws for the catch.



A-1900-1-1

A-1900-3-1

กุญแจ No.0050
Key

เลขที่สินค้า Product No.	RoHS 10	CAD	หมายเหตุ Remarks	รหัส Code
A-1900-1-1			พร้อมกุญแจ With lock	01303
A-1900-2-1			พร้อมกุญแจ With lock	01201
A-1900-3-1			พร้อมกุญแจ With lock	01242

- : ผลิตภัณฑ์ที่ได้รับการรับรองตามมาตรฐาน RoHS10
- ▲ : สามารถรับรองตามมาตรฐาน RoHS10

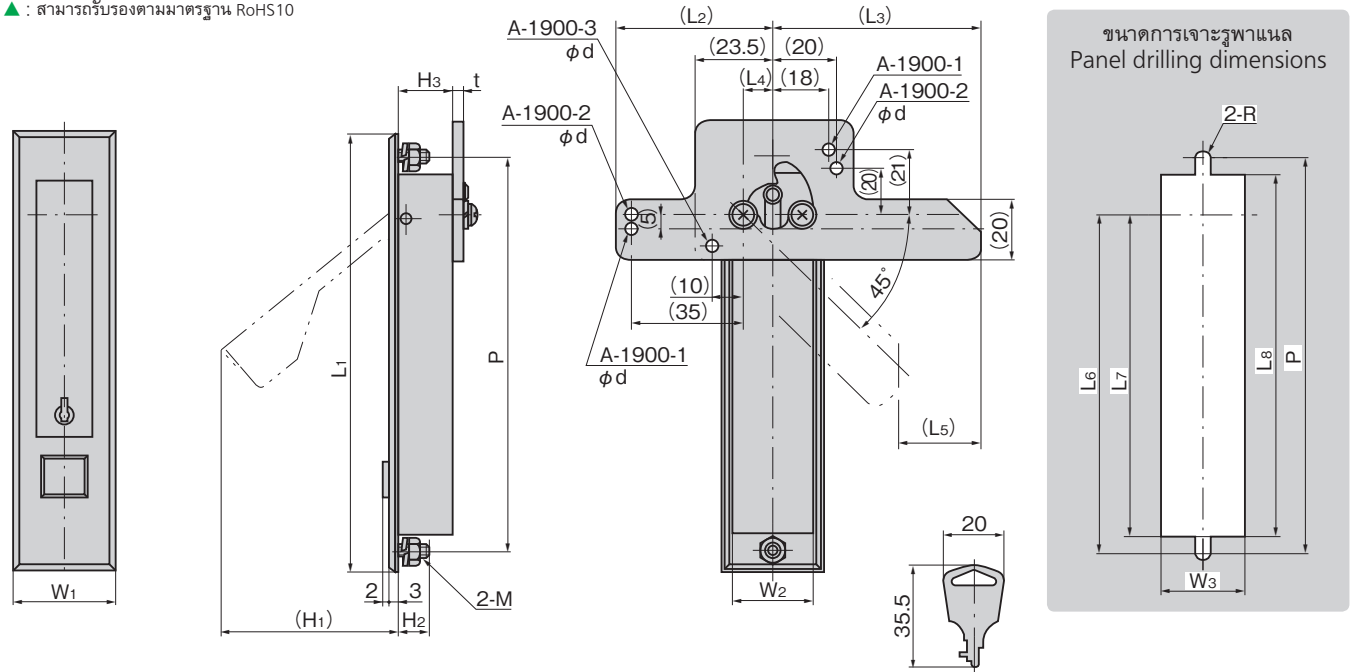

เลขที่สินค้า Product No.	L1	(L2)	(L3)	(L4)	(L5)	L6	L7	L8	W1	W2	W3	(H1)	H2	H3	t	P	φd	M	R	มวลผลิตภัณฑ์ (g) Mass	ชิ้นส่วนสำหรับยึดที่แนบมา Attached stopper plate
A-1900-1-1	142	49.5	65.5	9.5	26	108	102.5	117	32	26	28	56	10	17	3	128	2-φ4	M5	2.8	270	ตัวยึดสำหรับสินค้าชนิดนี้ โดยเฉพาะ Special stopper plate
A-1900-2-1	118	48.5	61.5	8.5	20	87	82	95	30	22	24	44	8	14	2	105	2-φ3	M4	2.3	180	
A-1900-3-1	84	55				50	63	23				72				φ3				140	