

มือจับแบบหมุนพลาสติก

PLASTIC FLUSH SWING HANDLES

ติดตั้งง่าย น้ำหนักเบาเพราะทำจากพลาสติก



AP-483-1-1



AP-483-3-1



กุญแจ No.TAK60 Key

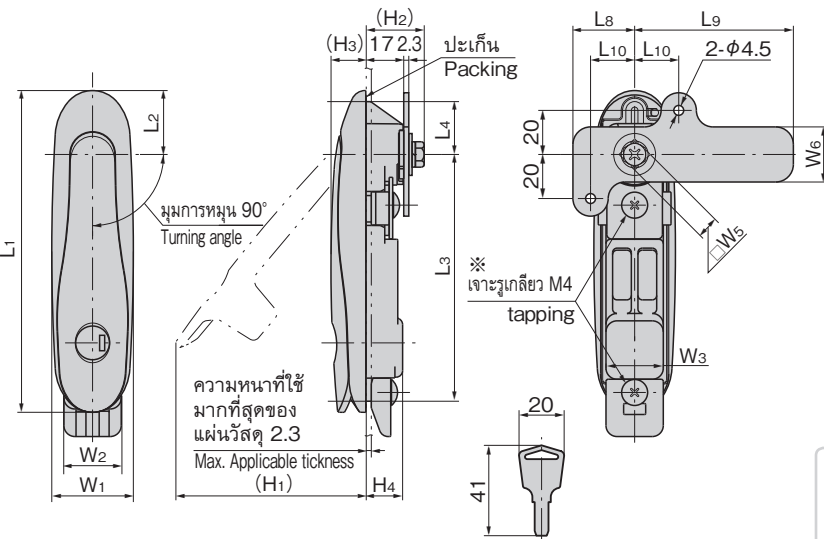

มุมการหมุน 90°
Turning angle

ความหนาที่ใช้
มากที่สุดของ
แผ่นวัสดุ 2.3
Max. Applicable thickness
(H1)

เจาะรูเกลียว M4
tapping

※ตัวทำเกลียว M4 (ค่าขันแรงบิดมาตรฐาน 0.75N·m)
※ M4 tapping (Standard fastening torque 0.75N · m)

ขนาดการเจาะรูพาดแล

Panel drilling dimensions

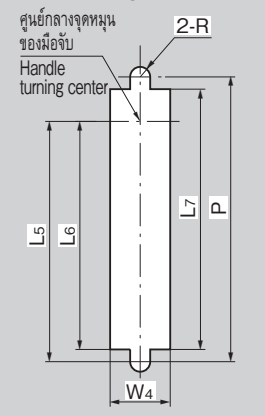

แผ่นวัสดุติดตั้งที่สั่งทำพิเศษ

Custom-made installation plate



รองรับความหนาของแผ่น
วัสดุพาดแลมากที่สุดได้
ถึง 3.2mm และเพิ่มความ
สามารถในการยึดแน่น
กรุณาติดต่อสอบถาม
Enables reinforced
fastening and max. panel
thickness up to 3.2mm.
※รองรับ AP-483-2
※Compatible with
AP-483-2

แผ่นวัสดุติดตั้งสำหรับ AP-493-2
Installation plate for AP-493-2

วิธีการติดตั้ง

Installation method

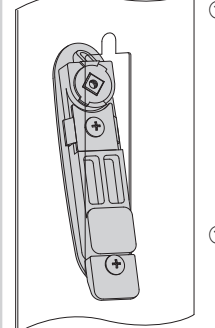

①สอดเอียงๆ จาก
ด้านล่างมือจับ
ให้เข้ายึดติดกัน
ชั่วคราวพอดี

①Insert the
handle lower
end first and
snap into
place.

②เมื่อขันสกรูสำหรับ
ยึดติด 2 ตัวแล้ว
จึงถือว่าการติดตั้ง
เสร็จสิ้น

②Tighten the
two fitting
screws for to
complete the
installation.



รับผลิตสีที่มีการสั่ง
ทำพิเศษด้วยเช่นกัน

ลักษณะเด่น Feature

- ที่ครอบกุญแจมีอุปกรณ์มาตรฐานคือ TAK60 กุญแจเปลี่ยนได้รุ่นใหม่พร้อมแผ่นปิดกันฝุ่นที่มีการควบคุมที่ยอดเยี่ยม
- ใช้พลาสติกเสริมใยแก้วเพื่อความทนทาน
- สามารถยึดชั่วคราวแบบวันทัชได้และยกระดับประสิทธิภาพการทำงาน
- มีความเข้ากันได้กับซีรีส์ A-160, A-240 ในเรื่องขนาดการเจาะรูพาดแล
- แบบใช้ได้ทั้งซ้ายและขวา (สามารถพลิกชิ้นส่วนสำหรับยึดและแคมเพื่อประกอบได้ทั้งซ้ายและขวา)

- ข้อมูล
- วัสดุ: พอลิเอไมด์ (PA6-GF30)
- จำเพาะ
- สีมาตรฐาน: ดำ
 - ความหนาที่ใช้มากที่สุดของแผ่นวัสดุ: 2.3mm
 - หมายเลขกุญแจ: TAK60
 - อุปกรณ์ที่แนบมา: ชิ้นส่วนสำหรับยึด/ชุดสกรู/กุญแจ 2 ดอก
- การใช้งาน
- ขึ้นวางเซิร์ฟเวอร์/แผงจ่ายไฟ/แผงควบคุม
- หมายเหตุ
- รับผลิตกุญแจต่างกัน, กุญแจ No.0200 ด้วยเช่นกัน กรุณาติดต่อสอบถาม
 - กรุณาหาสารหล่อลื่น (สำหรับพลาสติก) ลงในจุดที่มีการเคลื่อนไหวสไลด์ตามกำหนดเวลา
 - แนะนำให้ทำ "สารป้องกันการคลายตัว" ที่น็อตสำหรับการติดตั้งชิ้นส่วนสำหรับยึดของผลิตภัณฑ์นี้เพื่อป้องกันการคลายตัว
 - กรุณาตรวจสอบข้อมูลให้ถี่ถ้วนก่อนใช้สารป้องกันการคลายตัวและสารละลายอื่นๆ

- Specifications
- Material: Polyamide (PA6-GF30)
 - Standard color: Black
 - Max. Applicable panel thickness: 2.3mm
 - Key No.: TAK60
 - Accessories: Stopper plate, screws, two keys
- Specific use
- Server rack, distribution boards, control boards etc.
- Remarks
- Lubricant (for use with resins) should be applied regularly to moving parts.
 - It is recommended that thread-locking fluid be used to prevent loosening of the mounting screws for the catch.
 - Be sure to test adequately when using a solvent such as thread-locking fluid.

เลขที่สินค้า Product No.	RoHS 10+	CAD	L1	L2	L3	L4	L5	L6	L7	L8	L9	L10	W1	W2	W3	W4	W5	W6	(H1)	(H2)	(H3)	H4	P	R	มวลผลิตภัณฑ์ (g) Mass	ชิ้นส่วนสำหรับยึดที่แนบมา Attached stopper plate	รหัส Code
AP-483-1-1-TAK60	2D		146	29	112	24	108	102.5	117	28	72	20	37	26	26	27	10	25	86	26	16	16.5	128	4.5	240	AC-25-E-2	04082
AP-483-2-1-TAK60	2D/3D		124	24.5	93.5	18.5	90	85.5	96	22	62	15	32	23	23	24	8	24	78	25	12	20	105	4	170	AC-25-E-4	04083
AP-483-3-1-TAK60	2D/3D		91	24.5	60.5	18.5	57	52.5	63	22	62	15	31	23	23	24	8	24	54	25	16	15.5	72	4	145	AC-25-E-4	04084

● : ผลิตภัณฑ์ที่ได้รับการรับรองตามมาตรฐาน RoHS10 ▲ : สามารถรับรองตามมาตรฐาน RoHS10