

# มือจับแบบเรียบชนิดขึ้นแน่น

## LIFT-UP FLUSH HANDLES



**A-464-F**  
ทำจากซิงค์อัลลอย

### ลักษณะเด่น Feature

- ที่ครอบกุญแจมีอุปกรณ์มาตรฐานคือ TAK60 กุญแจเปลี่ยนได้รุ่นใหม่พร้อมแผ่นปิดกั้นฝุ่นที่มีการควบคุมที่ยอดเยี่ยม
- มีความเข้ากันได้กับซีรีส์ A-160, A-240 ฯลฯ ในเรื่องขนาดการเจาะรูพาแนล (A-464-F-1)
- พร้อมโครงสร้างการขึ้นแน่น เมื่อมือจับเลื่อนขึ้นลง ชิ้นส่วนสำหรับยึดจะเป็นตัวคุมระยะเคลื่อน (3mm) ในทิศทางหน้าหลัง
- สำหรับด้านขวา
- The lock comes standard with the TAK60, a new-style reversible key with an easy-to-use dustproof shutter.
- Installation is compatible with A-160 and A-240 etc. (A-464-F-1)
- Lifting and lowering the handle moves the stopper plate back and forward (3mm) because they are interlocked. The tightening mechanism is incorporated.
- Right-hand use.

เหมาะสำหรับการออกแบบชิ้นวางของที่ต้องไม่หลวมคลอน

PAT.PEND.



A-464-F-1-1



A-464-F-2-1



A-464-F-3-1



กุญแจ No.TAK60 Key

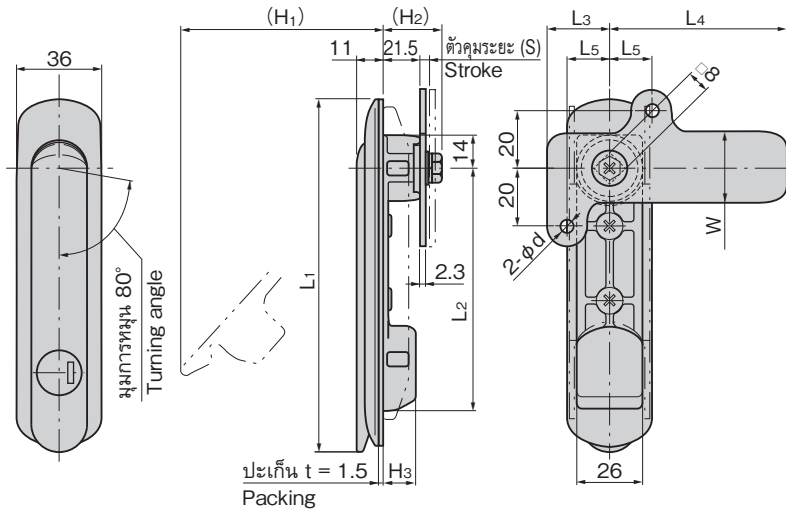

- ข้อมูล**
- วัสดุ: ซิงค์อัลลอย (ZDC)
  - การจัดการผิวหน้า: ซุปเชอร์โรไนโครเมียม (MZCr)
- จำเพาะ**
- หมายเลขกุญแจ: TAK60
  - อุปกรณ์ที่นำมา: ชิ้นส่วนสำหรับยึด/แผ่นวัสดุติดตั้ง/ชุดสกรู/กุญแจ 2 ดอก
- การใช้งาน**
- ชิ้นวางเชอร์โรไนโครเมียม/แผงจ่ายไฟ/แผงควบคุม
- หมายเหตุ**
- **มีแบบที่ไม่มีกุญแจอีกด้วย**
  - รับผลิตภัณฑ์ระบบมาสเตอร์, ระบบเปิดได้ด้วยกุญแจ หมายถึงเดียวกันตามที่ระบุ, กุญแจต่างกัน, กุญแจ No.0200 ด้วยเช่นกัน กรุณาติดต่อสอบถาม
  - มีสเปคข้อมูลจำเพาะการทำสับแบบบรอนอย่างเช่น ซิลเวอร์เมทัลลิกด้วย
  - กรุณาระบุกรณีที่ต้องการแบบสำหรับด้านซ้าย
  - สามารถเพิ่มความหนาของแผ่นวัสดุได้โดยการเปลี่ยนสกรูสำหรับยึดติด
  - A-464-F-1, F-2: 5mm (M5×16 SW, PW)
  - A-464-F-3: 4mm (M5×14 SW, PW)
  - แนะนำให้หา สกรูป้องกันการคลายตัว ที่เนื้อดสำหรับการติดตั้งชิ้นส่วนสำหรับยึดของผลิตภัณฑ์นี้เพื่อป้องกันการคลายตัว

- Specifications**
- Material: Zinc alloy (ZDC)
  - Finish: Satellite chrome plating (MZCr)
  - Key No.: TAK60
  - Accessories: Stopper plate, fixing plate, screws, two keys
- Specific-use**
- Server rack, distribution boards, control boards etc.
- Remarks**
- It can be adapted to a panel thickness by replacing the screws.
  - A-464-F-1·F-2: 5mm (M5 X 16 SW, PW)
  - A-464-F-3: 4mm (M5 X 14 SW, PW)
  - It is recommended that thread-locking fluid be used to prevent loosening of the mounting screws for the catch.

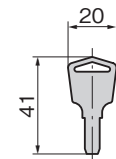
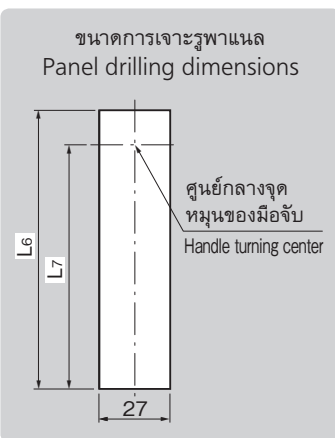

กุญแจ No.TAK60 Key

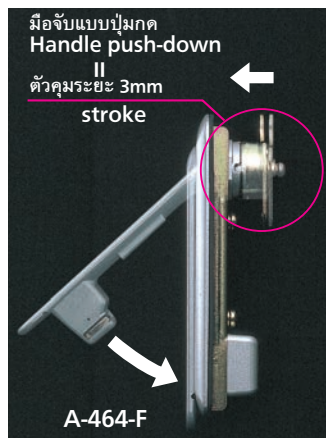

เลขที่สินค้า Product No.	RoHS 10	CAD	L1	L2	L3	L4	L5	L6	L7	W	(H1)	(H2)	(H3)	φd	(S)	มวลผลิตภัณฑ์ (g) Mass	ความหนาที่ใช้ของแผ่นวัสดุ (mm) Applicable panel thickness	ชิ้นส่วนสำหรับยึดที่แนบมา Attached stopper plate	รหัส Code
A-464-F-1-1-R-TAK60		2D	143	102	28	72	20	117	102	25	94	30	21	4.5	3	480	0~2.3	AC-25-E-2F	04074
A-464-F-2-1-R-TAK60		2D/3D	122	81	22	62	15	96	81	24	79	30	18.5	4.2	2.3	425		AC-25-E-4F	04075
A-464-F-3-1-R-TAK60		2D/3D	89	48	22	62	15	63	48	24	50	30	18.5	4.2	2.3	380		AC-25-E-4F	04076

● : ผลิตภัณฑ์ที่ได้รับการรับรองตามมาตรฐาน RoHS10 ▲ : สามารถรับรองตามมาตรฐาน RoHS10

มือจับ  
ลูกบิด/อุปกรณ์เสริม

ครีมอน

ตัวยึด  
โรลเลอร์

มือจับปิดผนึก  
แผ่นแบบพิเศษ

ตู้แช่แข็ง  
ปิดสนิท

FLUSH SWING HANDLES

แบบหมุน  
ผิวเรียบ

แบบเกียร์

มือจับ  
แบบเรียบ

มือจับ  
ป๊อป

มือจับ  
ยก

มือจับสำหรับ  
การปรับระดับ

ระบบ  
สลัก

ระบบ  
เชียว

เชื่อมต่อ

แบบ  
ตะขอ

มือจับ  
แบบล็อคได้

มือจับ  
แบบ L

มือจับ  
แบบ T

แบบกลม  
ขนาดเล็ก

ปุ่มกด

มือจับ

ลูกบิด

ชิ้นส่วนสำหรับยึด  
ก้านเส้า

ข้อต่อ  
เชื่อมต่อ

ลวด