

# มือจับสำหรับการปิดสนิท

## HANDLES FOR AIRTIGHTNESS



**FA-1753**  
ทำจากสแตนเลส

### ลักษณะเด่น Feature

PAT.PEND.

- เนื่องจากทำจากสแตนเลสจึงมีความทนต่อความกัดกร่อนสูง
- มีการออกแบบที่เป็นนวัตกรรมใหม่เน้นความสวยงามที่ใช้งานได้
- มีโครงสร้างที่แข็งแรงทนทาน แม้มีการเปิดปิดประตูที่รุนแรงก็ยังปราศจากความเสียหายใดใด
- แบบใช้ได้ทั้งซ้ายและขวา
- Corrosion-resistant stainless steel is used.
- Functional beauty.
- Durable construction for hard use of door locking/unlocking.
- For both left-hand and right-hand use



FA-1753-2

กุญแจ No.0200 Key

FA-1753S-2

ข้อมูลจำเพาะ: วัสดุ: เหล็กหล่อสแตนเลส (SUS304)  
 การจัดการผิวหน้า: ทำกระบวนการพ่นทราย (มีการขัดเงาละเอียดแบบกระจกเงาบริเวณตรงกลาง)

หมายเลขกุญแจ: 0200  
 อุปกรณ์ที่แนบมา: กุญแจ 2 ดอก

การใช้งาน: สำหรับประตูขนาดเล็กและขนาดกลางของอุปกรณ์สำหรับใช้ในครัว/อุปกรณ์สำหรับการแพทย์/เครื่องอบแห้ง

หมายเหตุ: วัสดุ SUS316 ด้วยเช่นกัน  
 ⚠️ ไม่สามารถปลดล็อคได้จากภายใน โปรดเลือกใช้อุปกรณ์ที่มีตัวช่วยหลบหนี หากใช้ประเภทอลูมิเนียม

Specifications: Material: Cast stainless steel (SUS304)  
 Finish: Sand blasting  
 Key No.: 0200  
 Accessories: Two keys

Specific-use: Small or middle-sized doors for kitchen equipment, medical equipment and dryers  
 ⚠️ Cannot be unlocked from inside. Select the product with escape device for the walk-in type.

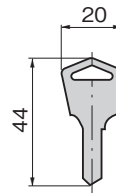
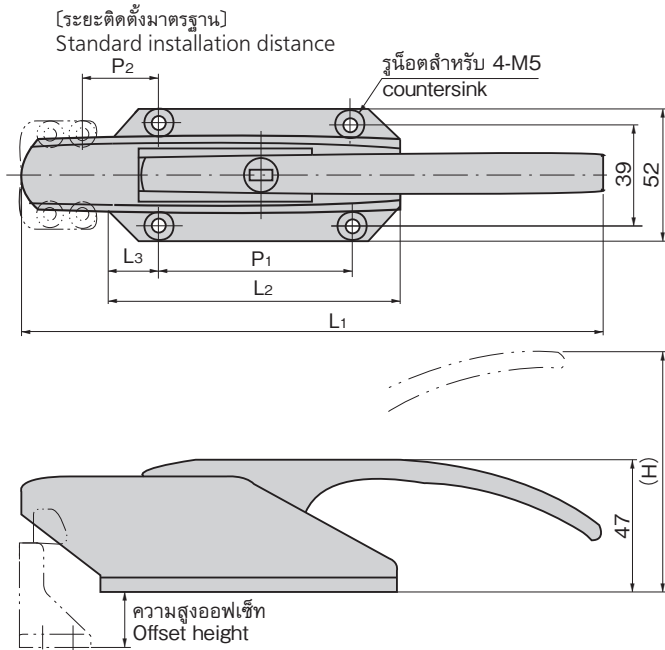

[ตัวอุปกรณ์] Main body

เลขที่สินค้า Product No.	RoHS 10	CAD	L1	L2	L3	(H)	P1	P2	มวลผลิตภัณฑ์ (g) Mass	รหัส Code
FA-1753-1	●	2D	200	100	20	96	60	30.5	550	60139
FA-1753-2	●	2D/3D	176	75	16	78	43	26.5	450	60140
FA-1753-3	●	2D/3D	157	60	15	64	30	21.5	380	60141

● : ผลิตภัณฑ์ที่ได้รับการรับรองตามมาตรฐาน RoHS10 ▲ : สามารถรับรองตามมาตรฐาน RoHS10

[FA-1753S-1]

ความสูงออฟเซ็ท ประเภท 20-30mm  
Offset height 20 to 30mm type



FA-1753S-1

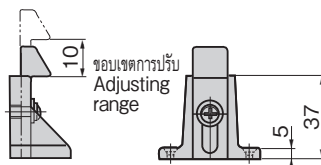
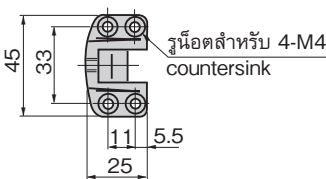

[FA-1753S-2]

ความสูงออฟเซ็ท แบบแบน  
Offset height flat type



FA-1753S-2

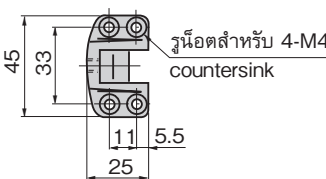

### ลักษณะเด่น Feature

- สามารถปรับความสูงออฟเซ็ทได้ด้วยการคลายน็อตของฐานรองและเลื่อนตะขอ
- เนื่องจากทำจากสแตนเลสจึงมีความทนต่อความกัดกร่อนสูง
- มีการออกแบบที่เป็นนวัตกรรมใหม่เน้นความสวยงามที่ใช้งานได้
- มีโครงสร้างที่แข็งแรงทนทาน แม้มีการเปิดปิดประตูที่รุนแรงก็ยังปราศจากความเสียหายใดใด

- Loosen the screw for catch and slide it to adjust offset height.
- Corrosion-resistant stainless steel is used.
- Functional beauty design.
- Durable construction for hard use of door locking/unlocking.

ข้อมูลจำเพาะ: มวลผลิตภัณฑ์: FA-1753S-1: 90g  
 FA-1753S-2: 60g

วัสดุ: เหล็กหล่อสแตนเลส (SUS304)

การจัดการผิวหน้า: ทำกระบวนการพ่นทราย

การใช้งาน: ฐานรองสำหรับ FA-1753

หมายเหตุ: มีการเปลี่ยนเลขที่สินค้า

FA-1754-1/2 → FA-1753S-1/2

วัสดุ SUS316 ด้วยเช่นกัน กรุณาติดต่อสอบถาม

Specifications: Mass: FA-1753S-1: 90g FA-1753S-2: 60g  
 Material: Cast stainless steel (SUS304)  
 Finish: Sand blasting

Specific use: Special catch for FA-1753

Remarks: Product No. has been changed:  
 FA-1754-1/2 → FA-1753S-1/2.

เลขที่สินค้า Product No.	RoHS 10	CAD	รหัส Code
FA-1753S-1	●	2D	60142
FA-1753S-2	●	2D	60143

● : ผลิตภัณฑ์ที่ได้รับการรับรองตามมาตรฐาน RoHS10  
 ▲ : สามารถรับรองตามมาตรฐาน RoHS10

มือจับ  
ลูกบิด/อุปกรณ์เสริม



A

เครมอน

ตัวยึด  
โรลเลอร์

มือจับปิดตู้  
แม่แบบพิเศษ

FREEZER AIRTIGHT HANDLES

ตู้แช่แข็ง  
ปิดสนิท

แบบหมุน  
ผิวเรียบ

แบบเกียร์

มือจับ  
แบบเรียบ

มือจับ  
ป๊อป

มือจับ  
ยก

มือจับสำหรับ  
การปรับระดับ

ระบบ  
สลัก

ระบบ  
เชียว

เชื่อมต่อ

แบบ  
ตะขอ

มือจับ  
แบบล็อคได้

มือจับ  
แบบ L

มือจับ  
แบบ T

แบบกลม  
ขนาดเล็ก

ปุ่มกด

มือจับ

ลูกบิด

ชิ้นส่วนที่ติด  
กับฐาน

ข้อต่อ  
เชื่อมต่อ

ลวด