



A

เครื่องมือ

ตัวยึด
โรลเลอร์

มือจับปิดผนึก
แม่แบบพิเศษ

ตู้แช่แข็ง
ปิดสนิท

แบบหมุน
ผิวเรียบ

แบบเกียร์

มือจับ
แบบเรียบ

มือจับ
ป๊อป

มือจับ
ยก

มือจับสำหรับ
การปรับระดับ

ระบบ
สลัก

ระบบ
เซียว

เชื่อมต่อ

แบบ
ตะขอ

มือจับ
แบบล็อคได้

มือจับ
แบบ L

มือจับ
แบบ T

แบบกลม
ขนาดเล็ก

ปุ่มกด

มือจับ

ลูกบิด

ชิ้นส่วนสำหรับยึด
กำแพง

ข้อต่อ
เชื่อมต่อ

ลวด

มือจับแบบปิดผนึกแน่นพร้อมที่ล็อค

LOCK HANDLES FOR AIRTIGHTNESS



FA-1925
ทำจากสแตนเลส

PAT.PEND.

ลักษณะเด่น Feature

- มือจับพร้อมโครงสร้างล็อคที่ทำให้ไม่มีการเปิดออกจากแรงกระแทกหรือแรงสั่นสะเทือน ฯลฯ
- มือจับสำหรับการปิดสนิทขนาดสั้นมาก โดยมีความสูงของตัวอุปกรณ์เพียง 25.5mm
- ใช้พื้นลื่นครวมกับแม่กุญแจ (C-555) ได้
- ยึดจับอย่างราบรื่นด้วยโรลเลอร์ของฐานรอง
- The handle with the lock mechanism prevents the door from open even when vibrations or impact is applied to the door.
- This airtight closure handle is very low, the main unit being at a height of 25.5 mm.
- The lock pin and the padlock (C-555) can be used with this handle.
- The seating roller provides a smooth catch.

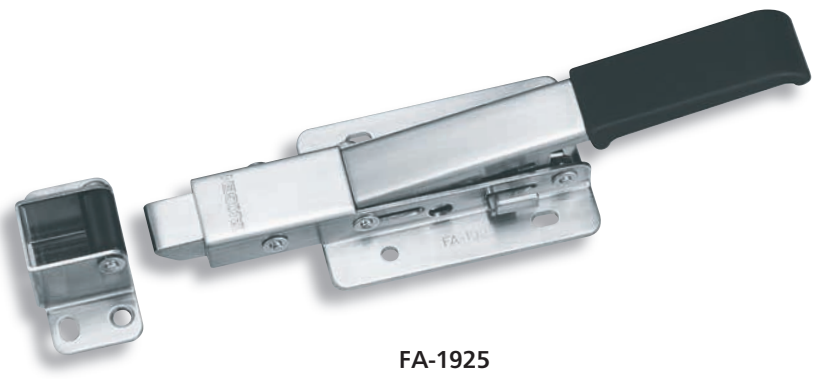

FA-1925

- ข้อมูล** • วัสดุ: แผ่นเหล็กสแตนเลส (SUS304)
- จำเพาะ** • การจัดการผิวหน้า: ทำผิวด้านแบบขึ้นเส้นแฮร์ไลน์
- อุปกรณ์ที่แนบมา:** ฐานรอง
- การใช้งาน** • รัดจืดทำพิเศษ/รถคอนเทนเนอร์/รถบรรทุกตู้แช่แข็ง/รถตู้สำหรับบรรทุกอาหาร
- การทำงาน** • กรูณากดที่ปุ่มของมือจับและดึง
- เมื่อปล่อยมือ มือจับจะอยู่ที่ประมาณ 8° ซึ่งจะหยุดอยู่ที่ตำแหน่งเอียง เมื่อประตูอยู่ในลักษณะนี้คุณก็จะปิดประตูได้ด้วยวันทัช
 - เมื่อกดที่มือจับในขณะที่กดปุ่มอยู่ ก็จะเป็นการล็อค
- หมายเหตุ** • กรูณาดูอ้างอิงเรื่องแม่กุญแจ C-555 ได้ที่หน้า 1,276
- ⚠️ **ไม่สามารถปลดล็อคได้จากภายใน โปรดเลือกใช้ อุปกรณ์ที่มีตัวช่วยหลบหนี หากใช้ประเภทวอล์กอิน**

- Specifications** • Material: Stainless steel (SUS304)
- Finish: Hairline finish
 - The striker is included.
- Specific-use** • Specially equipped vehicles, containers, chill and cold storage cars, food wagons.
- Operation** • Pull the handle while pushing the button.
- When the handle is released, it stops at a slant of 8°. In this condition, the door is closed by one touch.
 - The lock is actuated by pushing the handle and pressing the button.
- Remarks** • For padlock (C-555), see page 1276.
- ⚠️ **Cannot be unlocked from inside. Select product with escape device for the walk-in type.**

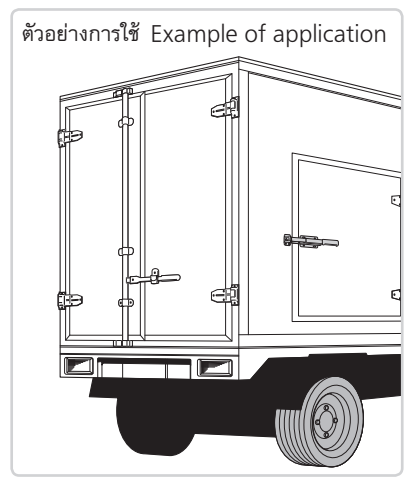
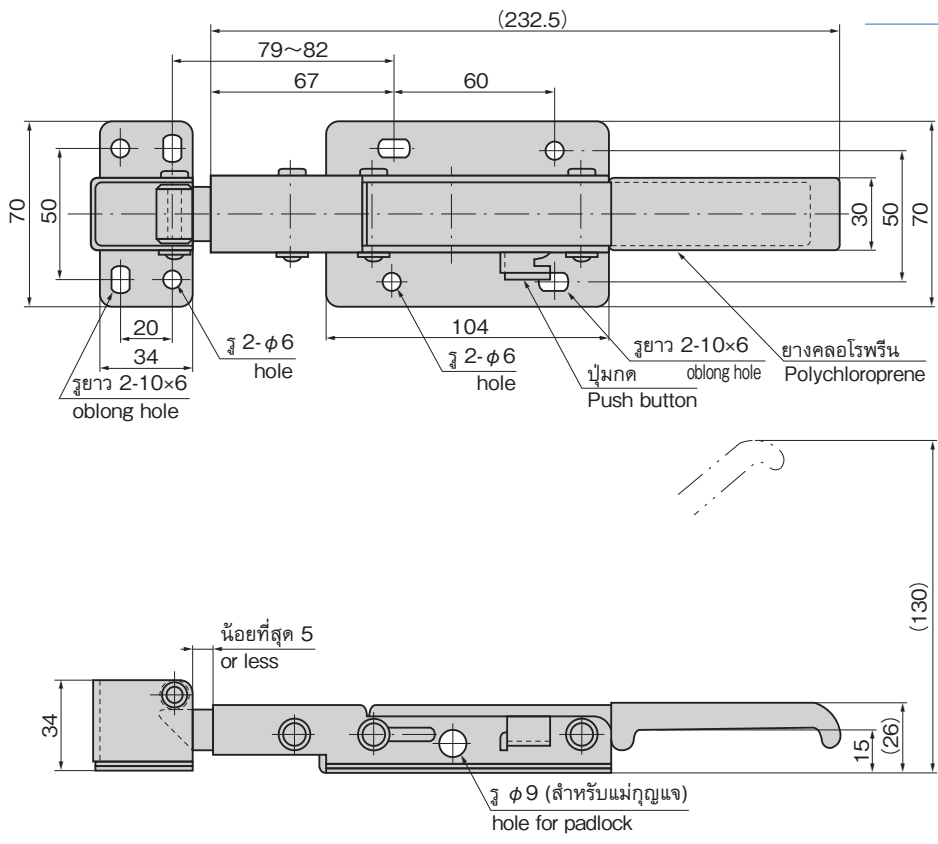

เลขที่สินค้า Product No.	RoHS 10v CAD	มวลผลิตภัณฑ์ (g) Mass	รหัส Code
FA-1925	2D	640	60167

- : ผลิตภัณฑ์ที่ได้รับการรับรองตามมาตรฐาน RoHS10
- ▲ : สามารถรับรองตามมาตรฐาน RoHS10